



Transpalette manuel avec système de pesage

AMW 22 / 22p

Hauteur de levée: 122 mm / Capacité de charge: 2200 kg

JUNGHEINRICH

AMW 22 / 22p



Tableau VDI

Version : 11/2024

| | | | | | | | | | | | | |
|--|--------------------|--|------------|-----------------|------------|----------|------------|----------|------------|----------|----------|--|
| Sigle | 1.1 | Fabricant (désignation abrégée) | | Jungheinrich | | | | | | | | |
| | 1.2 | Code type du fabricant | | AMW 22 / p | | | | | | | | |
| | 1.3 | Entraînement | | Manuel | | | | | | | | |
| | 1.4 | Commande | | Manuel | | | | | | | | |
| | 1.5 | Capacité de charge/charge | Q kg | 2200 | | | | | | | | |
| | 1.6 | Distance du centre de gravité de la charge | c mm | 600 | | | | | | | | |
| | 1.9 | Empattement | y mm | 1110 | | | | | | | | |
| Poids | 2.1 | Poids propre | kg | 99 | | | 102 | | | | | |
| | 2.2 | Charge sur essieu avec charge à l'avant / à l'arrière | kg | 578 / 1721 | | | | | | | | |
| | 2.3 | Charge sur essieu sans charge à l'avant / à l'arrière | kg | 61 / 38 | | | | | | | | |
| Roues / Châssis | 3.1 | Pneus | | C-BV | V-GV | C-GV | V-BV | C-GV | C-BV | V-GV | V-BV | |
| | 3.2 | Taille des roues AV | | Ø 170x50 | Ø 170 x 50 | Ø 170x50 | Ø 170 x 50 | Ø 170x50 | Ø 170 x 50 | Ø 170x50 | Ø 170x50 | |
| | 3.3 | Taille des roues AR | | Ø 82x96 | Ø 82 x 96 | Ø 82x96 | Ø 82 x 96 | Ø 82x96 | Ø 82 x 96 | Ø 82x96 | Ø 82x96 | |
| | 3.5 | Roues, nombre à l'avant / à l'arrière (x=à entraînement) | | 2/2 | | | | | | | | |
| | 3.6 | Voie avant | b10 mm | 109 | | | | | | | | |
| | 3.7 | Voie arrière | b11 mm | 370 | | | | | | | | |
| | Dimensions de base | 4.4 | Levée (h3) | h3 mm | 122 | | | | | | | |
| 4.9 | | Hauteur de la poignée du timon en position de conduite min. / max. | h14 mm | 1234 | | | | | | | | |
| 4.15 | | Hauteur des bras porteurs baissés | h13 mm | 86 | | | | | | | | |
| 4.19 | | Longueur totale | l1 mm | 1546 | | | | | | | | |
| 4.20 | | Longueur, talon de fourche compris | l2 mm | 396 | | | | | | | | |
| 4.21.1 | | Largeur totale | b1 mm | 540 | | | | | | | | |
| 4.22 | | Dimensions des fourches | s/ e/l mm | 62 x 170 x 1150 | | | | | | | | |
| 4.25 | | Écartement extérieur des fourches | b5 mm | 540 | | | | | | | | |
| 4.32 | | Garde au sol centre empattement | m2 mm | 24 | | | | | | | | |
| 4.34.1 | | Largeur d'allée de travail (palette 1000 x 1200 transversale) | Ast mm | 1763 | | | | | | | | |
| 4.34.2 | | Largeur d'allée (palette 800x1200 dans le sens de la longueur) | Ast mm | 1813 | | | | | | | | |
| 4.35 | Rayon de braquage | Wa mm | 1303 | | | | | | | | | |
| Caractéristiques de performance | 5.3 | Vitesse de descente avec / sans charge | m/s | 0,09 / 0,02 | | | | | | | | |
| | 6.4 | Tension de batterie / capacité nominale | V | 1,5 | 12 / 1,2 | 1,5 | 12 / 1,2 | | | | | |
| Moteur électrique / système électronique | | | | | | | | | | | | |
| <p>- Cette fiche technique selon la directive VDI 2198 n'indique que les valeurs techniques du chariot standard. D'autres bandages, d'autres mâts, des dispositifs supplémentaires, etc. peuvent donner lieu à d'autres valeurs.</p> | | | | | | | | | | | | |

Jungheinrich SA
Researchpark Haasrode 1105
Esperantolaan 1
3001 Leuven (Heverlee)
Tél. 016 398711

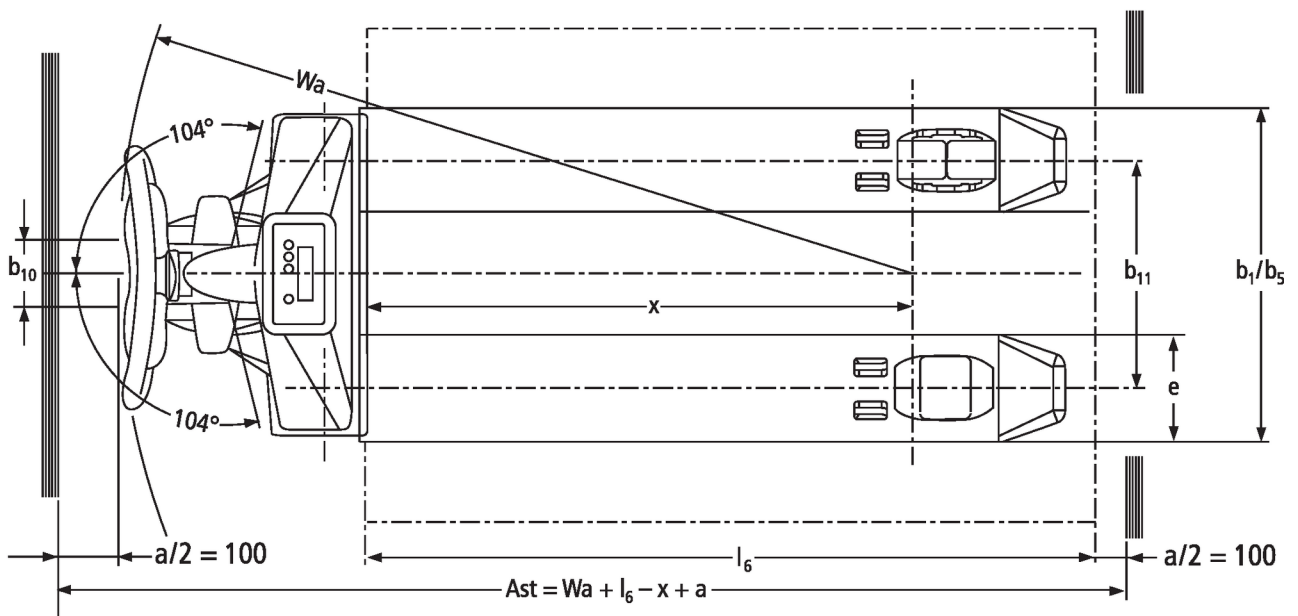
info@jungheinrich.be
www.jungheinrich.be

Les matériels Jungheinrich sont
conformes aux normes européennes de
sécurité. ISO 9001
ISO 14001

Les usines de production de
Norderstedt, Moosburg et Landsberg en
Allemagne sont certifiées.



 **JUNGHEINRICH**

The Jungheinrich logo features a red upward-pointing arrow integrated into the letter 'J', followed by the word 'JUNGHEINRICH' in a bold, black, sans-serif font.