

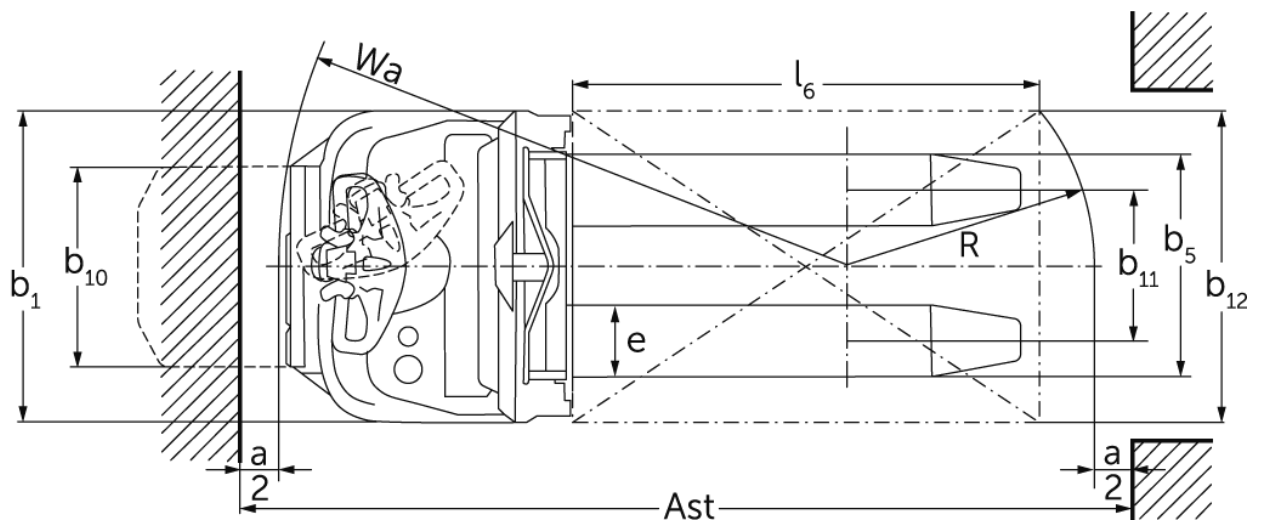

## **Elektrische stapelaar** **ERC 110i / 112i**

Hefhoogte: 2300-4700 mm / Capaciteit: 1000-1200 kg

# ERC 110i / 112i

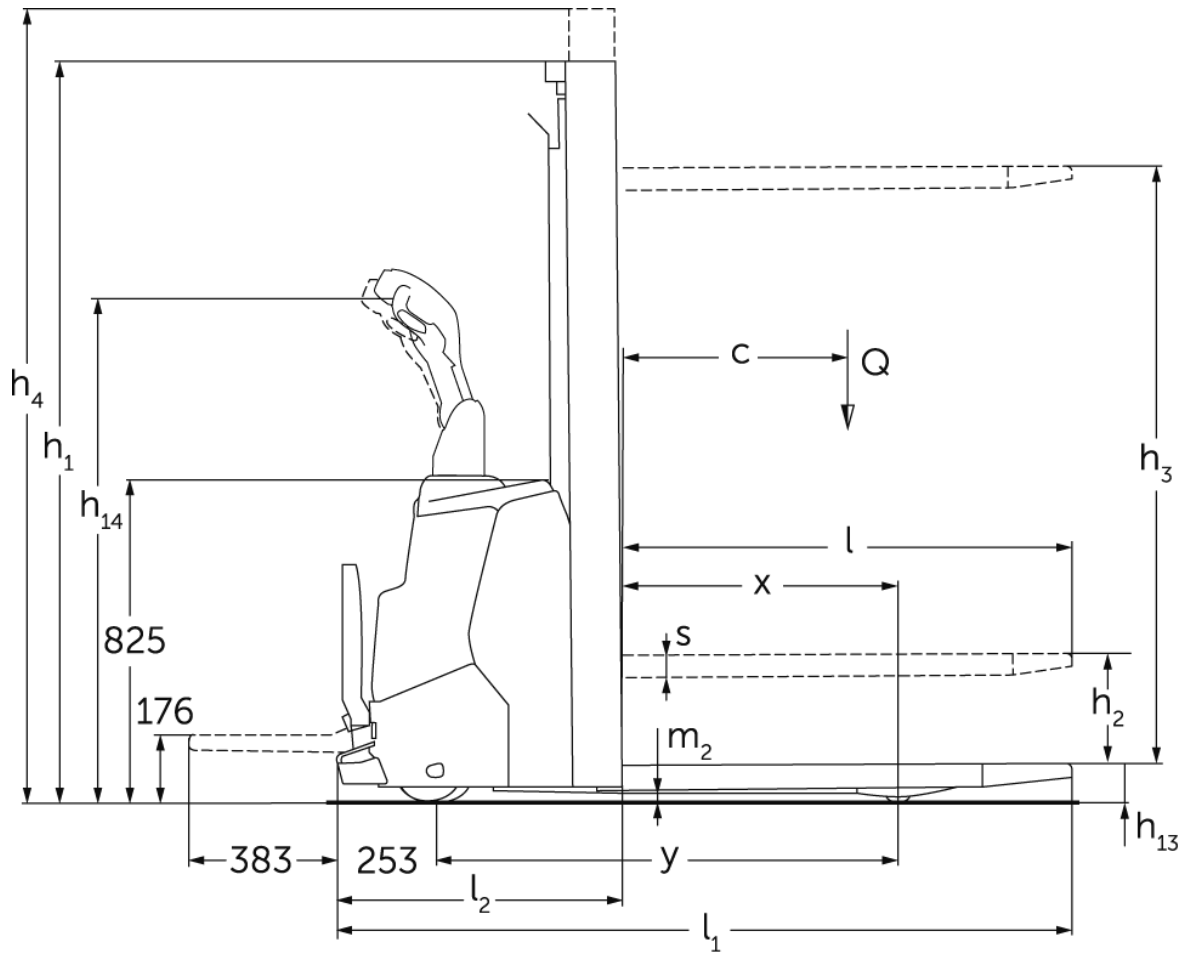

# ERC 110i / 112i

ERC 110i, ERC 112i	Heffing (h3)	Ingeschoven masthoogte (h1)	Vrije heffing (h2)	Uitgeschoven masthoogte (h4)
Drievoudige mast DZ	<b>4090 mm</b>	<b>1845 mm</b>	<b>1338 mm</b>	<b>4597 mm</b>
	4300 mm	1915 mm	1408 mm	4807 mm
Tweevoudige mast ZT	<b>2300 mm</b>	<b>1650 mm</b>	<b>100 mm</b>	<b>2775 mm</b>
	2500 mm	1750 mm	100 mm	2975 mm
	2700 mm	1850 mm	100 mm	3175 mm
	2900 mm	1950 mm	100 mm	3375 mm
	3200 mm	2100 mm	100 mm	3675 mm
	3600 mm	2300 mm	100 mm	4075 mm
	3900 mm	2450 mm	100 mm	4375 mm
Tweevoudige mast ZZ	<b>2300 mm</b>	<b>1600 mm</b>	<b>1125 mm</b>	<b>2775 mm</b>
	2500 mm	1700 mm	1225 mm	2975 mm
	2900 mm	1900 mm	1425 mm	3375 mm
	3200 mm	2050 mm	1575 mm	3675 mm
	3600 mm	2250 mm	1775 mm	4075 mm
	3900 mm	2400 mm	1925 mm	4375 mm
<b>ERC 112i</b>	<b>Heffing (h3)</b>	<b>Ingeschoven masthoogte (h1)</b>	<b>Vrije heffing (h2)</b>	<b>Uitgeschoven masthoogte (h4)</b>
Drievoudige mast DZ	<b>4700 mm</b>	<b>2050 mm</b>	<b>1564 mm</b>	<b>5213 mm</b>
Tweevoudige mast ZT	<b>4100 mm</b>	<b>2550 mm</b>	<b>100 mm</b>	<b>4575 mm</b>
	4300 mm	2650 mm	100 mm	4775 mm

# VDI-tabel

Stand: 11/2024

				ERC 110i	ERC 112i
Kenmerken	1.2	Typeaanduiding fabrikant			
	1.3	Aandrijving		Elektrisch	
	1.4	Bediening		Meeloop	
	1.5	Capaciteit/last	Q kg	1000	1200
	1.6	Lastzwaartepuntafstand	c mm	600	
	1.8	Lastafstand	x mm	707	
	1.9	Wielbasis	y mm	1191	
Gewichten	2.1.1	Eigen gewicht (incl. accu)	kg	730	740
	2.2	Aslast met last voor/achter	kg	590 / 1140	620 / 1320
	2.3	Aslast onbelast voor/achter	kg	510 / 220	520 / 220
Wielen/chassis	3.1	Banden		Polyurethaan (PU)	
	3.2	Bandenmaat, voor		Ø 230 x 70	
	3.3	Bandenmaat, achter		Ø 75 x 105 / Ø 75 x 80	
	3.4	Extra wielen		Ø 140 x 54	
	3.5	Wielen, aantal voor/achter (x = aangedreven)		1x +1/2	
	3.6	Spoorbreedte, voor	b10 mm	507	
	3.7	Spoorbreedte, achter	b11 mm	405	
Afmetingen	4.2	Ingeschoven masthoogte (h1)	h1 mm	1950	
	4.3	Vrije heffing (h2)	h2 mm	100	
	4.4	Heffing (h3)	h3 mm	2900	
	4.5	Uitgeschoven masthoogte (h4)	h4 mm	3375	
	4.8	Zithoogte / stahoogte	h7 mm	176	
	4.9	Hoogte disselgreep tijdens rijden min./max.	h14 mm	1037 / 1293	
	4.15	Gedaalde hoogte	h13 mm	90	
	4.19	Totale lengte	l1 mm	1887	
	4.20	Lengte inclusief vorkrug	l2 mm	737	
	4.21.1	Totale breedte	b1 mm	800	
	4.22	Vorkafmetingen	s/e/l mm	60 x 178 x 1150	
	4.25	Maat over de vorken	b5 mm	570	
	4.32	Bodemvrijheid midden wielbasis	m2 mm	30	
	4.34.1	Werkbreedte (pallet 1000 x 1200 dwars)	Ast mm	2106	
	4.34.2	Werkbreedte (pallet 800x1200 longitudinaal)	Ast mm	2156	
4.35	Draaicirkel	Wa mm	1463		
Prestaties	5.1	Rijsnelheid met last/onbelast	km/u	6 / 6	
	5.2	Hefsnelheid met last/onbelast	m/s	0,15 / 0,27	0,17 / 0,33
	5.3	Daalsnelheid met last/onbelast	m/s	0,34 / 0,34	0,45 / 0,37
	5.8	Max. helling met last/onbelast	%	6 / 14	
	5.10	Rem		generatorisch	
E-motor/elektronica	6.1	Rijmotor, vermogen S2 60 min	kW	0,9	
	6.2	Hefmotor, vermogen bij S3	kW	2,2	2,8
	6.3	Accu volgens DIN 43531/35/36		nee	
	6.4	Accuspanning/nominaal vermogen	V / Ah	24 / 105	
	6.5	Accugewicht	kg	45	
	6.6.1	Energieverbruik volgens EN-cyclus	kWh/u	0,83	
	6.6.2	CO2-equivalent volgens EN16796	kg/h	0,4	
	6.7	Omslag	t/h	45	
6.8.1	Energieverbruik bij max. omslag	kWh/u	1,18		

Overig	8.1	Type rijregeling		AC
	10.7	Schalldruckpegel nach EN12053	dB (A)	64,6
- Dit typeblad volgens VDI-richtlijn 2198 noemt alleen de technische waarden van de standaardmachine. Afwijkende banden, andere hefmasten, extra systemen etc. kunnen resulteren in andere waarden.				

De waarden in de tabel gelden voor accuimte S, hefmast ZT2900, accu 105 Ah.

- VDI-nr. 1.8: bij DZ-mast: x - 40 mm.
- VDI-nr. 4.19: bij DZ-mast: l1 + 40 mm. platform onder: + 383 mm.
- VDI-nr. 4.20: bij DZ-mast: l2 + 40 mm. platform onder: + 383 mm.
- VDI-nr. 4.34.1: diagonaal volgens VDI: gangpadbreedte + 225 mm; bij DZ-mast: gangpadbreedte + 40 mm.
- VDI-nr. 4.34.2: diagonaal volgens VDI: gangpadbreedte + 142 mm; bij DZ-mast: gangpadbreedte + 40 mm.
- VDI-nr. 4.35: platform onder: + 364 mm.
- VDI-nr. 6.2: ERC 110i: S3 5%; ERC 112i: S3 13%.

De Duitse fabrieken in Norderstedt,  
Moosburg en Landsberg zijn  
gecertificeerd, evenals ons  
onderdelenmagazijn in Kaltenkirchen.

ISO 9001  
ISO 14001

Jungheinrich intern transport materieel  
voldoet aan de Europese  
veiligheidsvoorschriften.



 **JUNGHEINRICH**