

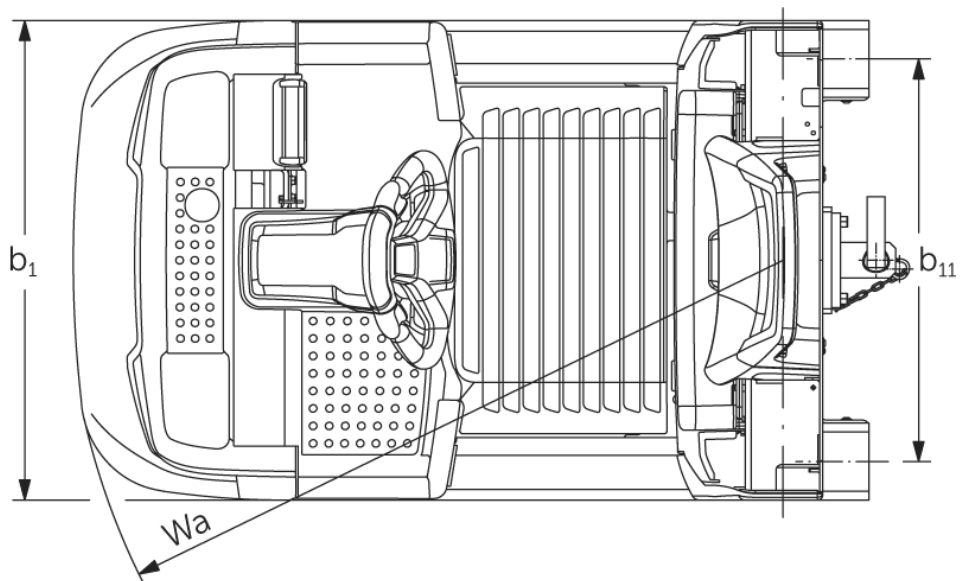

Reboque elétrico **EZS 350**

Capacidade de reboque: 5000 kg

EZS 350

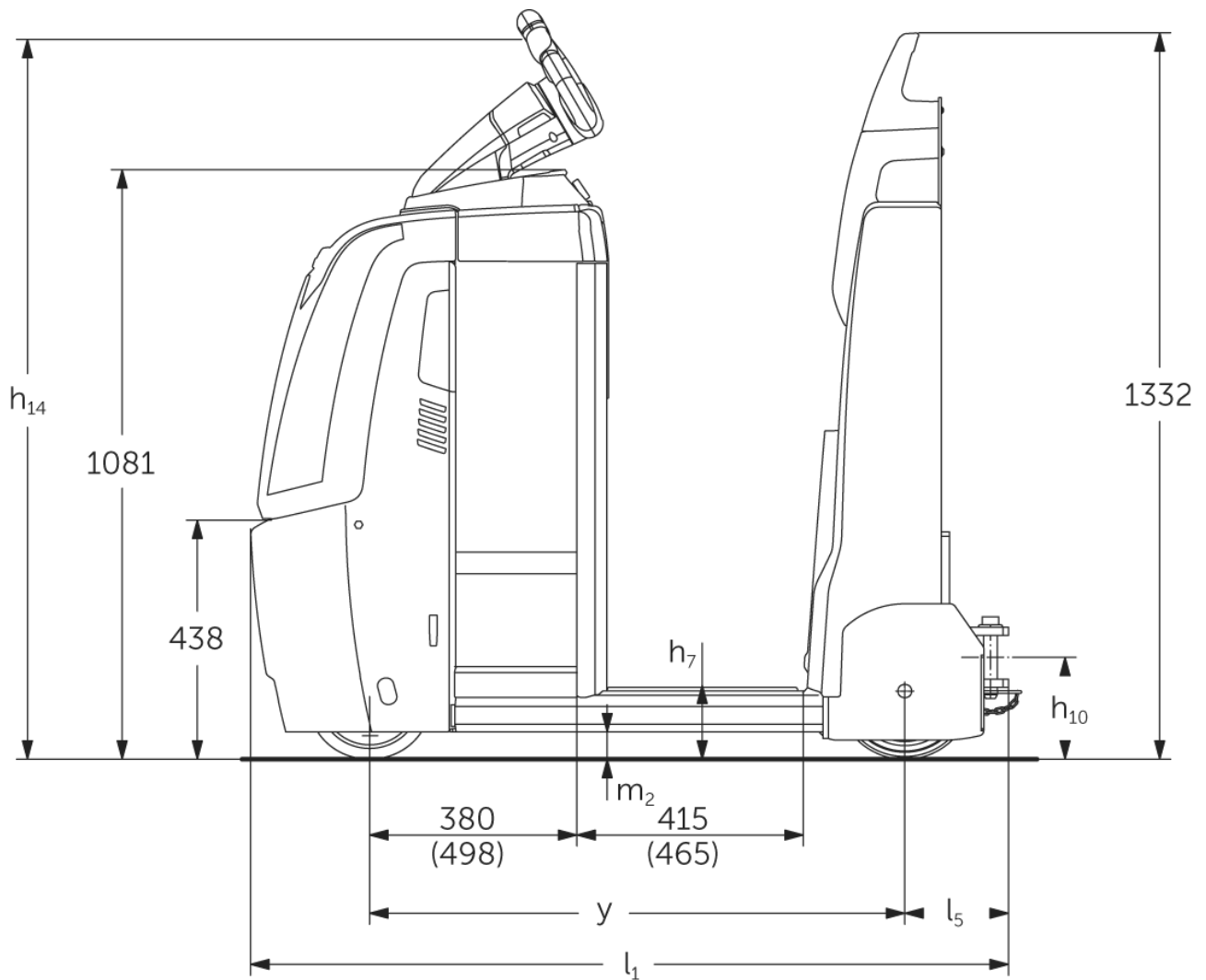

EZS 350

Capacidade de reboque



Tabela VDI

Versão: 11/2024

				EZS 350 L Std	EZS 350 L conforto	EZS 350 XL Std	EZS 350 XL conforto
Características	1.2	Designação do modelo pelo fabricante					
	1.3	Tração		Elétrico			
	1.4	Modo de operação		Plataforma			
	1.5.3	Capacidade de reboque	Q kg	5000			
	1.7	Capacidade de tração	N	1000			
	1.9	Distância entre eixos	y mm	980	1030	1098	1148
Pesos	2.1.1	Peso do equipamento (incluindo bateria)	kg	996	1006	1091	1101
	2.3	Peso por eixo sem carga à frente/atrás	kg	505 / 491	510 / 496	565 / 526	570 / 531
Rodas/chassis	3.1	Pneus		Poliuretano / Superelástico			
	3.2	Dimensão do pneu, dianteiro		ø230 x 77			
	3.3	Dimensão do pneu, traseiro		ø250 x 80			
	3.5	Rodas, número à frente/atrás (x = não motrizes)		1x/2			
	3.7	Distância entre centro do rasto dos pneus, atrás	b11 mm	680			
Dimensões básicas	4.8	Altura do assento / altura de pé	h7 mm	135			
	4.9	Altura do manípulo do timão em posição de marcha min./máx.	h14 mm	1320			
	4.12	Altura do acoplamento	h10 mm	158			
	4.19	Comprimento total	l1 mm	1390	1440	1508	1558
	4.21.1	Largura total	b1 mm	810			
	4.32	Altura acima do solo no centro da distância entre eixos	m2 mm	50			
	4.35	Raio de viragem	Wa mm	1210	1260	1328	1378
Performance	5.1	Velocidade de marcha com/sem carga	km/h	8 / 12,5			
	5.1.1	Velocidade de marcha atrás com / sem carga	km/h	6 / 6			
	5.5	Força de tração com carga	N	1000			
	5.6	Força máx. de tração com/sem carga	N	3700 / 3700			
	5.10	Travão de serviço		eletromagnético/regenerativo			
Motor elétrico/ sistema eletrónico	6.1	Motor de tração, potência S2 60 min	kW	2,8			
	6.4	Voltagem da bateria/ capacidade nominal	V / Ah	24 / 465		24 / 620	
	6.5	Peso da bateria	kg	370		470	
	6.6.1	Consumo de energia de acordo com ciclo EN	kWh/h	1,15			
	6.6.2	Equivalente de CO2 de acordo com EN16796	kg/h	0,6			
	Outros	8.1	Tipo de controle de direção		AC speedCONTROL		
10.7		Schalldruckpegel nach EN12053	dB (A)	66			

- Esta ficha técnica está em conformidade com as regras VDI 2198 e somente menciona valores técnicos para equipamento standard. Pneus fora do standard, mastros diferentes, equipamentos adicionais etc. podem produzir outros valores.

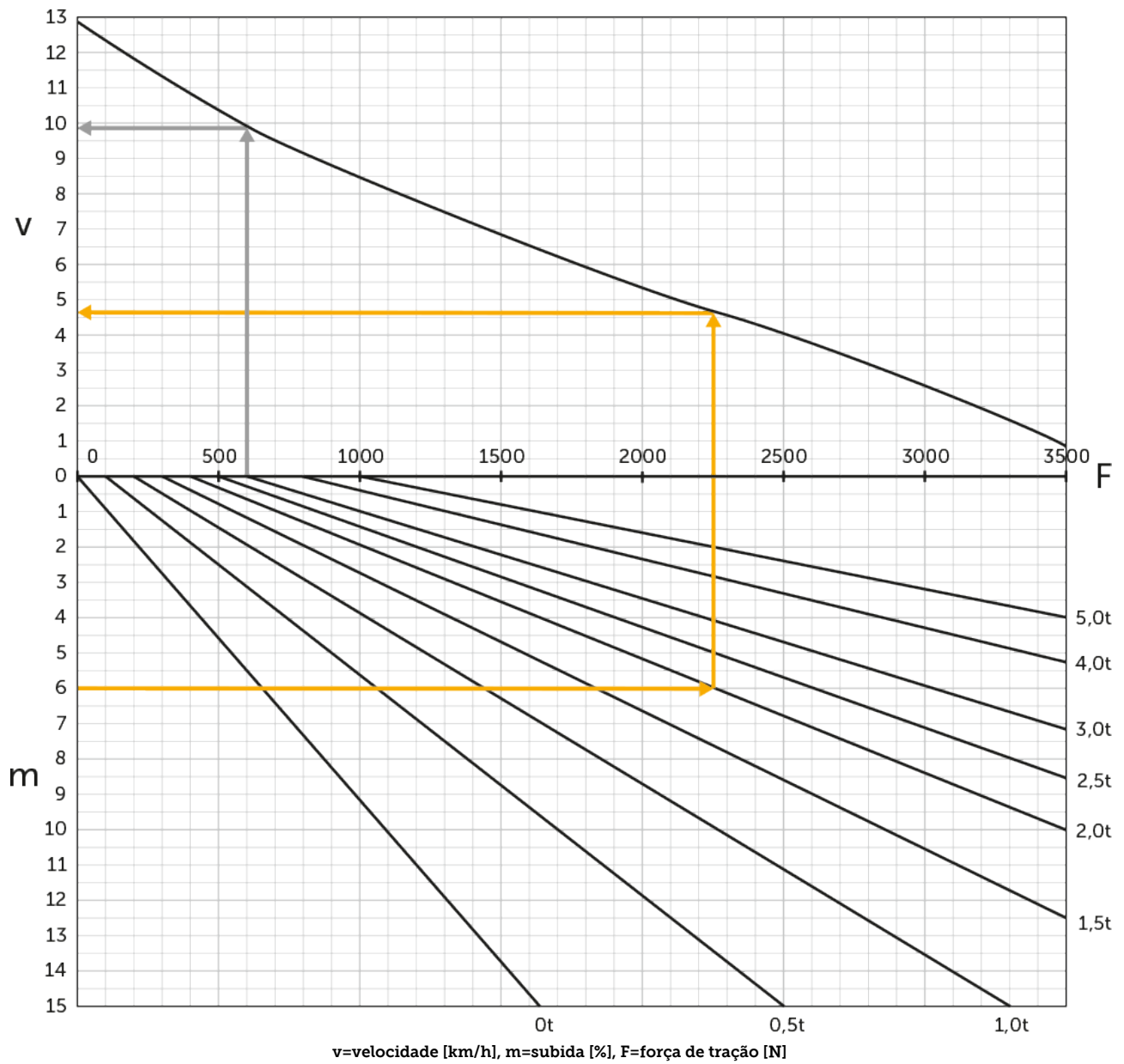
- N.º VDI 4.9: a altura aplica-se à versão com jetPILOT

- N.º VDI 4.12: o valor da altura do acoplamento aplica-se ao acoplamento de encaixe simples. Estão disponíveis outras alturas de acoplamento

- N.º VDI 4.19: uma vez que estão disponíveis diferentes sistemas de acoplamento, a indicação aplica-se ao comprimento total incluindo um acoplamento de encaixe simples

- N.º VDI 5.1: consultar diagrama de carga de tração

- N.º VDI 5.5: este valor corresponde à força nominal

- N.º VDI 5.6: consultar o diagrama da carga de tração

Jungheinrich Portugal

Equipamentos de Transporte, Lda.

Delegação Sul - Tel. Geral 219 156 060

Delegação Norte - Tel. Geral 252 249 010

Serviço Aluguer

Nacional 21 915 6070

Serviço Pós-Venda

Nacional 21 915 6060

linha.directa@jungheinrich.pt
www.jungheinrich.pt

As fábricas de produção alemãs em Norderstedt, Moosburg e Landsberg são certificadas, bem como o nosso Centro de Peças em Kaltenkirchen.

ISO 9001
ISO 14001

Os equipamentos da Jungheinrich para movimentação da carga estão em conformidade com os requisitos de segurança europeus.



**JUNGHEINRICH**