

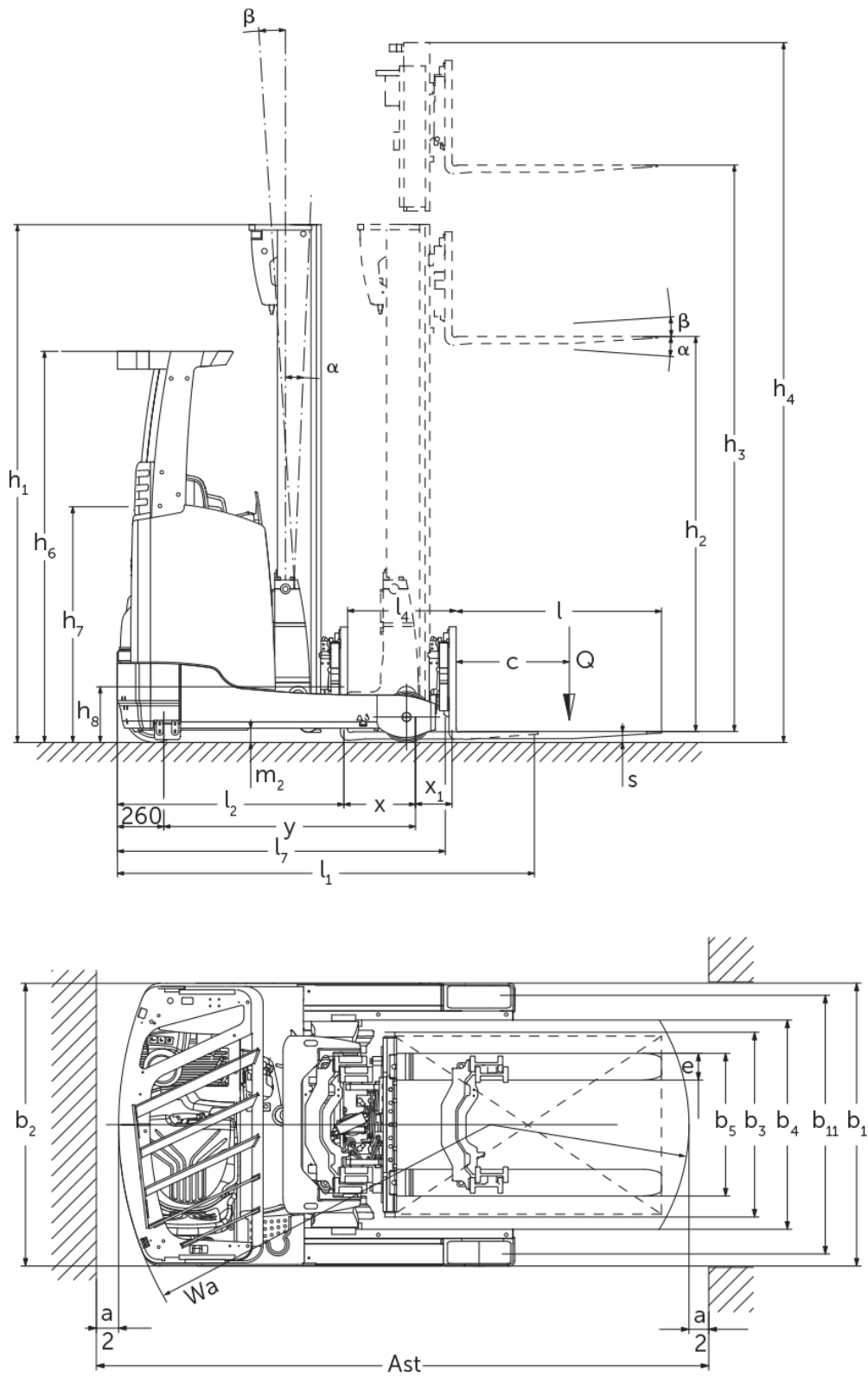

## **Carrello retrattile** **ETV 318-325**

Altezza di sollevamento: 4250-14000 mm / Portata: 1800-2500 kg

# ETV 318-325



# ETV 318-325

ETV 318, ETV 320, ETM 325, ETV 325	Sollevamento (h3)	Altezza montante chiuso (h1)	Alzata libera (h2)	Altezza montante sfilato (h4)	Inclinazione montante avanti/indietro	Inclinazione della piastra portaforche avanti/indietro
Inclinazione forche / Montante triplex DZ / trafilato a freddo	6200 mm	2700 mm	1970 mm	6930 mm		2 / 5 °
	6500 mm	2800 mm	2070 mm	7230 mm		2 / 5 °
	6800 mm	2900 mm	2170 mm	7530 mm		2 / 5 °
	7400 mm	3100 mm	2370 mm	8130 mm		2 / 5 °
	7700 mm	3200 mm	2470 mm	8430 mm		2 / 5 °
	8000 mm	3300 mm	2570 mm	8730 mm		2 / 5 °
	8420 mm	3440 mm	2710 mm	9150 mm		2 / 5 °
	8720 mm	3540 mm	2810 mm	9450 mm		2 / 5 °
	9110 mm	3670 mm	2940 mm	9840 mm		2 / 5 °
	9620 mm	3840 mm	3110 mm	10350 mm		2 / 5 °
	9950 mm	3950 mm	3220 mm	10680 mm		2 / 5 °
	10220 mm	4100 mm	3370 mm	10950 mm		2 / 5 °
	10520 mm	4200 mm	3470 mm	11250 mm		2 / 5 °
	10700 mm	4260 mm	3530 mm	11430 mm		2 / 5 °
	10880 mm	4320 mm	3590 mm	11610 mm		2 / 5 °
11120 mm	4400 mm	3670 mm	11850 mm		2 / 5 °	
11510 mm	4530 mm	3800 mm	12240 mm		2 / 5 °	
ETV 318, ETV 320, ETV 325	Sollevamento (h3)	Altezza montante chiuso (h1)	Alzata libera (h2)	Altezza montante sfilato (h4)	Inclinazione montante avanti/indietro	Inclinazione della piastra portaforche avanti/indietro
Inclinazione montante / Montante triplex DZ / trafilato a freddo	4250 mm	2050 mm	1320 mm	4980 mm	1 / 5 °	
	4700 mm	2200 mm	1470 mm	5430 mm	1 / 5 °	
	5000 mm	2300 mm	1570 mm	5730 mm	1 / 5 °	
	5300 mm	2400 mm	1670 mm	6030 mm	1 / 5 °	
	5600 mm	2500 mm	1770 mm	6330 mm	1 / 3 °	
	5900 mm	2600 mm	1870 mm	6630 mm	0,5 / 2 °	
	6200 mm	2700 mm	1970 mm	6930 mm	0,5 / 2 °	
	6500 mm	2800 mm	2070 mm	7230 mm	0,5 / 2 °	
	6800 mm	2900 mm	2170 mm	7530 mm	0,5 / 2 °	
	6950 mm	2950 mm	2220 mm	7680 mm	0,5 / 1 °	
	7400 mm	3100 mm	2370 mm	8130 mm	0,5 / 1 °	
	8000 mm	3300 mm	2570 mm	8730 mm	0,5 / 1 °	
	8420 mm	3440 mm	2710 mm	9150 mm	0,5 / 1 °	
	8720 mm	3540 mm	2810 mm	9450 mm	0,5 / 1 °	
	9110 mm	3670 mm	2940 mm	9840 mm	0,5 / 1 °	
ETV 320	Sollevamento (h3)	Altezza montante chiuso (h1)	Alzata libera (h2)	Altezza montante sfilato (h4)	Inclinazione montante avanti/indietro	Inclinazione della piastra portaforche avanti/indietro
Inclinazione forche / Montante triplex DZ / trafilato a freddo	13505 mm	5425 mm	4695 mm	14235 mm		2 / 5 °

	14000 mm	5590 mm	4860 mm	14730 mm		2 / 5 °
<b>ETV 320, ETV 325</b>	<b>Sollevamento (h3)</b>	<b>Altezza montante chiuso (h1)</b>	<b>Alzata libera (h2)</b>	<b>Altezza montante sfilato (h4)</b>	<b>Inclinazione montante avanti/indietro</b>	<b>Inclinazione della piastra portaforche avanti/indietro</b>
<b>Inclinazione forche / Montante triplex DZ / trafilato a freddo</b>	12020 mm	4700 mm	3970 mm	12750 mm		2 / 5 °
	12530 mm	4870 mm	4140 mm	13260 mm		2 / 5 °
	12830 mm	4970 mm	4240 mm	13560 mm		2 / 5 °
	13000 mm	5026 mm	4296 mm	13728 mm		2 / 5 °

# Tabella VDI

Edizione: 12/2024

Caratteristiche	1.1	Costruttore (sigla)		Jungheinrich			
	1.2	Indicazioni modello del costruttore		ETV 318	ETV 320	ETM 325	ETV 325
	1.3	Trazione		Elettrico			
	1.4	Uso		Sedile trasversale			
	1.5	Portata/carico	Q kg	1800	2000	2500	
	1.6	Distanza dal baricentro del carico	c mm	600			
	1.8	Distanza del carico	x mm	364	412	321	487
	1.8.1	Distanza del carico, montante avanzato	mm	205	230		
	1.9	Interasse ruote	y mm	1460	1518	1673	
Pesi	2.1.1	Peso proprio (inclusa batteria)	kg	3522	3650	3895	3700
	2.3	Carico sull'asse senza carico ant./post.	kg	2074 / 1448	2163 / 1487	2274 / 1621	2264 / 1436
	2.4	Carico sull'asse con forche avanzate con carico ant./post.	kg	446 / 4876	558 / 5092	366 / 6029	602 / 5598
	2.5	Carico sull'asse con forche arretrate con carico ant./post.	kg	1805 / 3517	1953 / 3397	2057 / 4338	2032 / 4168
Ruote/telaio	3.1	Gommatura		Poliuretano (PU)			
	3.2	Dimensione ruote anteriori		Ø 343 x 114		Ø 343 x 140	
	3.3	Dimensione ruote, posteriori		Ø 285 x 100	Ø 355 x 106	Ø 355 x 135	
	3.5	Numero ruote anteriori/posteriori (x = motrici)		1x / 2			
	3.7	Larghezza di transito, posteriore	b11 mm	1136	1155	1034	1184
Dimensioni di base	4.1	Inclinazione montante avanti/indietro	a/β °	1 / 5			
	4.2	Altezza montante chiuso (h1)	h1 mm	2400			
	4.3	Alzata libera (h2)	h2 mm	1670			
	4.4	Sollevamento (h3)	h3 mm	5300			
	4.5	Altezza montante sfilato (h4)	h4 mm	6030			
	4.7	Altezza superiore del tettuccio di protezione (cabina)	h6 mm	2190			
	4.8	Altezza sedile operatore/altezza pedana	h7 mm	1057			
	4.10	Altezza razze	h8 mm	285	355		
	4.19	Lunghezza totale	l1 mm	2456	2466	2712	2546
	4.20	Lunghezza incluso dorso forche	l2 mm	1306	1316	1562	1396
	4.21.1	Larghezza totale	b1 mm	1270	1290	1198	1348
	4.21.2	Larghezza totale	b2 mm	1270		1120	1270
	4.22	Dimensioni forche	s/ e/l mm	40 x 120 x 1150	50 x 140 x 1150		
	4.23	Classe di aggancio piastra portaforche		2B			
	4.24	Larghezza piastra portaforche	b3 mm	830			
	4.25	Scartamento esterno forche	b5 mm	335	356		
	4.25.1	Distanza esterna forche (min./max.)	b5 mm	335 / 730	356 / 750	356 / 580	356 / 750
	4.26	Larghezza tra razze/superfici di carico	b4 mm	940		790	940
	4.28	Avanzamento montante	mm	569	624	551	736
	4.32	Luce libera da terra centro interasse ruote	m2 mm	80	95		
	4.34.1	Larghezza corsia di lavoro (pallet 1000x1200 trasversale)	Ast mm	2737	2750	2971	2854
	4.34.2	Larghezza corsia di lavoro (pallet 800x1200 longitudinale)	Ast mm	2790	2794	3031	2883
	4.35	Raggio di curvatura	Wa mm	1663	1710	1865	
4.37	Lunghezza compreso razze di supporto	L7 mm	1842	1920	2075		
Dati sulle prestazioni	5.1	Velocità di traslazione con/senza carico (Efficiency   drivePLUS)	km/h	11 / 11   14 / 14		- / -   14 / 14	
	5.2	Velocità di sollevamento con/senza carico (Efficiency   liftPLUS)	m/s	0,32 / 0,64   0,38 / 0,64		- / -   0,35 / 0,64	
	5.3	Velocità di abbassamento con/senza carico (Efficiency   liftPLUS)	m/s	0,55 / 0,55   0,55 / 0,55		- / -   0,55 / 0,55	

	5.4	Velocità di avanzamento con/senza carico (Efficiency   liftPLUS)	m/s	0,18 / 0,18   0,2 / 0,2	- / -   0,2 / 0,2	
	5.7	Pendenza con/senza carico (Efficiency   drivePLUS)	%	7 / 11   7 / 11	- / -   7 / 11	
	5.8	Max. pendenza con/senza carico (Efficiency   drivePLUS)	%	9 / 13   9 / 13	10 / 15   10 / 15	
	5.9	Tempo di accelerazione con/senza carico (Efficiency   drivePLUS)	s	5,4 / 5   5,2 / 4,7	5,6 / 5   5,3 / 4,7	
	5.10	Freno di servizio		elettrico		
Motore elettrico/Parte elettronica	6.1	Motore di traslazione, prestazione con S2 60 min (Efficiency   drivePLUS)	kW	6   8,5	-   8,5	
	6.2	motore di sollevamento, prestazione S3 (Efficiency   liftPLUS)	kW	13,3   15,5	-   15,5	
	6.3	Batteria ai sensi della DIN 43531/35/36		DIN 43531 C	DIN 43531 B	DIN 43531 C
	6.4	Tensione batteria/capacità nominale	V / Ah	48 / 620	48 / 775	48 / 620
	6.5	Peso batteria	kg	1005	1210	1005
	6.6	Consumo energia secondo ciclo VDI	kWh/h	4,3	4,5	4,9
	6.6.1	Consumo energia secondo ciclo EN (Efficiency   PLUS)	kWh/h	3,77   3,73	3,89   4,57	-   4,57
	6.6.2	CO2 equivalente in base a EN16796 (Efficiency   PLUS)	kg/h	2,1   2	2,1   2,5	-   2,5
	6.7	Resa di movimentazione (Efficiency   PLUS)	t/h	60,85   73,39	67,48   76,51	-   95,14
	6.8.1	Consumo energetico con produttività max. (Efficiency   PLUS)	kWh/h	3,25   4,66	3,54   4,64	-   4,57
Varie	8.1	Tipo di comando per la trazione		Mosfet/AC		
	10.1	Pressione d'esercizio per attrezzatura	bar	150		
	10.2	Flusso dell'olio per gli attacchi	l/min	20		
	10.7	Livello di pressione sonora in base a EN12053 all'orecchio dell'operatore	dB (A)	68		

- Ai sensi della direttiva VDI 2198, questa scheda tecnica cita solo i valori tecnici dell'apparecchio standard. Gommature diverse, altri montanti, attrezzature ecc. possono modificare i valori.

Efficiency: valori del pacchetto Standard | PLUS: valori del pacchetto Performance

- Num. VDI 1.8: le dimensioni della batteria e il tipo di montante influiscono sulla distanza del carico x
- Num. VDI 2.1.1: le dimensioni della batteria e la tipologia del montante influiscono sul peso specifico e sul carico sull'asse
- Num. VDI 2.3: le dimensioni della batteria e la tipologia del montante influiscono sul peso specifico e sul carico sull'asse
- Num. VDI 2.4: le dimensioni della batteria e la tipologia del montante influiscono sul peso specifico e sul carico sull'asse
- Num. VDI 2.5: le dimensioni della batteria e la tipologia del montante influiscono sul peso specifico e sul carico sull'asse
- Num. VDI 4.1: la tipologia del montante determina il valore di inclinazione
- Num. VDI 4.10: l'altezza delle razze aumenta di 30 mm in caso di copertura
- Num. VDI 4.19: le dimensioni della batteria, il tipo di montante e la lunghezza delle forche influiscono sulla lunghezza totale l1
- Num. VDI 4.20: le dimensioni della batteria e il tipo di montante influiscono sulla lunghezza incluso dorso forche l2
- Num. VDI 4.28: le dimensioni della batteria e il tipo di montante influiscono sul dato l4
- Num. VDI 4.34.1: le dimensioni della batteria e il tipo di montante influiscono sulla larghezza della corsia di lavoro
- Num. VDI 4.34.2: le dimensioni della batteria e il tipo di montante influiscono sulla larghezza della corsia di lavoro
- Num. VDI 6.6.1: PLUS si riferisce al pacchetto drive@liftPLUS
- Num. VDI 6.6.2: PLUS si riferisce al pacchetto drive@liftPLUS
- Num. VDI 6.7: PLUS si riferisce al pacchetto drive@liftPLUS
- Num. VDI 6.8.1: PLUS si riferisce al pacchetto drive@liftPLUS

**Jungheinrich Italiana S.r.l.**

Via Amburgo, 1  
20088 Rosate MI  
Telefono 02 908711  
Telefax 02 908712335

[info@jungheinrich.it](mailto:info@jungheinrich.it)  
[www.jungheinrich.it](http://www.jungheinrich.it)

Gli stabilimenti di produzione tedeschi di  
Norderstedt, Moosburg e Landsberg,  
nonché il nostro centro ricambi di  
Kaltenkirchen sono certificati. ISO 9001  
ISO 14001

I mezzi di movimentazione Jungheinrich  
sono conformi ai requisiti europei di  
sicurezza.



 **JUNGHEINRICH**