

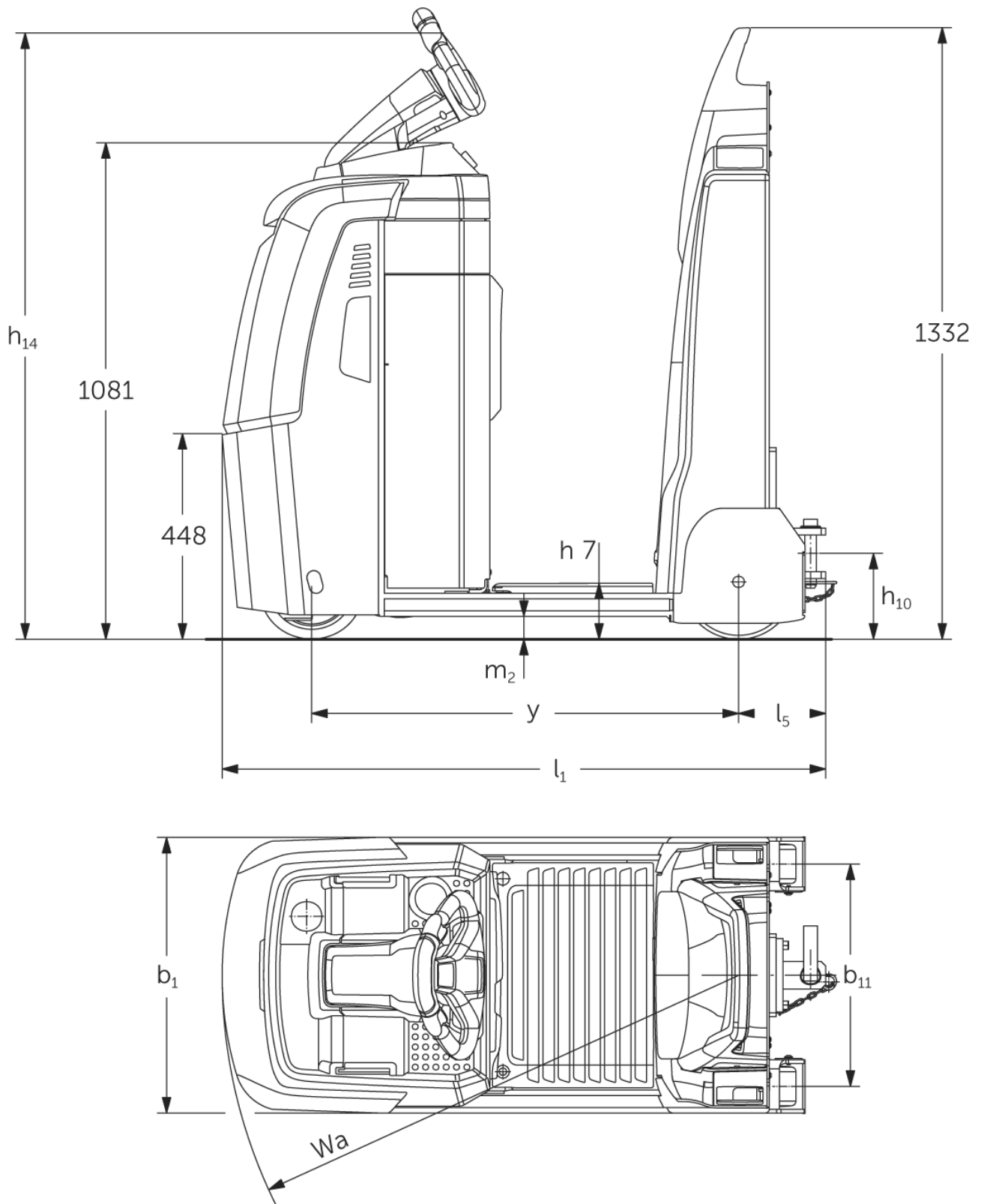

Remolcadora eléctrica

EZS 130

EZS 130



EZS 130



Tabla VDI

Versión: 12/2024

Marca distintiva	1.1	Fabricante (abreviatura)		Jungheinrich
	1.2	Nomenclatura del fabricante		EZS 130
	1.3	Grupo de tracción		Eléctrico
	1.4	Manipulación		Plataforma
	1.5.3	Capacidad de remolque	Q kg	3000
	1.7	Fuerza de tracción nominal	N	600
	1.9	Distancia entre ejes	y mm	930
Pesos	2.1.1	Peso propio (incl. batería)	kg	525
	2.3	Peso por eje sin carga delante/detrás	kg	320 / 205
Ruedas/chasis	3.1	Bandajes		Poliuretano / Superelástico
	3.2	Dimensiones de ruedas, delante		ø230 x 78
	3.3	Dimensiones de neumáticos, detrás		ø250 x 80
	3.5	Ruedas, número delante/detrás (x = con tracción)		1 x / 2
	3.7	Ancho de vía, detrás	b11 mm	485
Medidas básicas	4.8	Altura de asiento / plataforma	h7 mm	122
	4.9	Altura de la empuñadura de barra timón en posición de marcha mín./máx.	h14 mm	1320
	4.12	Altura de enganche	h10 mm	158
	4.19	Longitud total	l1 mm	1315
	4.21.1	Ancho total	b1 mm	600
	4.32	Margen con el suelo, centro distancia entre ejes	m2 mm	50
	4.35	Radio de giro	Wa mm	1126
Prestaciones	5.1	Velocidad de marcha con/sin carga	km/h	9 / 10,5
	5.1.1	Velocidad marcha atrás con/sin carga	km/h	6 / 6
	5.5	Fuerza de tracción con carga	N	600
	5.6	Fuerza de tracción máx. con/sin carga	N	2000 / 2000
	5.10	Freno de servicio		electromagnético/ generador
Motor eléctrico/ sistema electrónico	6.1	Motor de tracción, potencia S2 60 min	kW	2,8
	6.4	Tensión de batería/capacidad nominal	V / Ah	24 / 200
	6.5	Peso de la batería	kg	185
	6.6.1	Consumo energético según ciclo EN	kWh/h	0,75
	6.6.2	Equivalente CO2 según EN16796	kg/h	0,4
Otros	8.1	Tipo de mando de tracción		speedCONTROL CA
	10.5	Versión de dirección		eléctrico
	10.7	Nivel sonoro según EN12053, al oído del conductor	dB (A)	57

- Esta hoja técnica conforme a la directiva VDI 2198 indica sólo los valores técnicos del equipo estándar. Un bandaje diferente, otros mástiles de elevación, dispositivos adicionales, etc. pueden dar otros valores.

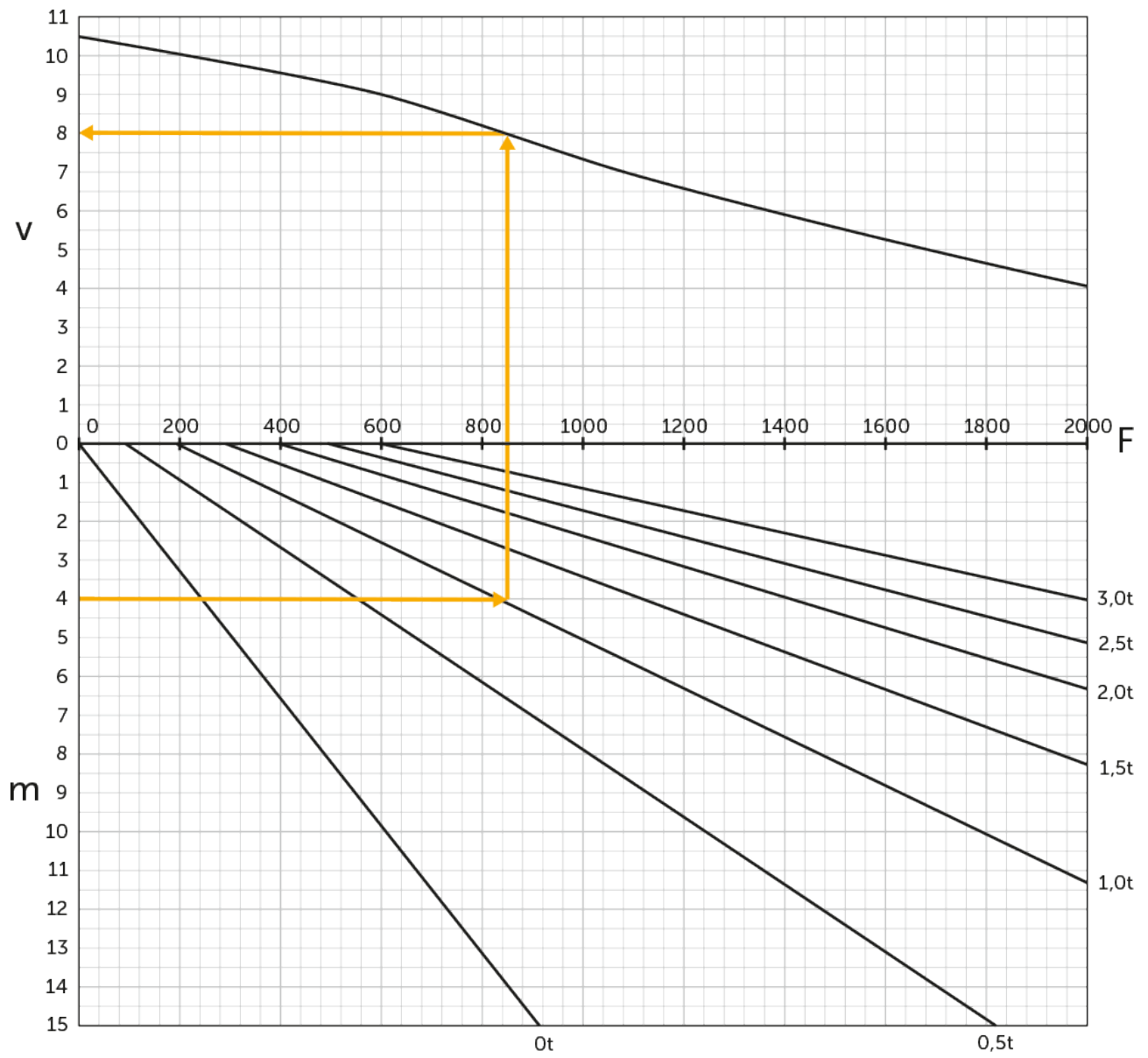
- N.º VDI 4.9: la altura es válida para la versión con jetPILOT
- N.º VDI 4.12: el valor de la altura de acoplamiento rige para el acoplamiento por encaje simple
- N.º VDI 4.19: La indicación sobre la longitud total incluye un acoplamiento por enchufe simple

Jungheinrich de España, S.A.U.

C/ Sierra Morena, 5
Área Empresarial Andalucía
28320 Pinto (Madrid)
Línea de atención al cliente
Teléfono 902 120 895

Línea de atención al cliente
Teléfono 902 120 895

info@jungheinrich.es
www.jungheinrich.es

Las fábricas de producción alemanas de
Norderstedt, Moosburg y Landsberg
están certificadas, así como nuestro
Centro de Recambios Originales en
Kaltenkirchen.

ISO 9001
ISO 14001

Las carretillas de Jungheinrich cumplen
los requisitos de seguridad europeos.



 **JUNGHEINRICH**