



# Akumulatorowy unoszący wózek widłowy z miejscem stojącym dla operatora

## **ESE 120**

Wysokość podnoszenia: 125 mm / Udźwig: 2000 kg

# ESE 120

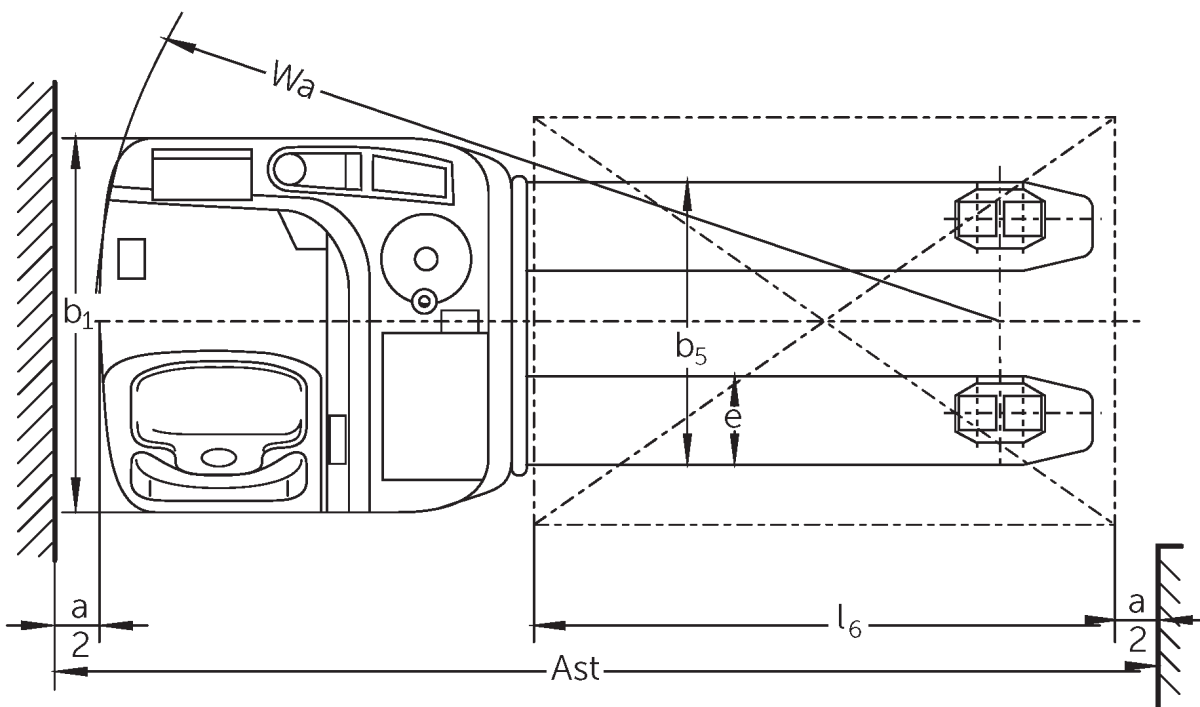
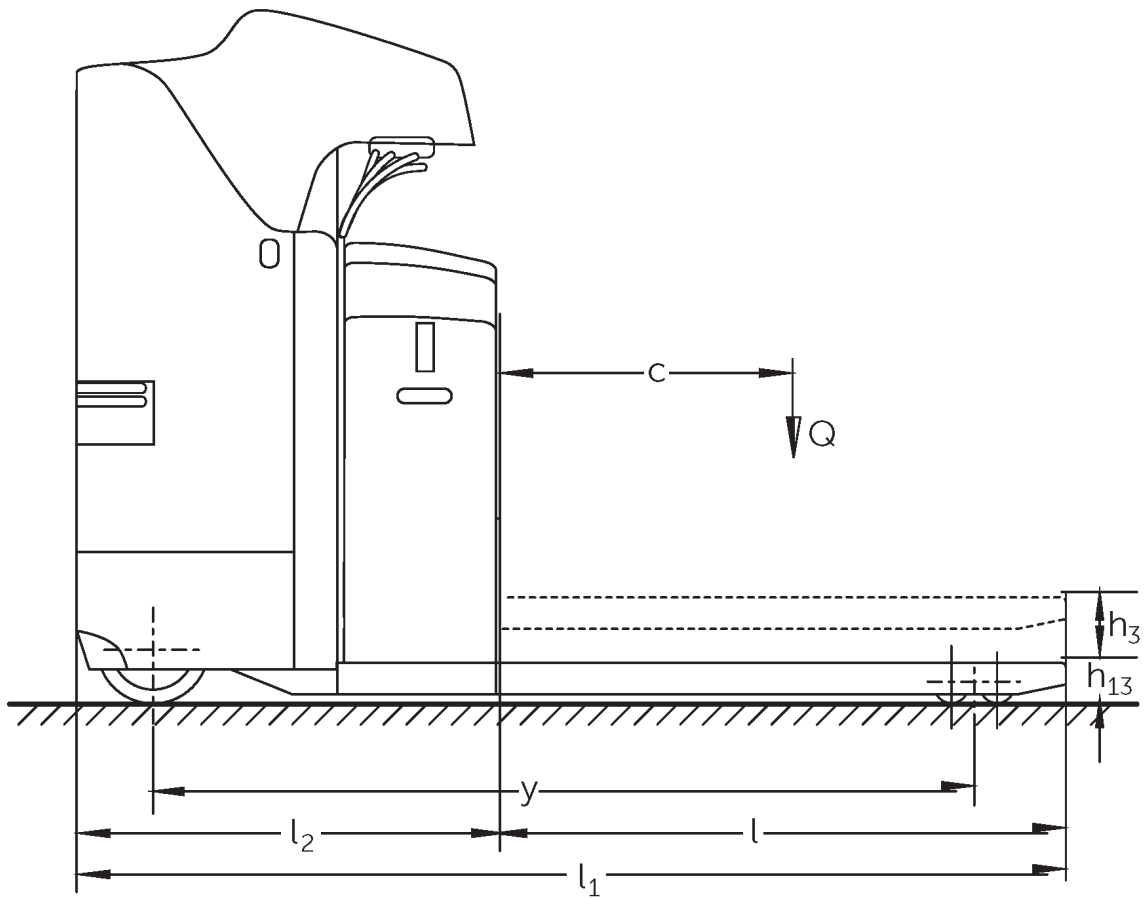

# Dane techniczne według VDI

Stan: 12/2024

Właściwości	1.2	Typ			ESE 120
	1.3	Napęd			akumulatorowy
	1.4	Obsługa wózka z pozycji operatora			operator stojący
	1.5	Udźwig / ładunek	Q	kg	2000
	1.6	Odległość środka ciężkości ładunku od czopa widet	c	mm	600
	1.8	Odległość czopa widet od osi kół	x	mm	964
	1.9	Rozstaw osi kół	y	mm	1595
	Ciężary	2.1.1	Masa własna (wraz z akumulatorem)		kg
2.2		Nacisk na oś z ładunkiem przód / tył		kg	1840 / 1017
2.3		Nacisk na oś bez ładunku przód / tył		kg	215 / 642
Koła / układ jezdny	3.1	Ogumienie			Poliuretan (PU)
	3.2	Wymiary kół, przód			Ø 230 x 77
	3.3	Wymiary kół, tył			Ø 85x85
	3.4	Koła dodatkowe			Ø 140 x 57
	3.5	Liczba kół przód / tył (x = napęd)			2 - 1x / 4
	3.6	Rozstaw kół, przód	b10	mm	485
	3.7	Rozstaw kół, tył	b11	mm	370
Wymiary	4.4	Wysokość podnoszenia (h3)	h3	mm	125
	4.15	Wysokość opuszczonych widet	h13	mm	90
	4.19	Długość całkowita	l1	mm	2024
	4.20	Długość korpusu wózka	l2	mm	874
	4.21.1	Szerokość całkowita	b1	mm	760
	4.22	Wymiary widet	s/e/l	mm	55 x 170 x 1150
	4.25	Zewnętrzny rozstaw widet	b5	mm	540
	4.32	Prześwit pomiędzy osiami kół	m2	mm	30
	4.34.2	Szerokość korytarza roboczego (paleta 800x1200 wzdłuż)	Ast	mm	2274
	4.35	Promień skrętu	Wa	mm	1838
Osiegi	5.1	Prędkość jazdy z ładunkiem / bez ładunku		km/h	10 / 12,5
	5.2	Prędkość podnoszenia z ładunkiem / bez ładunku		m/s	0,04 / 0,05
	5.3	Prędkość opuszczania z ładunkiem / bez ładunku		m/s	0,07 / 0,05
	5.8	Maks. zdolność pokonywania wzniesień z ładunkiem / bez ładunku		%	6 / 12
	5.10	Hamulec roboczy			przeciwprądowy
Silniki	6.1	Silnik jazdy, S2 60 min		kW	2,8
	6.2	Silnik podnoszenia, S3		kW	2
	6.3	Akumulator wg DIN 43531 / 35 / 36			B
	6.4	Pojemność akumulatora (znamionowa)		V / Ah	24 / 375
	6.5	Masa akumulatora		kg	297
	6.6	Zużycie energii wg cyklu VDI		kWh/h	0
	6.6.1	Zużycie energii wg cyklu EN16796		kWh/h	0,35
	6.6.2	Ekwiwalent CO2 zgodnie z EN16796		kg/h	0,2
Inne	8.1	Rodzaj sterowania jazdą			AC

- Niniejsza karta katalogowa zgodnie z wytycznymi VDI 2198 zawiera jedynie parametry wózka standardowego. W przypadku zastosowania innego ogumienia, innych masztów, osprzętu itp. parametry te mogą ulec zmianie.

Wartości w tabeli dotyczą komory akumulatora L, długości wideł 1 150 mm, uniesionych ramion podporowych.

- Nr VDI 1.8: opuszczone wideły nośne:  $x + 90$  mm.
- Nr VDI 1.9: opuszczone wideły nośne:  $y + 65$  mm.
- Nr VDI 4.20: komora akumulatora XL:  $l_2 + 72$  mm.
- Nr VDI 4.34: metodą diagonalną według wytycznych VDI: szerokość korytarza roboczego + 188 mm.

**Jungheinrich Polska Sp. z o.o.**  
ul. Świerkowa 3, Bronisze k. Warszawy  
05-850 Ożarów Mazowiecki  
PL1130082801  
telefon +48 22 332 88 00  
fax +48 22 332 88 01  
infolinia 0801 300 801

[info@jungheinrich.pl](mailto:info@jungheinrich.pl)  
[www.jungheinrich.pl](http://www.jungheinrich.pl)

Niemieckie zakłady produkcyjne w  
Norderstedt, Moosburgu i Landsbergu  
oraz nasze Centrum Części Zamiennych  
w Keltenkirchen posiadają certyfikaty  
ISO.

ISO 9001  
ISO 14001

Wózki jezdniowe firmy Jungheinrich  
spełniają europejskie wymogi  
bezpieczeństwa.



**JUNGHEINRICH**