



Elektrisk skydemasttruck

ETV 318-325

Løftehøjde: 4250-14000 mm / Lasteevne: 1800-2500 kg

ETV 318-325

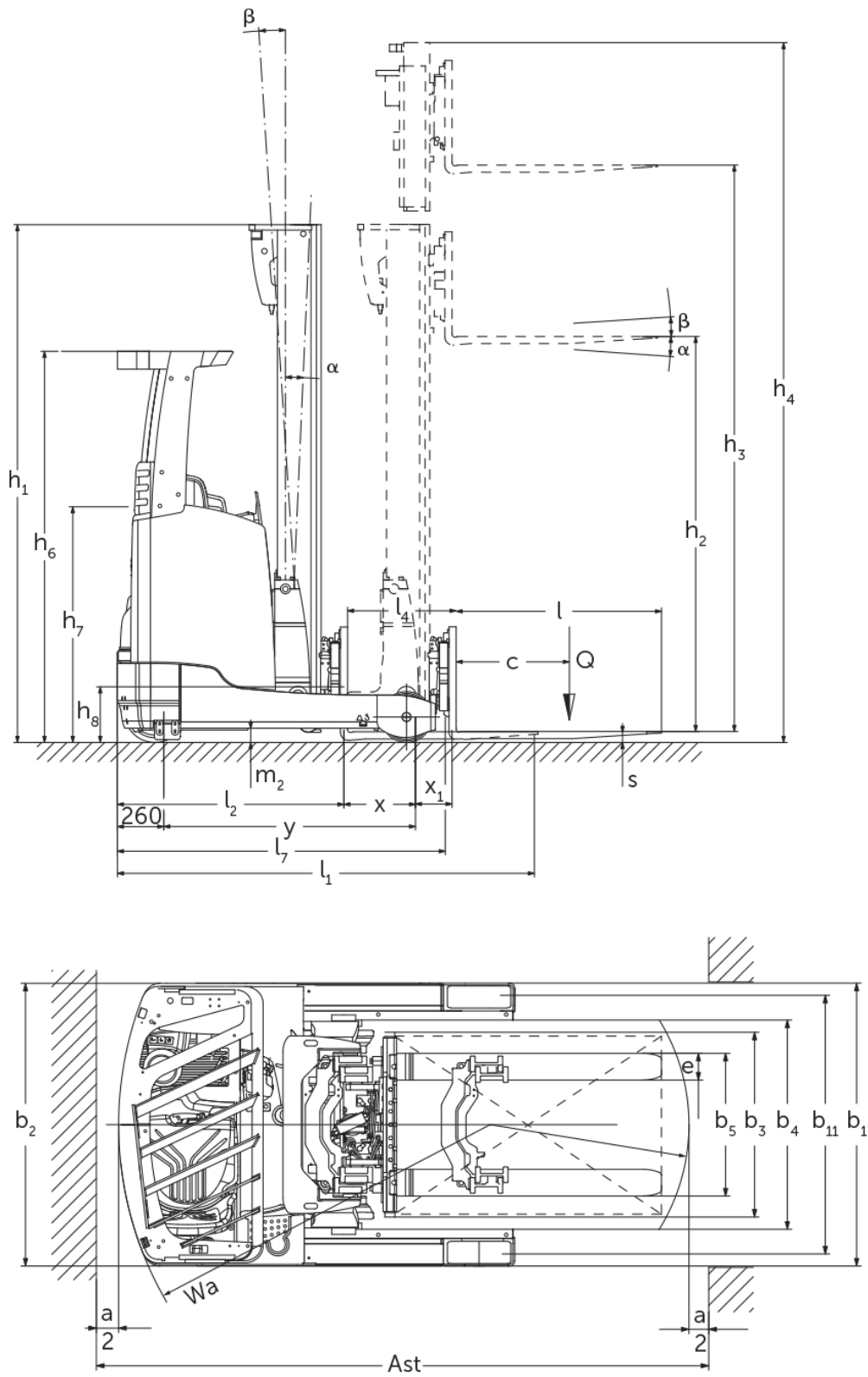

ETV 318-325

ETV 318, ETV 320, ETM 325, ETV 325	Slagtilfælde (h3)	Højde mast tilbagetrukket (h1)	Fri elevator (h2)	Højde mast forlænget (h4)	Mastens tiltning frem/tilbage	Tiltning gaffelslæde frem/tilbage
Gaffeltilt / Triple mast DZ / kold bukket	6200 mm	2700 mm	1970 mm	6930 mm		2 / 5 °
	6500 mm	2800 mm	2070 mm	7230 mm		2 / 5 °
	6800 mm	2900 mm	2170 mm	7530 mm		2 / 5 °
	7400 mm	3100 mm	2370 mm	8130 mm		2 / 5 °
	7700 mm	3200 mm	2470 mm	8430 mm		2 / 5 °
	8000 mm	3300 mm	2570 mm	8730 mm		2 / 5 °
	8420 mm	3440 mm	2710 mm	9150 mm		2 / 5 °
	8720 mm	3540 mm	2810 mm	9450 mm		2 / 5 °
	9110 mm	3670 mm	2940 mm	9840 mm		2 / 5 °
	9620 mm	3840 mm	3110 mm	10350 mm		2 / 5 °
	9950 mm	3950 mm	3220 mm	10680 mm		2 / 5 °
	10220 mm	4100 mm	3370 mm	10950 mm		2 / 5 °
	10520 mm	4200 mm	3470 mm	11250 mm		2 / 5 °
	10700 mm	4260 mm	3530 mm	11430 mm		2 / 5 °
	10880 mm	4320 mm	3590 mm	11610 mm		2 / 5 °
	11120 mm	4400 mm	3670 mm	11850 mm		2 / 5 °
11510 mm	4530 mm	3800 mm	12240 mm		2 / 5 °	
ETV 318, ETV 320, ETV 325	Slagtilfælde (h3)	Højde mast tilbagetrukket (h1)	Fri elevator (h2)	Højde mast forlænget (h4)	Mastens tiltning frem/tilbage	Tiltning gaffelslæde frem/tilbage
Masttilt / Triple mast DZ / kold bukket	4250 mm	2050 mm	1320 mm	4980 mm	1 / 5 °	
	4700 mm	2200 mm	1470 mm	5430 mm	1 / 5 °	
	5000 mm	2300 mm	1570 mm	5730 mm	1 / 5 °	
	5300 mm	2400 mm	1670 mm	6030 mm	1 / 5 °	
	5600 mm	2500 mm	1770 mm	6330 mm	1 / 3 °	
	5900 mm	2600 mm	1870 mm	6630 mm	0,5 / 2 °	
	6200 mm	2700 mm	1970 mm	6930 mm	0,5 / 2 °	
	6500 mm	2800 mm	2070 mm	7230 mm	0,5 / 2 °	
	6800 mm	2900 mm	2170 mm	7530 mm	0,5 / 2 °	
	6950 mm	2950 mm	2220 mm	7680 mm	0,5 / 1 °	
	7400 mm	3100 mm	2370 mm	8130 mm	0,5 / 1 °	
	8000 mm	3300 mm	2570 mm	8730 mm	0,5 / 1 °	
	8420 mm	3440 mm	2710 mm	9150 mm	0,5 / 1 °	
	8720 mm	3540 mm	2810 mm	9450 mm	0,5 / 1 °	
	9110 mm	3670 mm	2940 mm	9840 mm	0,5 / 1 °	
	ETV 320	Slagtilfælde (h3)	Højde mast tilbagetrukket (h1)	Fri elevator (h2)	Højde mast forlænget (h4)	Mastens tiltning frem/tilbage
Gaffeltilt / Triple mast DZ / kold bukket	13505 mm	5425 mm	4695 mm	14235 mm		2 / 5 °
	14000 mm	5590 mm	4860 mm	14730 mm		2 / 5 °

ETV 320, ETV 325	Slagtilfælde (h3)	Højde mast tilbagetrukket (h1)	Fri elevator (h2)	Højde mast forlænget (h4)	Mastens tiltning frem/tilbage	Tiltning gaffelslæde frem/tilbage
Gaffeltilt / Triple mast DZ / kold bukket	12020 mm	4700 mm	3970 mm	12750 mm		2 / 5 °
	12530 mm	4870 mm	4140 mm	13260 mm		2 / 5 °
	12830 mm	4970 mm	4240 mm	13560 mm		2 / 5 °
	13000 mm	5026 mm	4296 mm	13728 mm		2 / 5 °

VDI bord

Stå: 12/2024

Kendtegn	1.2	Producentens typebetegnelse		ETV 318	ETV 320	ETM 325	ETV 325
	1.3	Drev		Elektrisk			
	1.4	Betjening		Sidevendt sæde			
	1.5	Kapacitet / belastning	Q kg	1800	2000	2500	
	1.6	Lasttyngdepunktsafstand	c mm	600			
	1.8	Lastafstand	x mm	364	412	321	487
	1.8.1	Lastafstand, masten fremskudt	mm	205	230		
	1.9	Akselafstand	y mm	1460	1518	1673	
	Vægt	2.1.1	Egenvægt (inkl. batteri)	kg	3522	3650	3895
2.3		Akselbelastning uden last for/bag	kg	2074 / 1448	2163 / 1487	2274 / 1621	2264 / 1436
2.4		Akselbelastning, gaflerne fremme, med last for/bag	kg	446 / 4876	558 / 5092	366 / 6029	602 / 5598
2.5		Akselbelastning, gaflerne tilbage, med last for/bag	kg	1805 / 3517	1953 / 3397	2057 / 4338	2032 / 4168
Hjul/chassis	3.1	Dæk		Polyuretan (PU)			
	3.2	Dækstørrelse, foran		Ø 343 x 114		Ø 343 x 140	
	3.3	Dækstørrelse, bag		Ø 285 x 100	Ø 355 x 106	Ø 355 x 135	
	3.5	Hjul, nummer foran / bag (x = drevet)		1x / 2			
	3.7	Sporvidde, bag	b11 mm	1136	1155	1034	1184
Basismål	4.1	Mastens tiltning frem/tilbage	a/β °	1 / 5			
	4.2	Højde mast tilbagetrukket (h1)	h1 mm	2400			
	4.3	Fri elevator (h2)	h2 mm	1670			
	4.4	Slagtilfælde (h3)	h3 mm	5300			
	4.5	Højde mast forlænget (h4)	h4 mm	6030			
	4.7	Højde af beskyttende tag (kabine)	h6 mm	2190			
	4.8	Sædehøjde / ståhøjde	h7 mm	1057			
	4.10	Hjularmenes højde	h8 mm	285	355		
	4.19	Samlet længde	l1 mm	2456	2466	2712	2546
	4.20	Længde inkl. gaffelbagside	l2 mm	1306	1316	1562	1396
	4.21.1	Samlet bredde	b1 mm	1270	1290	1198	1348
	4.21.2	Samlet bredde	b2 mm	1270		1120	1270
	4.22	Fork dimensioner	s/ e/l mm	40 x 120 x 1150	50 x 140 x 1150		
	4.23	Gaffeltruck-forbindelsesklasse		2B			
	4.24	Gaffelslædebredde	b3 mm	830			
	4.25	Udvendig gaffelafstand	b5 mm	335	356		
	4.25.1	Gaffelbredde udvendig (min./max.)	b5 mm	335 / 730	356 / 750	356 / 580	356 / 750
	4.26	Bredde mellem støttehjulene/læsseflade	b4 mm	940		790	940
	4.28	Fremskydning	mm	569	624	551	736
	4.32	Frihøjde til gulvet mellem aksler	m2 mm	80	95		
4.34.1	Arbejdsbredde (pall 1000 x 1200 på tværs)	Ast mm	2737	2750	2971	2854	
4.34.2	Arbejdsbredde (pall 800x1200 langsgående)	Ast mm	2790	2794	3031	2883	
4.35	Venderadius	Wa mm	1663	1710	1865		
4.37	Længde over hjularmene	L7 mm	1842	1920	2075		
Ydelsesdata	5.1	Kørehastighed med/uden last (Efficiency drivePLUS)	km/h	11 / 11 14 / 14		- / - 14 / 14	
	5.2	Løfthastighed med/uden last (Efficiency liftPLUS)	m/s	0,32 / 0,64 0,38 / 0,64		- / - 0,35 / 0,64	
	5.3	Sænkehastighed med/uden last (Efficiency liftPLUS)	m/s	0,55 / 0,55 0,55 / 0,55		- / - 0,55 / 0,55	
	5.4	Fremskydningshastighed med/uden last (Efficiency liftPLUS)	m/s	0,18 / 0,18 0,2 / 0,2		- / - 0,2 / 0,2	
	5.7	Stigeevne med/uden last (Efficiency drivePLUS)	%	7 / 11 7 / 11		- / - 7 / 11	

	5.8	Maks. stigeevne med/uden last (Efficiency drivePLUS)	%	9 / 13 9 / 13	10 / 15 10 / 15	- / - 10 / 15
	5.9	Accelerationstid med/uden last (Efficiency drivePLUS)	s	5,4 / 5 5,2 / 4,7	5,6 / 5 5,3 / 4,7	- / - 5,4 / 4,7
	5.10	Driftsbremse		elektrisk		
Elmotor/elektronik	6.1	Køremotor, effekt S2 60 min (Efficiency drivePLUS)	kW	6 8,5		- 8,5
	6.2	Løftemotor, effekt ved S3 (Efficiency liftPLUS)	kW	13,3 15,5		- 15,5
	6.3	Batteri iht. DIN 43531/35/36		DIN 43531 C		DIN 43531 B DIN 43531 C
	6.4	Batterispænding/nominel kapacitet	V / Ah	48 / 620		48 / 775 48 / 620
	6.5	Batterivægt	kg	1005		1210 1005
	6.6	Energiforbrug iht. VDI-cyklus	kWh/h	4,3	4,5	4,9
	6.6.1	Energiforbrug iht. EN-cyklus (Efficiency PLUS)	kWh/h	3,77 3,73	3,89 4,57	- 4,57
	6.6.2	CO ₂ -ækvivalent ifølge EN16796 (Efficiency PLUS)	kg/h	2,1 2	2,1 2,5	- 2,5
	6.7	Omlæsningsydelse (Efficiency PLUS)	t/h	60,85 73,39	67,48 76,51	- 95,14
6.8.1	Energiforbrug ved maks. omlæsningsydelse (Efficiency PLUS)	kWh/h	3,25 4,66	3,54 4,64	- 4,57	
Andet	8.1	Type kørekontrol		Mosfet/AC		
	10.1	Arbejdstryk for påbygningsaggregat	bar	150		
	10.2	Oliestrøm for påbygningsaggregater	l/min	20		
	10.7	Schalldruckpegel nach EN12053	dB (A)	68		

- Dette typeblad iht. VDI-direktiv 2198 nævner kun de tekniske værdier for standardtrucken. Afvigende dæktyper, andre master, tillægsanordninger, osv. kan resultere i andre værdier.

Efficiency: Værdier ved konfiguration med standardpakke | PLUS: Værdier ved konfiguration med drive og lift plus pakke

- VDI-nr. 1.8: Batteriets størrelse og masttypen har indflydelse på lastafstanden x
- VDI-nr. 2.1.1: Batteriets størrelse og mastens udførelse har indflydelse på egenvægten og akselbelastningerne
- VDI-nr. 2.3: Batteriets størrelse og mastens udførelse har indflydelse på egenvægten og akselbelastningerne
- VDI-nr. 2.4: Batteriets størrelse og mastens udførelse har indflydelse på egenvægten og akselbelastningerne
- VDI-nr. 2.5: Batteriets størrelse og mastens udførelse har indflydelse på egenvægten og akselbelastningerne
- VDI-nr. 4.1: Mastens udførelse bestemmer hælningsværdierne
- VDI-nr. 4.10: Med en lasthjulsafdækning øges hjularmenes højde med 30 mm
- VDI-nr. 4.19: Batteriets størrelse, masttypen og gaffellængden har indflydelse på den samlede længde l1
- VDI-nr. 4.20: Batteriets størrelse og mastens type har indflydelse på længden, inkl. gaffelbagside l2
- VDI-nr. 4.28: Batteriets størrelse og masttypen har indflydelse på fremskydningen l4
- VDI-nr. 4.34.1: Batteriets størrelse og masttypen har indflydelse på arbejdsgangbredderne
- VDI-nr. 4.34.2: Batteriets størrelse og masttypen har indflydelse på arbejdsgangbredderne
- VDI-nr. 6.6.1: PLUS refererer til ydelsespakken drive&liftPLUS
- VDI-nr. 6.6.2: PLUS refererer til ydelsespakken drive&liftPLUS
- VDI-nr. 6.7: PLUS refererer til ydelsespakken drive&liftPLUS
- VDI-nr. 6.8.1: PLUS refererer til ydelsespakken drive&liftPLUS

Jungheinrich Danmark A/S

Øst: Park Allé 350 C, 1 sal, 2605 Brøndby

Vest: Vrøndingvej 5, 8700 Horsens

Telefon 8987 4800

kontakt@jungheinrich.dk
www.jungheinrich.dk

Vores fabrikker i Norderstedt, Moosburg
og Landsberg, samt vores
reservedelscenter i KaltenKirchen, er
certificeret.

ISO 9001
ISO 14001

Jungheinrich truck opfylder de
europæiske sikkerhedskrav.



**JUNGHEINRICH**