



Elektromos tolóoszlopos targonca

ETV 210 - 216

Emelési magasság: 4550-10700 mm / Teherbírás: 1000-1600 kg

ETV 210 - 216

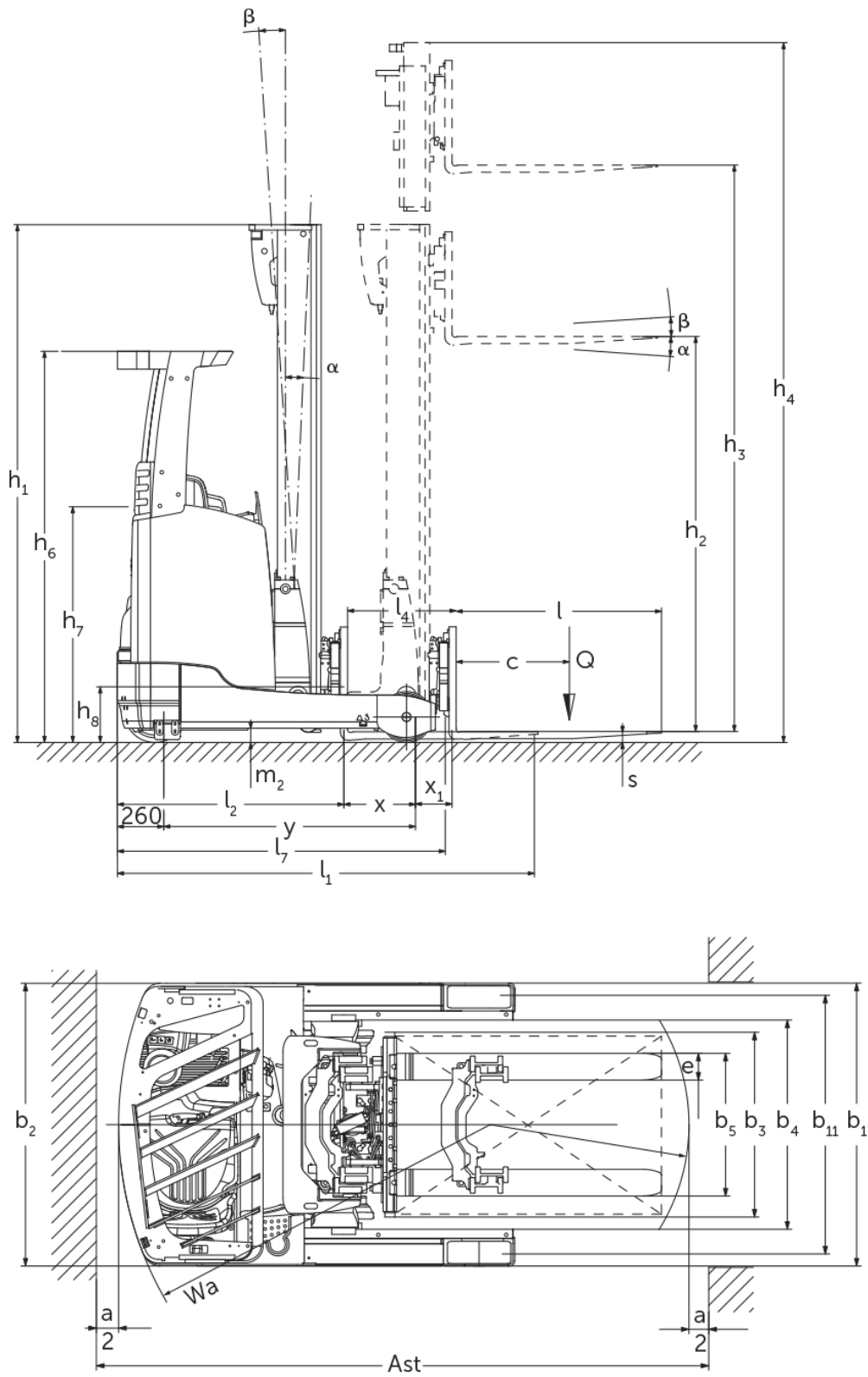

ETV 210 - 216

ETM 214, ETV 214, ETM 216, ETV 216	Emelési magasság (h3)	Emelőoszlop szerkezeti magassága (h1)	Szabademelés	Emelőoszlop szerkezeti magassága kiemelt helyzetben (h4)	Emelőoszlop döntés előre/hátra	Villa döntés előre/hátra
Oszlopdöntés / Emelőoszlop háromszoros DZ / hidegen hengerelt	6500 mm	2700 mm	2046 mm	7154 mm	0,5 / 2 °	
	6800 mm	2800 mm	2146 mm	7454 mm	0,5 / 2 °	
	7100 mm	2900 mm	2246 mm	7754 mm	0,5 / 2 °	
	7310 mm	2970 mm	2316 mm	7964 mm	0,5 / 1 °	
	7400 mm	3000 mm	2346 mm	8054 mm	0,5 / 1 °	
	7700 mm	3100 mm	2446 mm	8354 mm	0,5 / 1 °	
	8000 mm	3200 mm	2546 mm	8654 mm	0,5 / 1 °	
	8300 mm	3300 mm	2646 mm	8954 mm	0,5 / 1 °	
	8420 mm	3340 mm	2686 mm	9074 mm	0,5 / 1 °	
	8720 mm	3440 mm	2786 mm	9374 mm	0,5 / 1 °	
	9020 mm	3540 mm	2886 mm	9674 mm	0,5 / 1 °	
ETV 210, ETV 212, ETM 214, ETV 214, ETM 216, ETV 216	Emelési magasság (h3)	Emelőoszlop szerkezeti magassága (h1)	Szabademelés	Emelőoszlop szerkezeti magassága kiemelt helyzetben (h4)	Emelőoszlop döntés előre/hátra	Villa döntés előre/hátra
Oszlopdöntés / Emelőoszlop háromszoros DZ / melegen húzott	4550 mm	2050 mm	1396 mm	5204 mm	1 / 5 °	
	5000 mm	2200 mm	1546 mm	5654 mm	1 / 5 °	
	5240 mm	2280 mm	1626 mm	5894 mm	1 / 5 °	
	5300 mm	2300 mm	1646 mm	5954 mm	1 / 5 °	
	5450 mm	2350 mm	1696 mm	6104 mm	1 / 3 °	
	5600 mm	2400 mm	1746 mm	6254 mm	1 / 3 °	
	5720 mm	2440 mm	1786 mm	6374 mm	1 / 3 °	
	5900 mm	2500 mm	1846 mm	6554 mm	1 / 3 °	
	6200 mm	2600 mm	1946 mm	6854 mm	1 / 3 °	
	6500 mm	2700 mm	2046 mm	7154 mm	0,5 / 2 °	
	6800 mm	2800 mm	2146 mm	7454 mm	0,5 / 2 °	
	7100 mm	2900 mm	2246 mm	7754 mm	0,5 / 2 °	
	7310 mm	2970 mm	2316 mm	7964 mm	0,5 / 1 °	
	7400 mm	3000 mm	2346 mm	8054 mm	0,5 / 1 °	
ETV 214, ETV 216	Emelési magasság (h3)	Emelőoszlop szerkezeti magassága (h1)	Szabademelés	Emelőoszlop szerkezeti magassága kiemelt helyzetben (h4)	Emelőoszlop döntés előre/hátra	Villa döntés előre/hátra
Villadöntés / Emelőoszlop háromszoros DZ / hidegen hengerelt	5000 mm	2200 mm	1546 mm	5654 mm		2 / 5 °
	5300 mm	2300 mm	1646 mm	5954 mm		2 / 5 °
	5600 mm	2400 mm	1746 mm	6254 mm		2 / 5 °
	5900 mm	2500 mm	1846 mm	6554 mm		2 / 5 °
	6200 mm	2600 mm	1946 mm	6854 mm		2 / 5 °
	6500 mm	2700 mm	2046 mm	7154 mm		2 / 5 °
	6800 mm	2800 mm	2146 mm	7454 mm		2 / 5 °
	7100 mm	2900 mm	2246 mm	7754 mm		2 / 5 °
	7400 mm	3000 mm	2346 mm	8054 mm		2 / 5 °
	7700 mm	3100 mm	2446 mm	8354 mm		2 / 5 °
	8000 mm	3200 mm	2546 mm	8654 mm		2 / 5 °
	8300 mm	3300 mm	2646 mm	8954 mm		2 / 5 °

8420 mm	3340 mm	2686 mm	9074 mm	2 / 5 °
8720 mm	3440 mm	2786 mm	9374 mm	2 / 5 °
9020 mm	3540 mm	2886 mm	9674 mm	2 / 5 °
9410 mm	3670 mm	3016 mm	10064 mm	2 / 5 °
9920 mm	3840 mm	3186 mm	10574 mm	2 / 5 °
10250 mm	3950 mm	3296 mm	10904 mm	2 / 5 °
10520 mm	4040 mm	3386 mm	11174 mm	2 / 5 °
10700 mm	4100 mm	3446 mm	11354 mm	2 / 5 °

VDI táblázat

Kiállítás: 12/2024

Jellemzők	1.2	A gyártó típusjelölése		ETV 210	ETV 212	ETM 214	ETV 214	ETM 216	ETV 216
	1.3	Meghajtás		Elektromos					
	1.4	Kezelés		oldalülés					
	1.5	Teherbírás/teher	Q kg	1000	1200	1400		1600	
	1.6	Tehersúlypont távolság	c mm	600					
	1.8	Tehertávolság	x mm	315	400	353	423	403	413
	1.8.1	Teher távolság, előretolt oszloppal	mm	170		205			
	1.9	Tengelytáv	y mm	1300	1385	1410		1460	
Tömegek	2.1.1	Saját tömeg (akkumulátorral együtt)	kg	2560	2580	2975	3000	3110	3136
	2.3	Tengelyterhelés teher nélkül elől/hátul	kg	1587 / 973	1587 / 993	1785 / 1190	1830 / 1170	1835 / 1275	1882 / 1254
	2.4	Tengelyterhelés előretolt teherrel elől/hátul	kg	634 / 2926	516 / 3264	481 / 3894	572 / 3828	518 / 4192	521 / 4215
	2.5	Tengelyterhelés visszahúzott teherrel elől/hátul	kg	1282 / 2278	1361 / 2419	1531 / 2844	1628 / 2772	1649 / 3061	1658 / 3078
Kerekek/futómű	3.1	Kerekek		Polyuretán (PU)					
	3.2	Kerékméret, elől		Ø 343 x 114					
	3.3	Kerékméret, hátul		Ø 230 x 85		Ø 285 x 100			
	3.5	Kerekek száma elől/hátul (x= hajtott kerék)		1x / 2					
	3.7	Nyomtáv hátul	b11 mm	993		986	1136	986	1136
Alapmérétek	4.1	Emelőoszlop döntés előre/hátra	a/β °	1 / 3					
	4.2	Emelőoszlop szerkezeti magassága (h1)	h1 mm	2300		2400			
	4.3	Szabademelés	h2 mm	1646		1746			
	4.4	Emelési magasság (h3)	h3 mm	5300		5600			
	4.5	Emelőoszlop szerkezeti magassága kiemelt helyzetben (h4)	h4 mm	5954		6254			
	4.7	Védőtető (kabin) magasság	h6 mm	2190					
	4.8	Ülés/platform magasság	h7 mm	1057					
	4.10	Kerékkar magassága	h8 mm	265		285			
	4.19	Teljes hossz	l1 mm	2346		2418	2348	2418	2408
	4.20	Géptest hossza villatőig	l2 mm	1196		1268	1198	1268	1258
	4.21.1	Teljes szélesség	b1 mm	1120			1270	1120	1270
	4.21.2	Teljes szélesség	b2 mm	1120			1270	1120	1270
	4.22	Villa mérete	s/ e/l mm	40 x 80 x 1150		40 x 120 x 1150			
	4.23	Villakocsi csatlakoztatása		2B					
	4.24	Villakocsi szélessége	b3 mm	800		830			
	4.25	Külső villaélek távolsága	b5 mm	296		335			
	4.25.1	Külső villaélek távolsága (min./max.)	b5 mm	296 / 705		335 / 560	335 / 705	335 / 560	335 / 705
	4.26	Kerékkarok/ rakodó felületek közti távolság	b4 mm	900		780	940	780	940
	4.28	Előretolás	mm	485	570	558	628	608	618
	4.32	Szabadmagasság a tengelytáv közepén	m2 mm	80					
	4.34.1	Munkafolyosó szélessége (1000 x 1200 mm rakodólap esetén, keresztirányban)	Ast mm	2626	2644	2702	2652	2716	2709
	4.34.2	Munkafolyosó szélessége (800 x 1200 mm rakodólap esetén, hosszirányban)	Ast mm	2686	2689	2757	2694	2762	2753
	Teljesítmény adatok	4.35	Fordulási sugár	Wa mm	1515	1595	1620		1670
4.37		Kerékkar hossz	L7 mm	1640	1725	1780		1830	
5.1	Haladási sebesség teherrel/teher nélkül (Efficiency drivePLUS)	km/h	11 / 11 - / -			11 / 11 14 / 14			

	5.2	Emelési sebesség teherrel/ teher nélkül (Efficiency liftPLUS)	m/s	0,48 / 0,7 - / -	0,43 / 0,7 - / -	0,38 / 0,7 0,51 / 0,7	0,35 / 0,7 0,48 / 0,7		
	5.3	Süllyesztési sebesség teherrel/ teher nélkül (Efficiency liftPLUS)	m/s	0,5 / 0,5 - / -		0,55 / 0,55 0,55 / 0,55			
	5.4	Kitolási sebesség teherrel/ teher nélkül (Efficiency liftPLUS)	m/s	0,2 / 0,2 - / -		0,18 / 0,18 0,22 / 0,22			
	5.7	Kapaszkodó képesség teherrel/ teher nélkül (Efficiency drivePLUS)	%	7 / 10 - / -		9 / 13 9 / 13	8 / 12 8 / 12		
	5.8	Max. kapaszkodó képesség teherrel/ teher nélkül (Efficiency drivePLUS)	%	10 / 15 - / -		10 / 15 10 / 15			
	5.9	Gyorsulási idő teherrel/ teher nélkül (Efficiency drivePLUS)	s	4,8 / 4,3 - / -	4,9 / 4,5 - / -	5,3 / 5 4,7 / 4,3	5,4 / 5 4,8 / 4,3		
	5.10	Üzemi fék		elektromos					
Elektromotor/Elektronika	6.1	Menetmotor, teljesítmény S2 60 min. (Efficiency drivePLUS)	kW	6 -		6 8,5			
	6.2	Emelőmotor, teljesítmény S3-nál (Efficiency liftPLUS)	kW	13,3 -		13,3 15,5			
	6.3	Akkumulátor a DIN 43531/35/36 szerint		DIN 43531 B			DIN 43531 C	DIN 43531 B	DIN 43531 C
	6.4	Akkumulátor feszültség/ névleges kapacitás	V / Ah	48 / 280		48 / 465			
	6.5	Akkumulátor tömege	kg	556		750			
	6.6	Energiafogyasztás VDI ciklus szerint	kWh/h	2,6	2,9	3,4		3,6	
	6.6.1	Energiafogyasztás EN ciklus szerint (Efficiency PLUS)	kWh/h	2,81 -	3,05 -	3,16 3,21		3,19 3,23	
	6.6.2	CO2 ekvivalens EN16796 szerint (Efficiency PLUS)	kg/h	1,5 -	1,7 -	1,7 1,7			
	6.7	Rakodási teljesítmény (Efficiency PLUS)	t/h	38,63 -	46,65 -	52,34 60,8		58,42 68,74	
	6.8.1	Energiafogyasztás max. rakodási teljesítménynél (Efficiency PLUS)	kWh/h	2,89 -	3,06 -	3,08 4,04		3,22 4,11	
Egyéb	8.1	Vezérlés típusa		Impulzus / Mosfet váltakozó áramú		Mosfet / Váltóáram			
	10.1	Kiegészítő berendezések üzemi nyomása	bar	150					
	10.2	Kiegészítő berendezések olajárama	l/min	20					
	10.7	Kezelő fülénél mért zajszint az EN12053 szerint	dB (A)	68					

- Ez a típuslap a VDI 2198 előírásai szerint került kiállításra és csak a standard gép technikai adatait tartalmazza. Eltérő kerekek, más emelőszerkezet, kiegészítő berendezések, stb. más értékeket adhatnak.

Efficiency: standardcsomag értékei | PLUS: nagyobb teljesítménycsomag értékei

- VDI-sz. 1.8: Az akkumulátor mérete és az emelőoszlop típusa befolyásolja az x teher távolságot
- VDI-no. 2.1.1: Az akkumulátor mérete és az emelőoszlop kialakítása befolyásolja a saját tömeget és a tengelyterhelést
- VDI-sz. 2.3: Az akkumulátor mérete és az emelőoszlop kialakítása befolyásolja a saját tömeget és a tengelyterhelést
- VDI-sz. 2.4: Az akkumulátor mérete és az emelőoszlop kialakítása befolyásolja a saját tömeget és a tengelyterhelést
- VDI-sz. 2.5: Az akkumulátor mérete és az emelőoszlop kialakítása befolyásolja a saját tömeget és a tengelyterhelést
- VDI-sz. 4.1: Az emelőoszlop kialakítása határozza meg a döntés mértékét
- VDI-sz. 4.10: A kerékkarok magassága teherkerék-burkolattal együtt 30 mm-rel növekszik
- VDI-sz. 4.19: Az akkumulátor mérete, az emelőoszlop típusa és a villahossz befolyásolja az l1 teljes hosszt
- VDI-sz. 4.20: Az akkumulátor mérete és az emelőoszlop típusa befolyásolja a hosszúságot, beleértve az l2 villahátat
- VDI-sz. 4.28: Az akkumulátor mérete és az emelőoszlop típusa befolyásolja az l4 előretolást
- VDI-sz. 4.34.1: Az akkumulátor mérete és az emelőoszlop típusa befolyásolja a munkafolyosók szélességét
- VDI-sz. 4.34.2: Az akkumulátor mérete és az emelőoszlop típusa befolyásolja a munkafolyosók szélességét
- VDI-sz. 6.6.1: A PLUS a drive&liftPLUS teljesítménycsomagra vonatkozik
- VDI-sz. 6.6.2: A PLUS a drive&liftPLUS teljesítménycsomagra vonatkozik
- VDI-sz. 6.7: A PLUS a drive&liftPLUS teljesítménycsomagra vonatkozik
- VDI-sz. 6.8.1: A PLUS a drive&liftPLUS teljesítménycsomagra vonatkozik

Jungheinrich Hungária Kft.
2051 Biatorbágy
Vendel Park, Tormásrét u. 14
Telefon: +36 23/531 500
Telefax: +36 23/531 501

info@jungheinrich.hu
www.jungheinrich.hu

Tanúsítvánnyal rendelkező német gyárak
Norderstedtben, Moosburgban,
Landsbergben és az alkatrészellátó-
központ Kaltenkirchenben.

ISO 9001
ISO 14001

A Jungheinrich targoncák megfelelnek
az európai biztonsági
követelményeknek.



 **JUNGHEINRICH**