

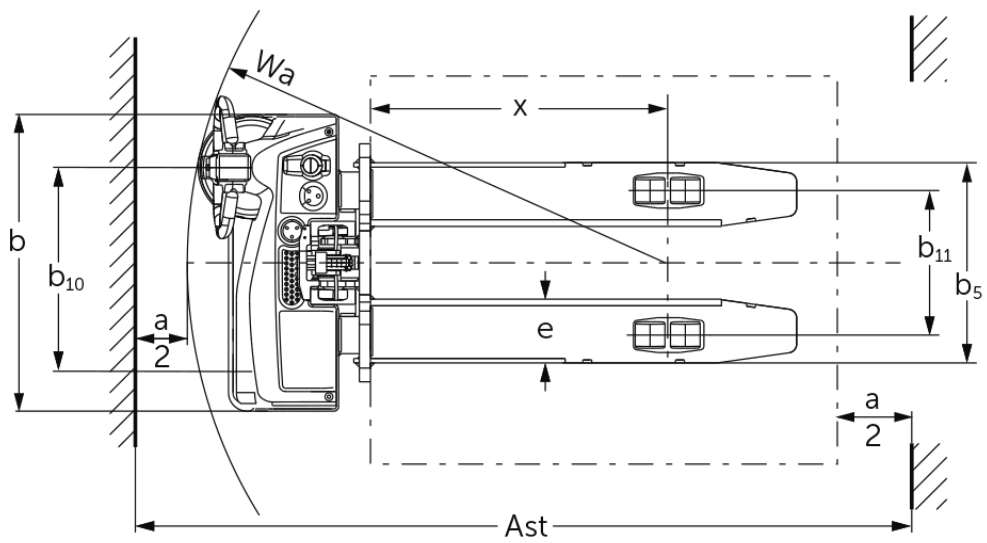

## **Powered Stacker** **EJC M10 E / M10b E**

Celšanas augstums: 1540-1900 mm / Kravnesība: 1000 kg

# EJC M10 E / M10b E



# VDI tabula

Stāvēt: 12/2024

Zīme	1.2	Izgatavotāja tipa simbols		EJC M10 E 1540	EJC M10 E 1900	EJC M10b E 1540
	1.3	Piedziņa		Elektrības		
	1.4	Darbība		Iet		
	1.5	Ietilpība / slodze	Q kg	1000		
	1.6	Slodzes centrs	c mm	600		
	1.8	Slodze attālums	x mm	803	783	
	1.9	Garenbāze	y mm	1125	1154	
	Svari	2.1.1	Nesošais svars (ieskaitot akumulatoru)	kg	460	478
2.2		Ass slodze ar slodzi priekšā / aizmugurē	kg	622 / 838	630 / 848	560 / 1042
2.3		Ass slodze bez kravas priekšā / aizmugurē	kg	350 / 110	360 / 118	430 / 172
Riteņi / apturēšana	3.1	Riepas		TPU / PU		Poliuretāns (PU)
	3.2	Riepas izmērs, priekšā		Ø210x70		
	3.3	Riepu izmērs aizmugurē		Ø80x70	Ø80x98	
	3.4	Papildu riteņi		Ø100x50	Ø80x48	
	3.5	Riteņi, skaits priekšā / aizmugurē (x = piedziņa)		1x+1/4	1x+1/2	
	3.6	Mērītājs priekšā	b10 mm	550		
	3.7	Aizmugurējais gabarīts	b11 mm	390	1002	
Pamata izmēri	4.2	Augstuma masts ievilkts (h1)	h1 mm	1935	2295	1935
	4.3	Brīvs pacelājs (h2)	h2 mm	100		
	4.4	Stroke (h3)	h3 mm	1540	1900	1540
	4.5	Pacelta masta augstums (h4)	h4 mm	1975	2335	2125
	4.9	Jūgstieņa roktura augstums braukšanas stāvoklī min./maks.	h14 mm	800 / 1240		
	4.15	Augstums nolaists	h13 mm	85		
	4.19	Kopējais garums	l1 mm	1615	1664	
	4.20	Garums ieskaitot dakšas aizmuguri	l2 mm	465	514	
	4.21.1	Kopējais platums	b1 mm	800		
	4.22	Fork izmēri	s/e/l mm	55 x 172 x 1150		40 x 100 x 1150
	4.25	Dakšas klīrenss	b5 mm	540	545	
	4.26	Platums starp radari / iekraušanas zonām	b4 mm	-	882	
	4.32	Centrālās garenbāzes klīrenss	m2 mm	30	35	
	4.34.1	Darba platums (paletes 1000 x 1200 šķērsām)	Ast mm	2127	2163	
	4.34.2	Darba platums (paletes 800x1200 gareniska)	Ast mm	2059	2100	
4.35	Pagrieziena rādiuss	Wa mm	1295	1325		
Veiktspējas dati	5.1	Braukšanas ātrums ar / bez kravas	km/h	5 / 5		
	5.2	Celšanas ātrums ar / bez kravas	m/s	0,12 / 0,22		
	5.3	Ātruma samazināšana ar / bez kravas	m/s	0,15 / 0,13		
	5.8	Maksimāla kāpšanas spēja ar / bez kravas	%	6 / 16		
	5.10	Darba bremzes		Elektrības		
Elektromotoru / Elektronika	6.1	Vilces motors, jauda S2 60 min	kW	1		
	6.2	Celšanas motors, jauda S3	kW	2,2		
	6.3	Akumulators saskaņā ar DIN 43531/35/36		no		
	6.4	Akumulatora spriegums / nominālā jauda	V / Ah	24 / 50		
	6.5	Akumulatora svars	kg	15		
	6.6	Enerģijas patēriņš pēc VDI cikla	kWh/h	0,54		
	6.6.1	Enerģijas patēriņš atbilstoši EN ciklam	kWh/h	0,47		
6.6.2	CO2 ekvivalents saskaņā ar EN16796	kg/h	0,3			

Cits	8.1	Braukšanas vadības tips		BLDC: Bezsku līdztāva
	10.7	Schalldruckpegel nach EN12053	dB (A)	63
<p>- Šajā tehnisko datu lapā saskaņā ar VDI direktīvu 2198 ir norādītas tikai standarta ierīces tehniskās vērtības. Ja attiecīgajai ierīcei ir uzmontēti citi riteņi, citi pacelšanas masti, papildierīces utt., spēkā var būt citas vērtības.</p>				

EJC M10b:

- VDI Nr. 3.7: Atkarībā no iestatītās šķērsbāzes: b11 = 1002 mm/1132 mm/1332 mm (atbilstoši šķērsbāzei).
- VDI Nr. 4.21.1: Atkarībā no iestatītās šķērsbāzes: b1 = 1042 mm/1212 mm/1412 mm (atbilstoši šķērsbāzei).
- VDI Nr. 4.25: Režģis dakšas kariatē: b5 = 316 mm/484 mm/545 mm/621 mm/663 mm/706 mm.
- VDI Nr. 4.26: Atkarībā no iestatītās šķērsbāzes: b4 = 882 mm/1052 mm/1252 mm (atbilstoši šķērsbāzei).

**SIA Jungheinrich Lift Truck**

Rītausmas iela 23

Rīga, LV-1058

Latvija

Telefons +371 67 813 913

Fakss +371 67 813 911

[info@jungheinrich.lv](mailto:info@jungheinrich.lv)  
[www.jungheinrich.lv](http://www.jungheinrich.lv)

Sertificētas ir Vācijas ražotnes  
Norderstedte, Mosburga un Landsberga,  
ka arī mūsu rezerves daļu centrs  
Kaltenkirhenē. ISO 9001  
ISO 14001

Jungheinrich iekrāvēji atbilst Eiropas  
Savienības drošības prasībām.



**JUNGHEINRICH**