

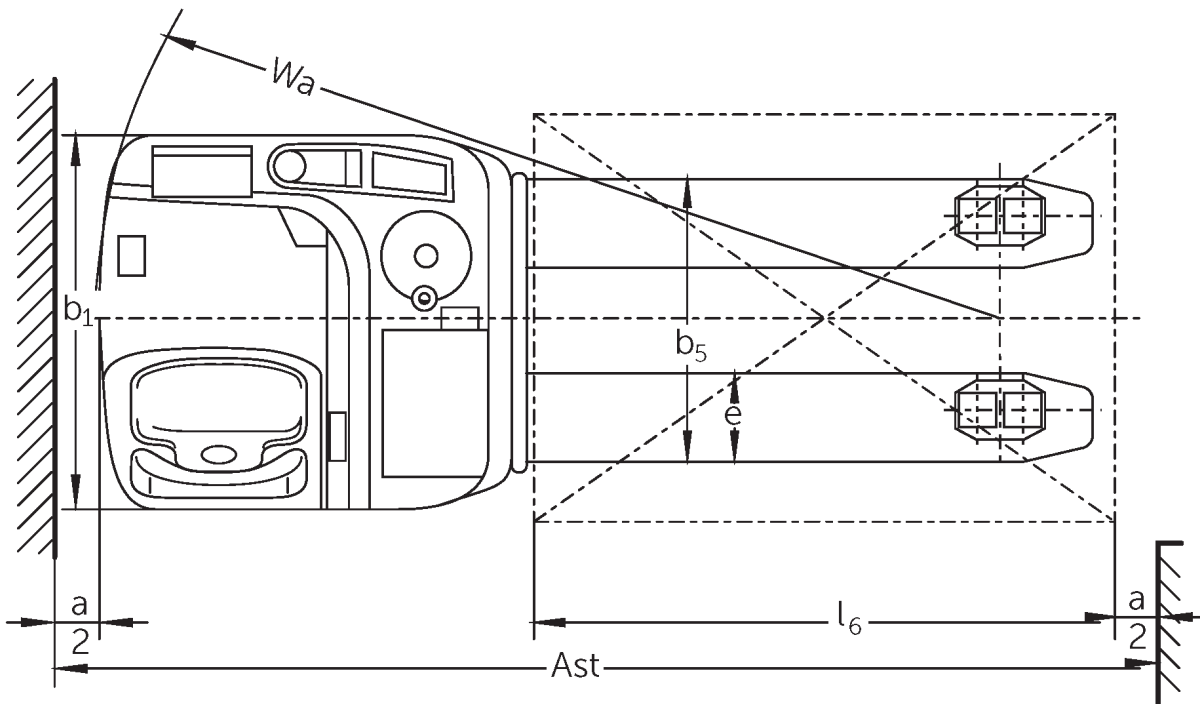

## Elektriskie līdzbraucēja palešu ratiņi **ESE 120**

Celšanas augstums: 125 mm / Kravnesība: 2000 kg

# ESE 120

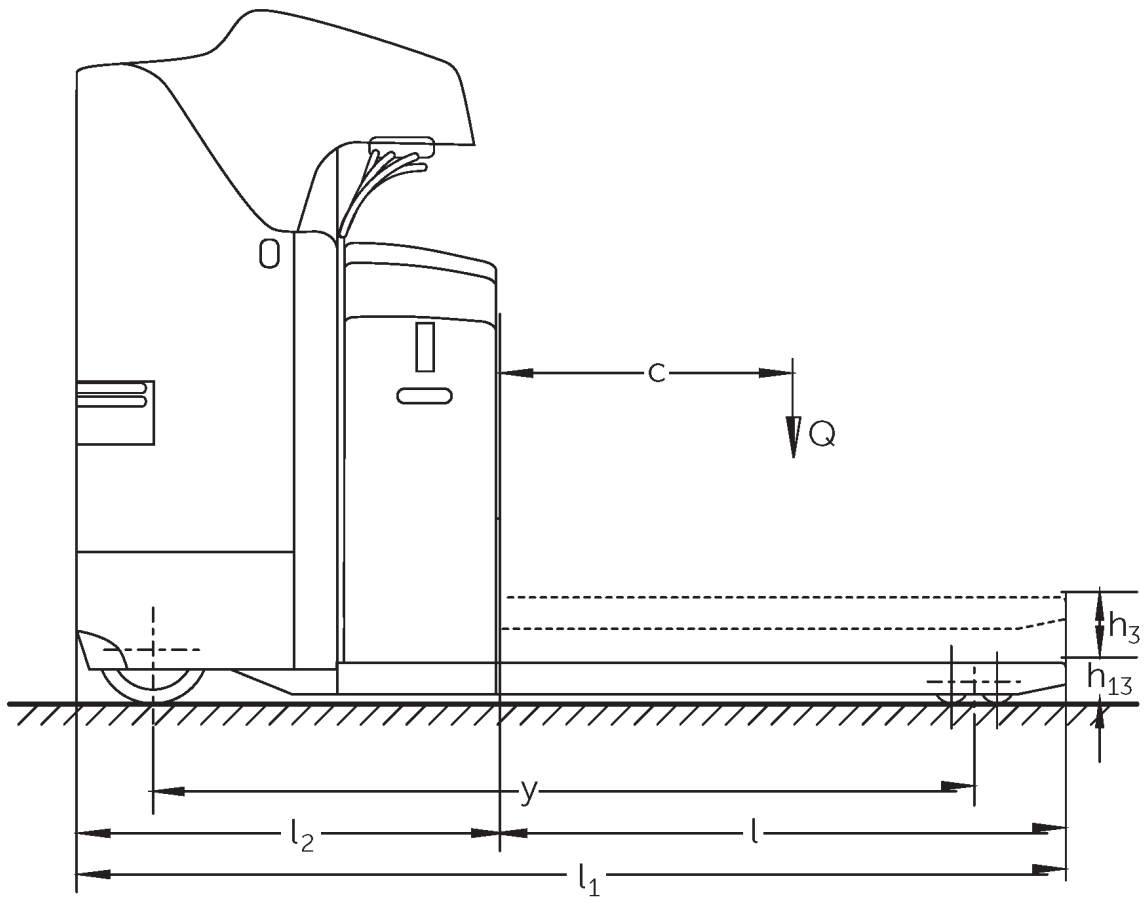

# VDI tabula

Stāvēt: 12/2024

Zīme	1.2	Izgatavotāja tipa simbols			ESE 120
	1.3	Piedziņa			Elektrības
	1.4	Darbība			Stends
	1.5	Ietilpība / slodze	Q	kg	2000
	1.6	Slodzes centrs	c	mm	600
	1.8	Slodze attālums	x	mm	964
	1.9	Garenbāze	y	mm	1595
Svari	2.1.1	Nesošais svars (ieskaitot akumulatoru)		kg	857
	2.2	Ass slodze ar slodzi priekšā / aizmugurē		kg	1840 / 1017
	2.3	Ass slodze bez kravas priekšā / aizmugurē		kg	215 / 642
Riteņi / apturēšana	3.1	Riepas			Poliuretāns (PU)
	3.2	Riepas izmērs, priekšā			Ø 230 x 77
	3.3	Riepu izmērs aizmugurē			Ø 85x85
	3.4	Papildu riteņi			Ø 140 x 57
	3.5	Riteņi, skaits priekšā / aizmugurē (x = piedziņa)			2 - 1x / 4
	3.6	Mērītājs priekšā	b10	mm	485
	3.7	Aizmugurējais gabarīts	b11	mm	370
Pamata izmēri	4.4	Stroke (h3)	h3	mm	125
	4.15	Augstums nolaists	h13	mm	90
	4.19	kopējais garums	l1	mm	2024
	4.20	Garums ieskaitot dakšas aizmuguri	l2	mm	874
	4.21.1	kopējais platums	b1	mm	760
	4.22	Fork izmēri	s/e/l	mm	55 x 170 x 1150
	4.25	Dakšas klirens	b5	mm	540
	4.32	Centrālās garenbāzes klirens	m2	mm	30
	4.34.2	Darba platums (paletes 800x1200 gareniska)	Ast	mm	2274
	4.35	Pagrieziena rādiuss	Wa	mm	1838
Veiktspējas dati	5.1	Braukšanas ātrums ar / bez kravas		km/h	10 / 12,5
	5.2	Celšanas ātrums ar / bez kravas		m/s	0,04 / 0,05
	5.3	Ātruma samazināšana ar / bez kravas		m/s	0,07 / 0,05
	5.8	Maksimāla kāpšanas spēja ar / bez kravas		%	6 / 12
	5.10	Darba bremzes			ģeneratori
Elektromotoru / Elektronika	6.1	Vilces motors, jauda S2 60 min		kW	2,8
	6.2	Celšanas motors, jauda S3		kW	2
	6.3	Akumulators saskaņā ar DIN 43531/35/36			B
	6.4	Akumulatora spriegums / nominālā jauda		V / Ah	24 / 375
	6.5	Akumulatora svars		kg	297
	6.6	Enerģijas patēriņš pēc VDI cikla		kWh/h	0
	6.6.1	Enerģijas patēriņš atbilstoši EN ciklam		kWh/h	0,35
6.6.2	CO2 ekvivalents saskaņā ar EN16796		kg/h	0,2	
Cīts	8.1	Braukšanas vadības tips			AC

- Šajā tehnisko datu lapā saskaņā ar VDI direktīvu 2198 ir norādītas tikai standarta ierīces tehniskās vērtības. Ja attiecīgajai ierīcei ir uzmontēti citi riteņi, citi pacelšanas masti, papildierīces utt., spēkā var būt citas vērtības.

Tabulā norādītās vērtības attiecas uz akumulatora nodalījumu L, dakšas garumu 1150 mm, balstdakšu pacelāju paceltā stāvoklī.

- VDI Nr. 1.8: Kravas mehānisms nolaists:  $x + 90$  mm.
- VDI Nr. 1.9: Kravas mehānisms nolaists:  $y + 65$  mm.
- VDI Nr. 4.20: Akumulatora nodalījums XL:  $l2 + 72$  mm.
- VDI Nr. 4.34: Diagonāli atbilstoši VDI: darba ejas platums  $+ 188$  mm.

**SIA Jungheinrich Lift Truck**

Rītausmas iela 23

Rīga, LV-1058

Latvija

Telefons +371 67 813 913

Fakss +371 67 813 911

[info@jungheinrich.lv](mailto:info@jungheinrich.lv)  
[www.jungheinrich.lv](http://www.jungheinrich.lv)

Sertificētas ir Vācijas ražotnes  
Norderstedte, Mosburga un Landsberga,  
ka arī mūsu rezerves daļu centrs  
Kaltenkirchenē. ISO 9001  
ISO 14001

Jungheinrich iekrāvēji atbilst Eiropas  
Savienības drošības prasībām.



**JUNGHEINRICH**