



Rankiniai padėklų krautuvai **AM 22 SH / 22 NH**

Kėlimo aukštis: 122 mm / Keliamoji galia: 2200 kg

JUNGHEINRICH

AM 22 SH / 22 NH

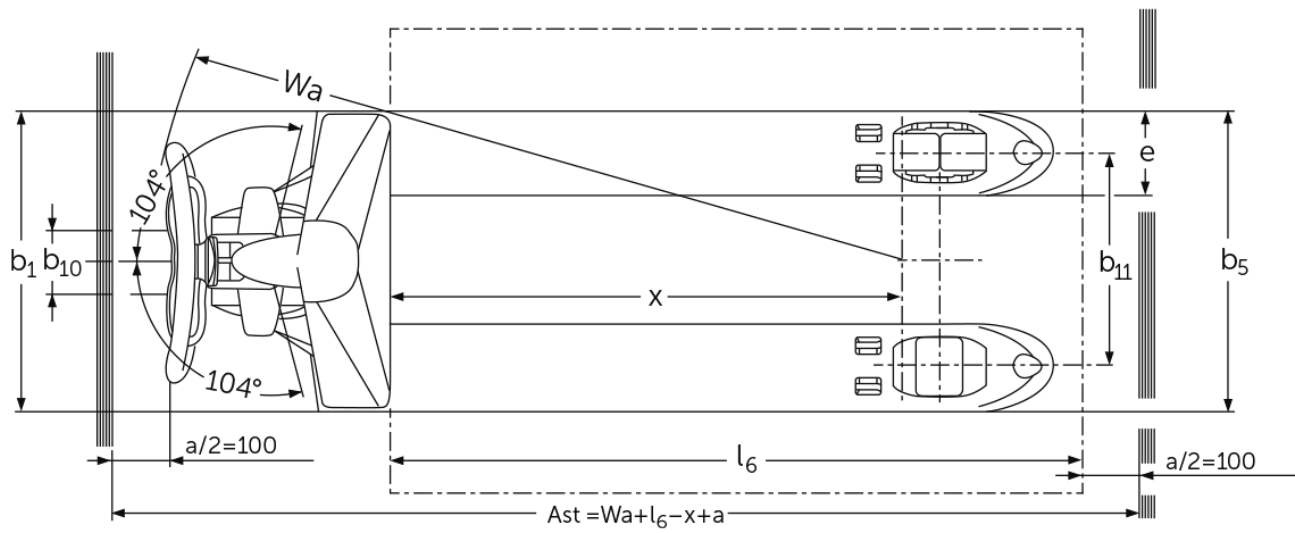
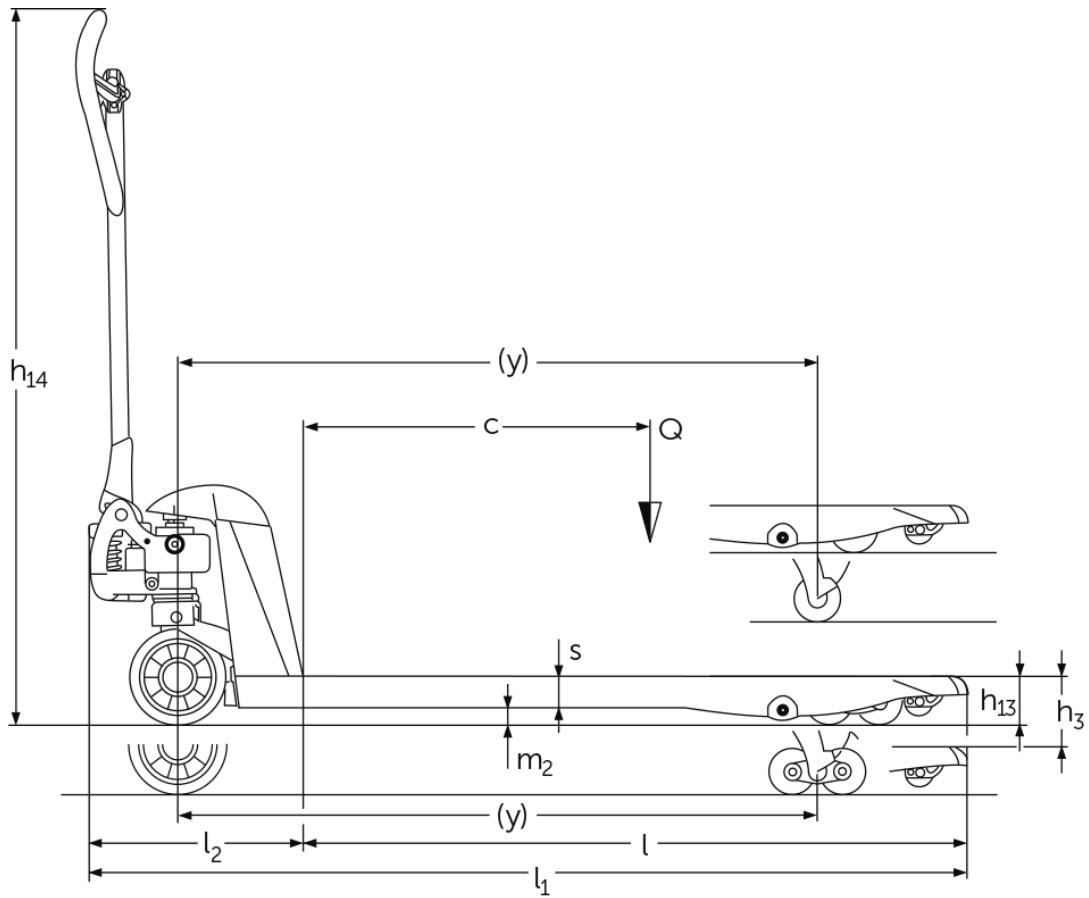

VDI lentelė

Stendas: 12/2024

| ženklas | 1.2 | Gamintojo tipo simbolis | AM 22 NH | | | | | | | | | | | | |
|-----------------|-----------------------|---|---------------|-------------|----------------------|----------------------|----------------------|-----------------------|-----------------------|-----------------------|-----------------------|-----------------------|-----------------------|----------------------|------|
| | | | Rankiniu būdu | | | | | | | | | | | | |
| 1.3 | 1.4 | Vairuoti | Operacija | Ranka | | | | | | | | | | | |
| | | | | 1.5 | Talpa / apkrovos | Q | kg | 2200 | | | | 1500 | 1000 | 500 | 2200 |
| 1.6 | 1.9 | Svorio centras | Bazė | c | mm | 300 | 400 | 500 | 600 | 700 | 800 | 900 | 1200 | 500 | |
| | | | | y | mm | 560 | 755 | 910 | 1110 | 1320 | 1560 | 1860 | 2360 | 910 | |
| Svoriai | 2.1 | Savasis svoris | kg | 50 | 52 | 56 | 60 | 61 | 70 | 82 | | 90 | 59 | | |
| | | | | | | | | | | | | | | | |
| Ratai / pakaba | 3.1 | Padangos | C-BV | | | | | | | | | | | | |
| | 3.2 | Padangos dydis, priekis | Ø 170x50 | | | | | | | | | | | | |
| | 3.3 | Padangos dydis, galinė | Ø 82x96 | | | | | | | | | | | | |
| | 3.5 | Ratai, skaičius priekyje / gale (x = varomas) | 2/4 | | | | | | | | | | | | |
| | 3.6 | Matuoklis, priekyje | b10 | mm | 109 | | | | | | | | | | |
| | 3.7 | Galinis gabaritas | b11 | mm | 370 | | | | | | | | | | |
| | Pagrindiniai matmenys | 4.4 | Insultas (h3) | h3 | mm | 122 | | | | | | | | | |
| 4.9 | | Sukabintuvo rankenos aukštis važiavimo padėtyje min./max. | h14 | mm | 359 / 1237 | | | | | | | | | | |
| 4.14 | | Stovo aukštis pakeltas | h12 | mm | 205 | | | | | | | | | | |
| 4.15 | | Aukštis nuleistas | h13 | mm | 83 | | | | | | | | | | |
| 4.19 | | Bendrasis ilgis | l1 | mm | 973 | 1168 | 1323 | 1523 | 1733 | 1973 | 2273 | 2773 | 1323 | | |
| 4.20 | | Ilgis, įskaitant šakę atgal | l2 | mm | 373 | | | | | | | | | | |
| 4.21.1 | | Bendras plotis | b1 | mm | 520 | | | | | | | | | | 680 |
| 4.22 | | šakių matmenys | s/ e/l | mm | 53 x 150 x 600 | 53 x 150 x 795 | 53 x 150 x 950 | 53 x 150 x 1150 | 53 x 150 x 1207 | 53 x 150 x 1360 | 53 x 150 x 1600 | 53 x 150 x 1900 | 53 x 150 x 2400 | 53 x 150 x 950 | |
| 4.25 | | Šakės klirensas | b5 | mm | 520 | | | | | | | | | | 680 |
| 4.32 | | Centrinės tarpinės prošvaisos atstumas | m2 | mm | 30 | | | | | | | | | | |
| 4.34.1 | | Darbinis plotis (1000 x 1200 padėklų skersai) | Ast | mm | 1584 | | 1734 | | 1933 | 2173 | 2473 | 2973 | 1584 | | |
| 4.34.2 | | Darbinis plotis (800x1200 išilginis padėklas) | Ast | mm | 1784 | | | | 1933 | 2173 | 2473 | 2973 | 1784 | | |
| 4.35 | | Apsisukimo spindulys | Wa | mm | 724 | 919 | 1074 | 1274 | 1484 | 1724 | 2024 | 2524 | 1074 | | |
| Našumo duomenys | 5.3 | Mažėja greitis su kroviniu arba be jo | m/s | 0,09 / 0,02 | | | | | | | | | | | |
| | | | | | | | | | | | | | | | |

- Šis techninis pasas pagal VDI direktyvą 2198 išvardija tik technines standartinio prietaiso vertes. Naudojant kitokias padangas, kitus kėlimo mechanizmus, papildomą įrangą, galima gauti kitas vertes.

| ženklas | 1.2 | Gamintojo tipo simbolis | AM 22 NH | | | | AM 22 SH | | | | | |
|---------|-----|-------------------------|---------------|-------|------------------|-----|----------|------|-----|-----|------|------|
| | | | Rankiniu būdu | | | | | | | | | |
| 1.3 | 1.4 | Vairuoti | Operacija | Ranka | | | | | | | | |
| | | | | 1.5 | Talpa / apkrovos | Q | kg | 2200 | | | | 1500 |
| 1.6 | | Svorio centras | c | mm | 600 | 400 | 500 | 600 | 800 | 900 | 1200 | 500 |
| | | | | | | | | | | | | |

| | | | | | | | | | | | |
|-----------------------|--------|---|--------------|--------------------|----------------------|----------------------|-----------------------|--------------------|--------------------|--------------------|----------------------|
| | 1.9 | Bazė | y mm | 1110 | 755 | 910 | 1110 | 1560 | 1860 | 2360 | 910 |
| Svoriai | 2.1 | Savasis svoris | kg | 63 | 52 | 56 | 60 | 82 | | 90 | 59 |
| Ratai / pakaba | 3.1 | Padangos | | C-BV | | | | | | | |
| | 3.2 | Padangos dydis, priekis | | Ø 170x50 | | | | | | | |
| | 3.3 | Padangos dydis, galinė | | Ø 82x96 | | | | | | | |
| | 3.5 | Ratai, skaičius priekyje / gale (x = varomas) | | 2/4 | | | | | | | |
| | 3.6 | Matuoklis, priekyje | b10 mm | 109 | | | | | | | |
| | 3.7 | Galinis gabaritas | b11 mm | 370 | | | | | | | |
| Pagrindiniai matmenys | 4.4 | Insultas (h3) | h3 mm | 122 | | | | | | | |
| | 4.9 | Sukabintuvo rankenos aukštis važiavimo padėtyje min./max. | h14 mm | 359 / 1237 | | | | | | | |
| | 4.14 | Stovo aukštis pakeltas | h12 mm | 205 | | | | | | | |
| | 4.15 | Aukštis nuleistas | h13 mm | 83 | | | | | | | |
| | 4.19 | Bendrasis ilgis | l1 mm | 1523 | 1168 | 1323 | 1523 | 1973 | 2273 | 2773 | 1323 |
| | 4.20 | Ilgis, įskaitant šakę atgal | l2 mm | 373 | | | | | | | |
| | 4.21.1 | Bendras plotis | b1 mm | 680 | 520 | | | | | | 680 |
| | 4.22 | šakių matmenys | s/ e/l mm | 53 x 150 x 1150 | 53 x 150 x 795 | 53 x 150 x 950 | 53 x 150 x 1150 | 53 x 150 x 1600 | 53 x 150 x 1900 | 53 x 150 x 2400 | 53 x 150 x 950 |
| | 4.25 | Šakės klirensas | b5 mm | 680 | 520 | | | | | | 680 |
| | 4.32 | Centrinės tarpinės prošvaisos atstumas | m2 mm | 30 | | | | | | | |
| | 4.34.1 | Darbinis plotis (1000 x 1200 padėklų skersai) | Ast mm | 1734 | 1584 | | 1734 | 2173 | 2473 | 2973 | 1584 |
| | 4.34.2 | Darbinis plotis (800x1200 išilginis padėklas) | Ast mm | 1784 | | | | 2173 | 2473 | 2973 | 1784 |
| | 4.35 | Apsukimo spindulys | Wa mm | 1274 | 919 | 1074 | 1274 | 1724 | 2024 | 2524 | 1074 |
| Našumo duomenys | 5.3 | Mažėja greitis su kroviniu arba be jo | m/s | 0,09 / 0,02 | | | | | | | |

- Šis techninis pasas pagal VDI direktyvą 2198 išvardija tik technines standartinio prietaiso vertes. Naudojant kitokias padangas, kitus kėlimo mechanizmus, papildomą įrangą, galima gauti kitas vertes.

Dėmesio: lentelėje pateikiami ne visi padangų variantai. Ne visi padangų variantai yra visų ilgių šakėms.

Galimos padangos:

vairuojamieji ratai: N = nailonas, C = guma, V = poliuretanas.

Apkraunamieji ratukai: GN = viengubas nailonas, GV = viengubas poliuretanas, BN = dvigubas nailonas, BV = dvigubas poliuretanas.

Jungheinrich Lift Truck UAB

Liepkalnio g. 85A
LT-02120 Vilnius
Lietuva
Telefonas +370 5 2322242
Faksas +370 5 2647600

info@jungheinrich.lt
www.jungheinrich.lt

Vokietijos gamyklos Norderstedt,
Moosburg ir Landsberg yra sertifikuotos, ISO 9001
taip pat mūsų originaliųjų dalių centras ISO 14001
Kaltenkirchene.

„Jungheinrich“ krautuvai atitinka Europos
saugos reikalavimus.



JUNGHEINRICH