



Empilhadores elétricos de mastro retráctil

ETV C16 / C20

Elevação: 4250-7400 mm / Capacidade de carga: 1600-2000 kg

ETV C16 / C20

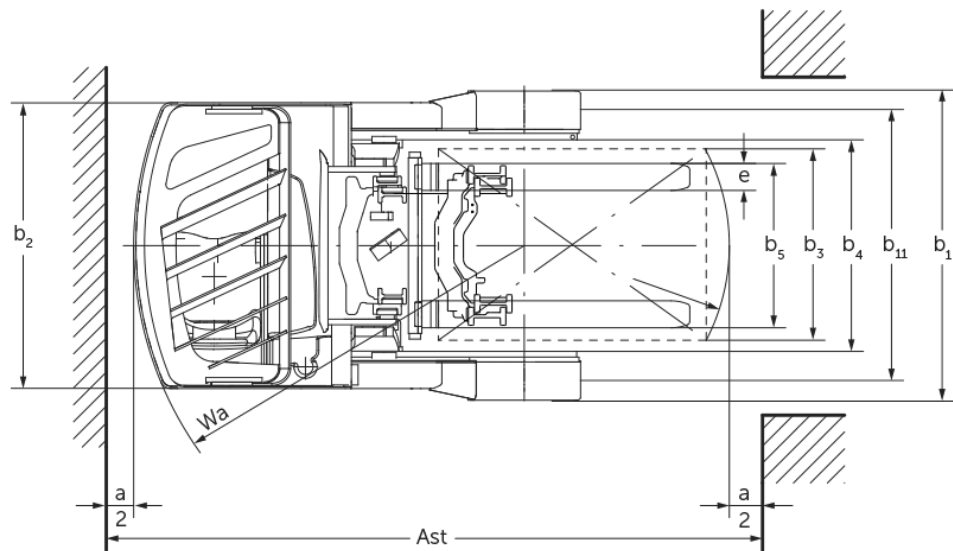
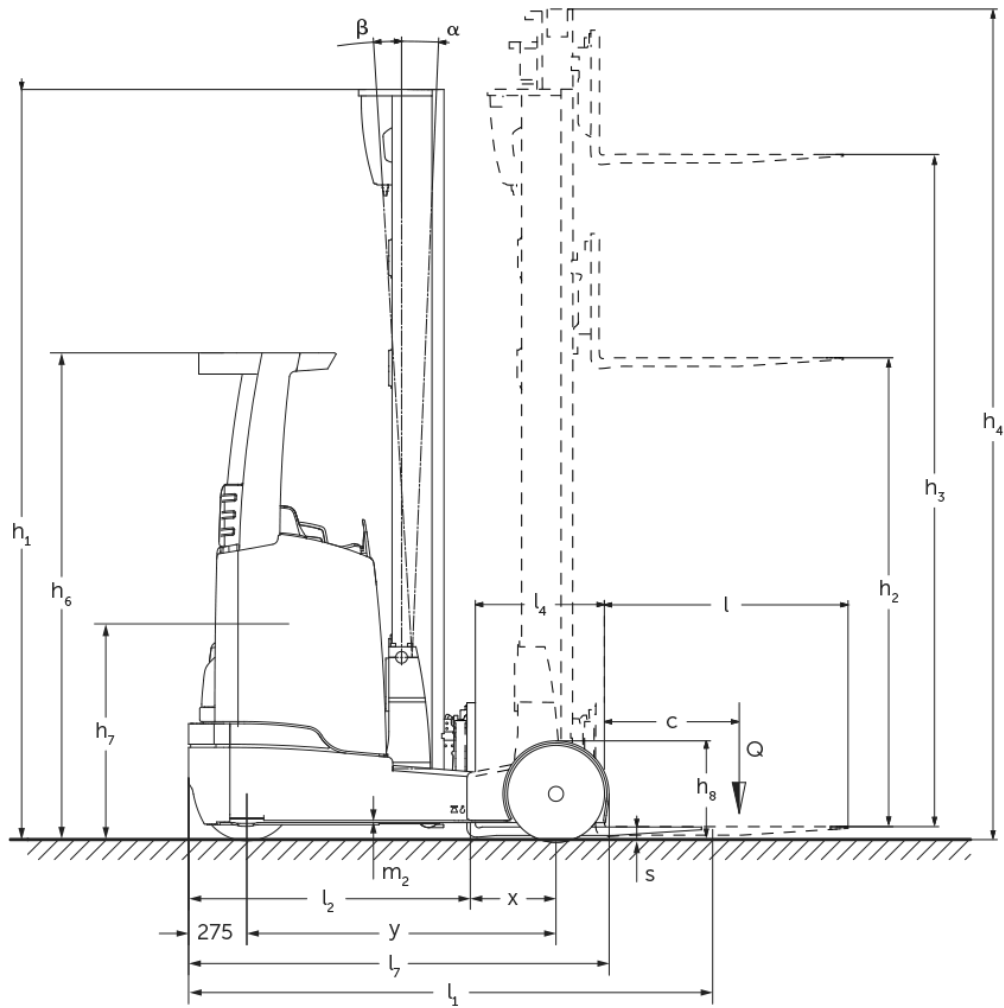

ETV C16 / C20

ETV C16	Elevação (h3)	Altura com mastro de elevação recolhido (h1)	Elevação livre (h2)	Altura com mastro de elevação estendido (h4)	Inclinação do mastro de elevação para a frente/trás
Inclinação do mastro / Mastro de elevação triplo DZ / perfis laminados a quente	4550 mm	2050 mm	1396 mm	5204 mm	2 / 4 °
	5000 mm	2200 mm	1546 mm	5654 mm	2 / 4 °
	5240 mm	2280 mm	1626 mm	5894 mm	2 / 4 °
	5300 mm	2300 mm	1646 mm	5954 mm	2 / 4 °
	5450 mm	2350 mm	1696 mm	6104 mm	2 / 4 °
	5600 mm	2400 mm	1746 mm	6254 mm	2 / 4 °
	5720 mm	2440 mm	1786 mm	6374 mm	2 / 4 °
	5900 mm	2500 mm	1846 mm	6554 mm	2 / 4 °
	6200 mm	2600 mm	1946 mm	6854 mm	2 / 4 °
	6500 mm	2700 mm	2046 mm	7154 mm	2 / 4 °
	6800 mm	2800 mm	2146 mm	7454 mm	2 / 4 °
	7100 mm	2900 mm	2246 mm	7754 mm	2 / 4 °
ETV C20	Elevação (h3)	Altura com mastro de elevação recolhido (h1)	Elevação livre (h2)	Altura com mastro de elevação estendido (h4)	Inclinação do mastro de elevação para a frente/trás
Inclinação do mastro / Mastro de elevação triplo DZ / perfis estirados a frio	4250 mm	2050 mm	1320 mm	4980 mm	2 / 4 °
	4700 mm	2200 mm	1470 mm	5430 mm	2 / 4 °
	5000 mm	2300 mm	1570 mm	5730 mm	2 / 4 °
	5300 mm	2400 mm	1670 mm	6030 mm	2 / 4 °
	5600 mm	2500 mm	1770 mm	6330 mm	2 / 4 °
	5900 mm	2600 mm	1870 mm	6630 mm	2 / 4 °
	6200 mm	2700 mm	1970 mm	6930 mm	2 / 4 °
	6500 mm	2800 mm	2070 mm	7230 mm	2 / 4 °
	6800 mm	2900 mm	2170 mm	7530 mm	2 / 4 °
	6950 mm	2950 mm	2220 mm	7680 mm	2 / 4 °
	7400 mm	3100 mm	2370 mm	8130 mm	2 / 4 °

Tabela VDI

Versão: 12/2024

				ETV C16	ETV C20	
Características	1.2	Designação do modelo pelo fabricante				
	1.3	Tração		Elétrico		
	1.4	Modo de operação		Assento transversal		
	1.5	Capacidade de carga/carga	Q kg	1600	2000	
	1.6	Distância do centro de gravidade da carga	c mm	600		
	1.8	Distância entre o eixo da roda e a face do garfo	x mm	400	421	
	1.8.1	Distância entre o eixo da roda e a face do garfo, mastro avançado	mm	290		
	1.9	Distância entre eixos	y mm	1460	1520	
Pesos	2.1.1	Peso do equipamento (incluindo bateria)	kg	3640	4010	
	2.3	Peso por eixo sem carga à frente/atrás	kg	2230 / 1410	2410 / 1600	
	2.4	Peso por eixo com garfos estendidos e com carga à frente/atrás	kg	670 / 4570	510 / 5500	
	2.5	Peso por eixo com garfos recolhidos e com carga à frente/atrás	kg	1965 / 3275	2146 / 3846	
Rodas/chassis	3.1	Pneus		Supere lástico (SE)		
	3.2	Dimensão do pneu, dianteiro		200 / 50-10		
	3.3	Dimensão do pneu, traseiro		180 / 60-10		
	3.5	Rodas, número à frente/atrás (x = não motrizes)		1x / 2		
	3.7	Distância entre centro do rasto dos pneus, atrás	b11 mm	1210	1240	
Dimensões básicas	4.1	Inclinação do mastro de elevação para a frente/trás	a/B °	2 / 4		
	4.2	Altura com mastro de elevação recolhido (h1)	h1 mm	2300	2400	
	4.3	Elevação livre (h2)	h2 mm	1646	1670	
	4.4	Elevação (h3)	h3 mm	5300		
	4.5	Altura com mastro de elevação estendido (h4)	h4 mm	5954	6030	
	4.7	Altura do telhado de proteção (cabine)	h6 mm	2290		
	4.8	Altura do assento / altura de pé	h7 mm	1166		
	4.10	Altura dos braços das rodas	h8 mm	464		
	4.19	Comprimento total	l1 mm	2484	2524	
	4.20	Comprimento, incluindo parte posterior do garfo	l2 mm	1320	1360	
	4.21.1	Largura total	b1 mm	1382	1409	
	4.21.2	Largura total	b2 mm	1270		
	4.22	Dimensões do garfo	s/e/l mm	40 x 120 x 1150	50 x 140 x 1150	
	4.23	Classe de ligação do suporte do garfo		2B		
	4.24	Largura do porta garfos	b3 mm	830		
	4.25	Distância fora-a-fora do garfo	b5 mm	335	356	
	4.25.1	Distância fora-a-fora dos garfos (mín./máx.)	b5 mm	335 / 705	356 / 750	
	4.26	Largura entre os braços das rodas/superfícies de carregamento	b4 mm	940		
	4.28	Deslocação frontal	mm	690	711	
	4.32	Altura acima do solo no centro da distância entre eixos	m2 mm	80		
	4.34.1	Largura de trabalho (paleta 1000 x 1200 transversalmente)	Ast mm	2784	2829	
	4.34.2	Largura de trabalho (paleta 800x1200 longitudinal)	Ast mm	2829	2871	
	4.35	Raio de viragem	Wa mm	1735	1795	
	4.37	Comprimento fora-a-fora dos braços das rodas	L7 mm	1986	2046	
	Performance	5.1	Velocidade de marcha com/sem carga	km/h	11,8 / 12,2	
		5.2	Velocidade de elevação com/sem carga	m/s	0,4 / 0,7	0,32 / 0,6
		5.3	Velocidade de descida com/sem carga	m/s	0,5 / 0,5	
5.4		Velocidade de deslocação da cabeça giratória com/sem carga	m/s	0,2 / 0,2	0,15 / 0,15	
5.7		Capacidade de passagem em rampa com/sem carga	%	7 / 10	6 / 10	
5.8		Capacidade máx. de passagem em rampa com/sem carga	%	10 / 15		
5.9	Tempo de aceleração com/sem carga	s	5,1 / 4,8	5,7 / 5		

	5.10	Travão de serviço		elétrico	
Motor elétrico/sistema eletrónico	6.1	Motor de tração, potência S2 60 min	kW	7,5	
	6.2	Motor de elevação, potência a S3	kW	13,3	
	6.3	Bateria segundo DIN 43531/35/36		DIN 43531 C	
	6.4	Voltagem da bateria/ capacidade nominal	V / Ah	48 / 560	
	6.5	Peso da bateria	kg	937	
	6.6	Consumo energético de acordo c/ ciclo VDI	kWh/h	4	4,9
	6.6.1	Consumo de energia de acordo com ciclo EN	kWh/h	3,59	4,28
	6.6.2	Equivalente de CO2 de acordo com EN16796	kg/h	1,9	2,3
	6.7	Capacidade de despacho	t/h	60,19	65,87
	6.8.1	Consumo de energia com capacidade máx. de despacho	kWh/h	3,47	3,85
Outros	8.1	Tipo de controle de direção		Corrente trifásica	
	10.1	Pressão de trabalho para acessório	bar	150	
	10.2	Fluxo de óleo para equipamentos adicionais	l/min	20	
	10.7	Schalldruckpegel nach EN12053	dB (A)	70	

- Esta ficha técnica está em conformidade com as regras VDI 2198 e somente menciona valores técnicos para equipamento standard. Pneus fora do standard, mastros diferentes, equipamentos adicionais etc. podem produzir outros valores.

- N.º VDI 1.8: o tamanho da bateria influencia a distância da carga x
- N.º VDI 2.1.1: o tamanho da bateria e a versão do mastro de elevação influenciam o peso próprio do equipamento e a carga por eixo
- N.º VDI 2.3: o tamanho da bateria e a versão do mastro de elevação influenciam o peso próprio do equipamento e a carga por eixo
- N.º VDI 2.4: o tamanho da bateria e a versão do mastro de elevação influenciam o peso próprio do equipamento e a carga por eixo
- N.º VDI 2.5: o tamanho da bateria e a versão do mastro de elevação influenciam o peso próprio do equipamento e a carga por eixo
- N.º VDI 4.19: o tamanho da bateria e o comprimento do garfo influenciam o comprimento total l1
- N.º VDI 4.20: o tamanho da bateria influencia o comprimento, incluindo a parte posterior do garfo l2
- N.º VDI 4.28: o tamanho da bateria influencia o avanço l4
- N.º VDI 4.34.1: o tamanho da bateria influencia as larguras dos corredores de trabalho
- N.º VDI 4.34.2: o tamanho da bateria influencia as larguras dos corredores de trabalho

Jungheinrich Portugal

Equipamentos de Transporte, Lda.

Delegação Sul - Tel. Geral 219 156 060

Delegação Norte - Tel. Geral 252 249 010

Serviço Aluguer

Nacional 21 915 6070

Serviço Pós-Venda

Nacional 21 915 6060

linha.directa@jungheinrich.pt
www.jungheinrich.pt

As fábricas de produção alemãs em Norderstedt, Moosburg e Landsberg são certificadas, bem como o nosso Centro de Peças em Kaltenkirchen.

ISO 9001
ISO 14001

Os equipamentos da Jungheinrich para movimentação da carga estão em conformidade com os requisitos de segurança europeus.



JUNGHEINRICH