



# Handpalletwagen

## AM 22 SH / 22 NH

Hefhoogte: 122 mm / Capaciteit: 2200 kg

 **JUNGHEINRICH**

# AM 22 SH / 22 NH

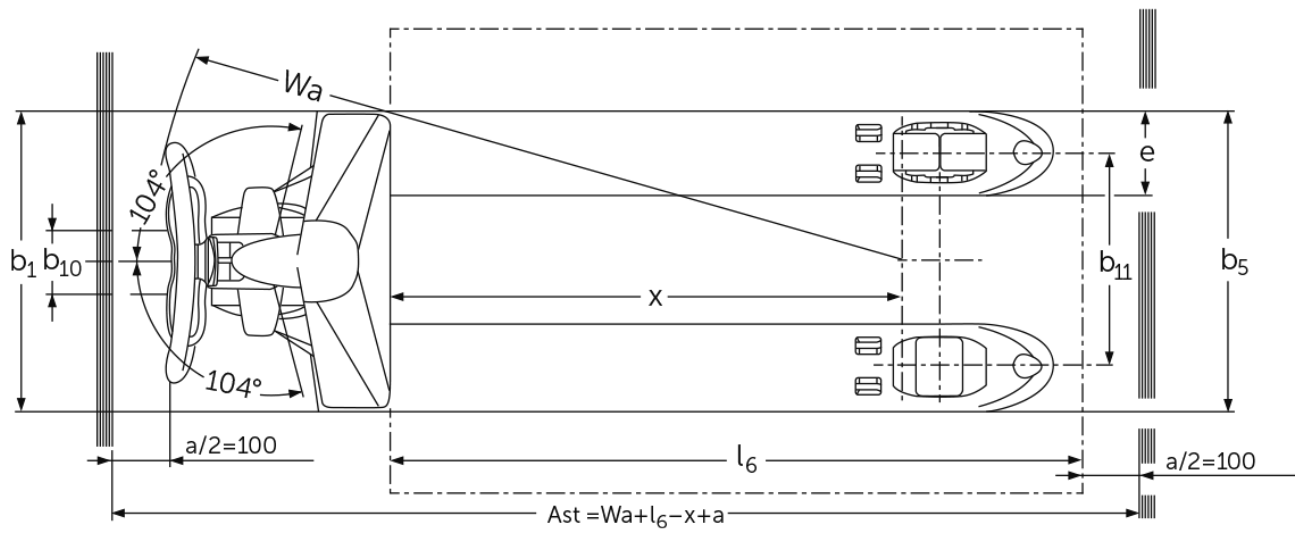
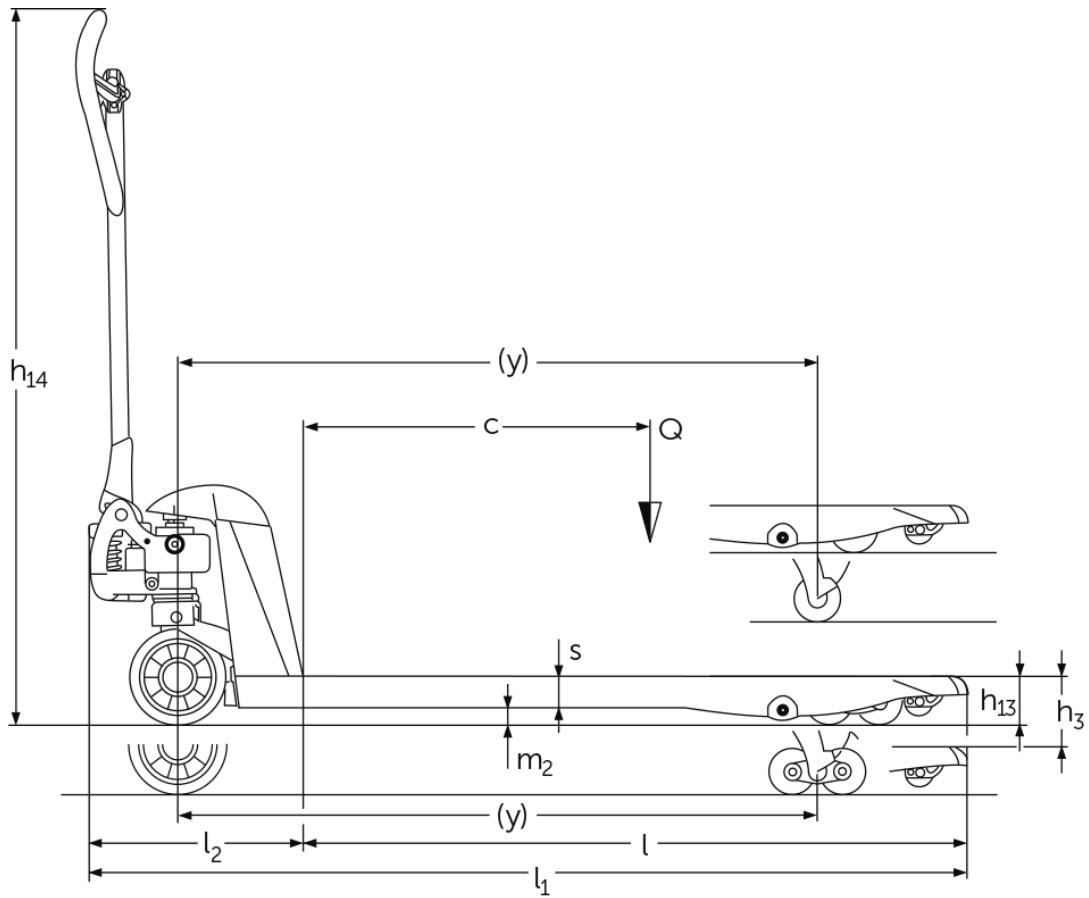

# VDI-tabel

Stand: 01/2025

Kenmerken	1.2	Typeaanduiding fabrikant		AM 22 NH										
	1.3	Aandrijving		Handmatig										
	1.4	Bediening		Handmatig										
	1.5	Capaciteit/last	Q kg	2200					1500	1000	500	2200		
	1.6	Lastzwaartepuntafstand	c mm	300	400	500	600	700	800	900	1200	500		
	1.9	Wielbasis	y mm	560	755	910	1110	1320	1560	1860	2360	910		
Gewichten	2.1	Eigen gewicht	kg	50	52	56	60	61	70	82	90	59		
	3.1	Banden		C-BV										
Wielen/chassis	3.2	Bandenmaat, voor		Ø 170x50										
	3.3	Bandenmaat, achter		Ø 82x96										
	3.5	Wielen, aantal voor/achter (x = aangedreven)		2/4										
	3.6	Spoorbreedte, voor	b10 mm	109										
	3.7	Spoorbreedte, achter	b11 mm	370										
	Afmetingen	4.4	Heffing (h3)	h3 mm	122									
4.9		Hoogte disselgreep tijdens rijden min./max.	h14 mm	359 / 1237										
4.14		Stahoogte geheven	h12 mm	205										
4.15		Gedaalde hoogte	h13 mm	83										
4.19		Totale lengte	l1 mm	973	1168	1323	1523	1733	1973	2273	2773	1323		
4.20		Lengte inclusief vorkrug	l2 mm	373										
4.21.1		Totale breedte	b1 mm	520										680
4.22		Vorkafmetingen	s/ e/l mm	53 x 150 x 600	53 x 150 x 795	53 x 150 x 950	53 x 150 x 1150	53 x 150 x 1207	53 x 150 x 1360	53 x 150 x 1600	53 x 150 x 1900	53 x 150 x 2400	53 x 150 x 950	
4.25		Maat over de vorken	b5 mm	520										680
4.32		Bodemvrijheid midden wielbasis	m2 mm	30										
4.34.1		Werkbreedte (pallet 1000 x 1200 dwars)	Ast mm	1584		1734		1933	2173	2473	2973	1584		
4.34.2		Werkbreedte (pallet 800x1200 longitudinaal)	Ast mm	1784				1933	2173	2473	2973	1784		
4.35		Draaicirkel	Wa mm	724	919	1074	1274	1484	1724	2024	2524	1074		
Prestaties	5.3	Daalsnelheid met last/onbelast	m/s	0,09 / 0,02										
	- Dit typeblad volgens VDI-richtlijn 2198 noemt alleen de technische waarden van de standaardmachine. Afwijkende banden, andere hefmasten, extra systemen etc. kunnen resulteren in andere waarden.													

Kenmerken	1.2	Typeaanduiding fabrikant		AM 22 NH	AM 22 SH							
	1.3	Aandrijving		Handmatig								
	1.4	Bediening		Handmatig								
	1.5	Capaciteit/last	Q kg	2200					1500	1000	500	2200
	1.6	Lastzwaartepuntafstand	c mm	600	400	500	600	800	900	1200	500	
	1.9	Wielbasis	y mm	1110	755	910	1110	1560	1860	2360	910	

Gewichten	2.1	Eigen gewicht	kg	63	52	56	60	82	90	59	
	3.1	Banden		C-BV							
Wielen/chassis	3.2	Bandenmaat, voor		Ø 170x50							
	3.3	Bandenmaat, achter		Ø 82x96							
	3.5	Wielen, aantal voor/achter (x = aangedreven)		2/4							
	3.6	Spoorbreedte, voor	b10 mm	109							
	3.7	Spoorbreedte, achter	b11 mm	370							
	Afmetingen	4.4	Heffing (h3)	h3 mm	122						
4.9		Hoogte disselgreep tijdens rijden min./max.	h14 mm	359 / 1237							
4.14		Stahoogte geheven	h12 mm	205							
4.15		Gedaalde hoogte	h13 mm	83							
4.19		Totale lengte	l1 mm	1523	1168	1323	1523	1973	2273	2773	1323
4.20		Lengte inclusief vorkrug	l2 mm	373							
4.21.1		Totale breedte	b1 mm	680	520						680
4.22		Vorkafmetingen	s/ e/l mm	53 x 150 x 1150	53 x 150 x 795	53 x 150 x 950	53 x 150 x 1150	53 x 150 x 1600	53 x 150 x 1900	53 x 150 x 2400	53 x 150 x 950
4.25		Maat over de vorken	b5 mm	680	520						680
4.32		Bodemvrijheid midden wielbasis	m2 mm	30							
4.34.1		Werkbreedte (pallet 1000 x 1200 dwars)	Ast mm	1734	1584		1734	2173	2473	2973	1584
4.34.2		Werkbreedte (pallet 800x1200 longitudinaal)	Ast mm	1784				2173	2473	2973	1784
4.35		Draaicirkel	Wa mm	1274	919	1074	1274	1724	2024	2524	1074
Prestaties		5.3	Daalsnelheid met last/onbelast	m/s	0,09 / 0,02						
	- Dit typeblad volgens VDI-richtlijn 2198 noemt alleen de technische waarden van de standaardmachine. Afwijkende banden, andere hefmasten, extra systemen etc. kunnen resulteren in andere waarden.										

Let op. De tabellen tonen niet alle bandenvarianten. Niet alle bandenvarianten zijn beschikbaar voor alle vorklengtes.

Beschikbare banden:

Zwenkwielen: N = nylon, C = rubber, V = polyurethaan.

Lastwielen: GN = enkelvoudig nylon, GV = enkelvoudig polyurethaan, BN = tandem nylon, BV = tandem polyurethaan.

De Duitse fabrieken in Norderstedt,  
Moosburg en Landsberg zijn  
gecertificeerd, evenals ons  
onderdelenmagazijn in Kaltenkirchen.

ISO 9001  
ISO 14001

Jungheinrich intern transport materieel  
voldoet aan de Europese  
veiligheidsvoorschriften.



 **JUNGHEINRICH**