

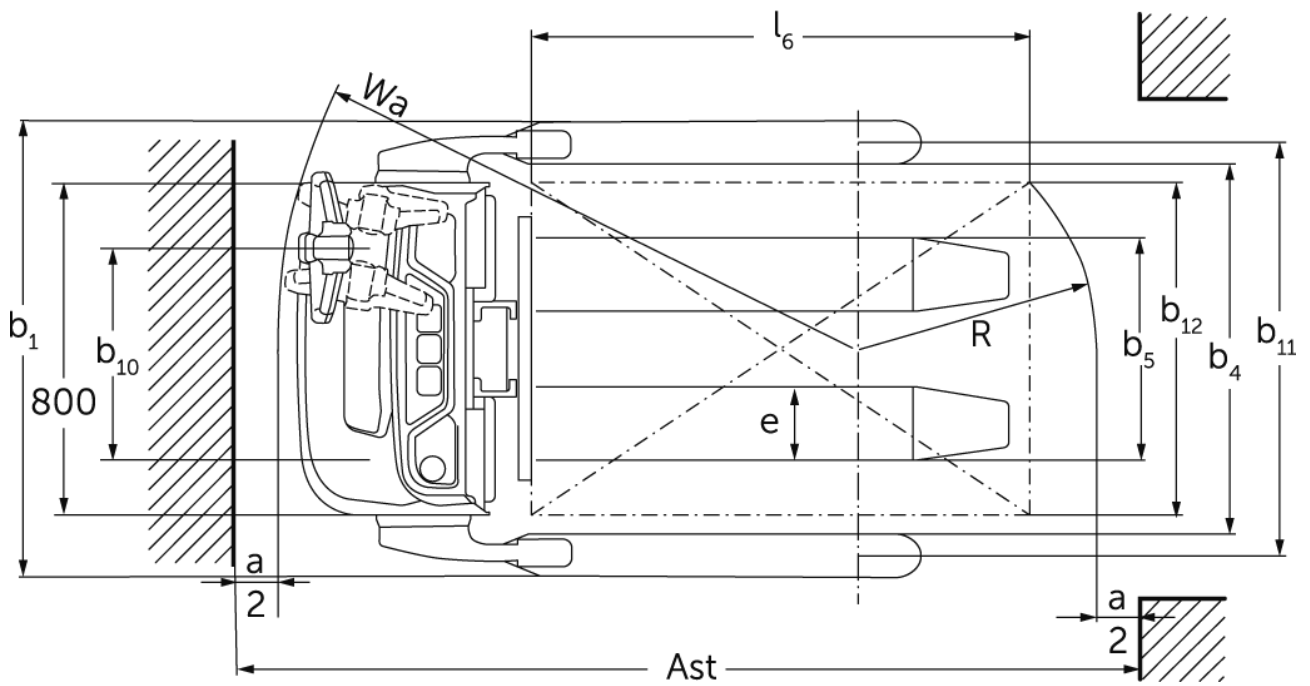

Stacker elétrico **EJC 110bi**

Elevação: 1170-1970 mm / Capacidade de carga: 1000 kg

EJC 110bi

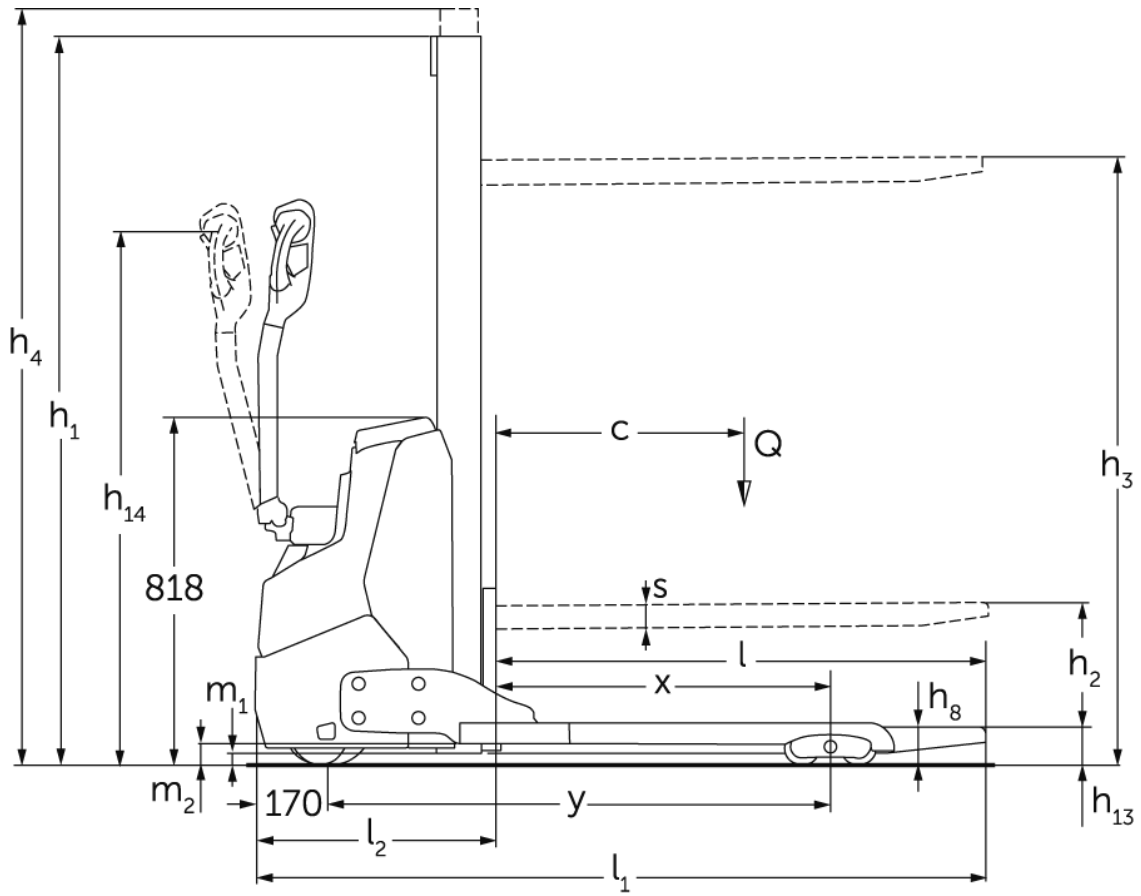

EJC 110bi

EJC 110bi	Elevação (h3)	Altura com mastro de elevação recolhido (h1)	Elevação livre (h2)	Altura com mastro de elevação estendido (h4)
Mastro mono MM	1170 mm	1710 mm	1170 mm	1710 mm
	1510 mm	1970 mm	1510 mm	1970 mm
	1970 mm	2430 mm	1970 mm	2430 mm

Tabela VDI

Versão: 01/2025

Características	1.2	Designação do modelo pelo fabricante		EJC 110bi	
	1.3	Tração		Elétrico	
	1.4	Modo de operação		Pedestre/timão	
	1.5	Capacidade de carga/carga	Q	kg	1000
	1.6	Distância do centro de gravidade da carga	c	mm	600
	1.8	Distância entre o eixo da roda e a face do garfo	x	mm	810
	1.9	Distância entre eixos	y	mm	1204
Pesos	2.1.1	Peso do equipamento (incluindo bateria)		kg	515
	2.2	Peso por eixo com carga à frente/atrás		kg	545 / 970
	2.3	Peso por eixo sem carga à frente/atrás		kg	370 / 145
Rodas/chassis	3.1	Pneus			Poliuretano (PU)
	3.2	Dimensão do pneu, dianteiro			Ø 210 x 70
	3.3	Dimensão do pneu, traseiro			- / Ø 85 x 75
	3.4	Rodas adicionais			Ø 140x 54
	3.5	Rodas, número à frente/atrás (x = não motrizes)			1x +1/2
	3.6	Distância entre centro do rasto dos pneus, à frente	b10	mm	507
	3.7	Distância entre centro do rasto dos pneus, atrás	b11	mm	992
	3.7.1	2. Distância entre centro do rasto dos pneus, atrás		mm	1162
	3.7.2	3. Distância entre centro do rasto dos pneus, atrás		mm	1362
Dimensões básicas	4.2	Altura com mastro de elevação recolhido (h1)	h1	mm	1970
	4.3	Elevação livre (h2)	h2	mm	1510
	4.4	Elevação (h3)	h3	mm	1510
	4.5	Altura com mastro de elevação estendido (h4)	h4	mm	1970
	4.9	Altura do manípulo do timão em posição de marcha mín./máx.	h14	mm	750 / 1260
	4.19	Comprimento total	l1	mm	1714
	4.20	Comprimento, incluindo parte posterior do garfo	l2	mm	564
	4.21.1	Largura total	b1	mm	1098
	4.22	Dimensões do garfo	s/e/l	mm	60 x 178 x 1150
	4.25	Distância fora-a-fora do garfo	b5	mm	535
	4.26	Largura entre os braços das rodas/superfícies de carregamento	b4	mm	891
	4.32	Altura acima do solo no centro da distância entre eixos	m2	mm	51
	4.34.1	Largura de trabalho (paleta 1000 x 1200 transversalmente)	Ast	mm	1960
	4.34.2	Largura de trabalho (paleta 800x1200 longitudinal)	Ast	mm	2010
	4.35	Raio de viragem	Wa	mm	1420
Performance	5.1	Velocidade de marcha com/sem carga		km/h	5,3 / 5,3
	5.2	Velocidade de elevação com/sem carga		m/s	0,15 / 0,25
	5.3	Velocidade de descida com/sem carga		m/s	0,15 / 0,15
	5.7	Capacidade de passagem em rampa com/sem carga		%	6 / 10
	5.10	Travão de serviço			regenerativo
Motor elétrico/sistema eletrónico	6.1	Motor de tração, potência S2 60 min		kW	1
	6.2	Motor de elevação, potência a S3		kW	1,2
	6.3	Bateria segundo DIN 43531/35/36			no
	6.4	Voltagem da bateria/ capacidade nominal		V / Ah	24 / 50
	6.5	Peso da bateria		kg	24
	6.6.1	Consumo de energia de acordo com ciclo EN		kWh/h	0,35
	6.6.2	Equivalente de CO2 de acordo com EN16796		kg/h	0,2

Outros	8.1	Tipo de controle de direção		AC
	10.7	Nível de pressão sonora de acordo com EN12053, tubo do motorista	dB (A)	64
- Esta ficha técnica está em conformidade com as regras VDI 2198 e somente menciona valores técnicos para equipamento standard. Pneus fora do standard, mastros diferentes, equipamentos adicionais etc. podem produzir outros valores.				

Valores para o mastro de elevação MM 1540 (mecanismo de deslize da carga fixo)

- N.º VDI 1.8: no mastro com porta-garfos: x -42 mm.
- N.º VDI 4.3: no mastro com porta-garfos: h2 -30 mm.
- N.º VDI 4.4: no mastro com porta-garfos: h3 -30 mm.
- N.º VDI 4.19: no mastro com porta-garfos: l1 +42 mm.
- N.º VDI 4.20: no mastro com porta-garfos: l2 +42 mm.
- N.º VDI 4.21.1: largura do braço de apoio b1 disponível em 3 níveis: 1098/1268/1468 mm.
- N.º VDI 4.34.1: na versão com b1 = 1468 mm; diagonal conforme VDI: largura do corredor de trabalho +398 mm; no mastro com porta-garfos: largura do corredor de trabalho +42 mm.
- N.º VDI 4.34.2: diagonal conforme VDI: largura do corredor de trabalho +169 mm; no mastro com porta-garfos: largura do corredor de trabalho +42 mm.

Jungheinrich Portugal

Equipamentos de Transporte, Lda.

Delegação Sul - Tel. Geral 219 156 060

Delegação Norte - Tel. Geral 252 249 010

Serviço Aluguer

Nacional 21 915 6070

Serviço Pós-Venda

Nacional 21 915 6060

linha.directa@jungheinrich.pt
www.jungheinrich.pt

As fábricas de produção alemãs em Norderstedt, Moosburg e Landsberg são certificadas, bem como o nosso Centro de Peças em Kaltenkirchen. ISO 9001 ISO 14001

Os equipamentos da Jungheinrich para movimentação da carga estão em conformidade com os requisitos de segurança europeus.



JUNGHEINRICH