

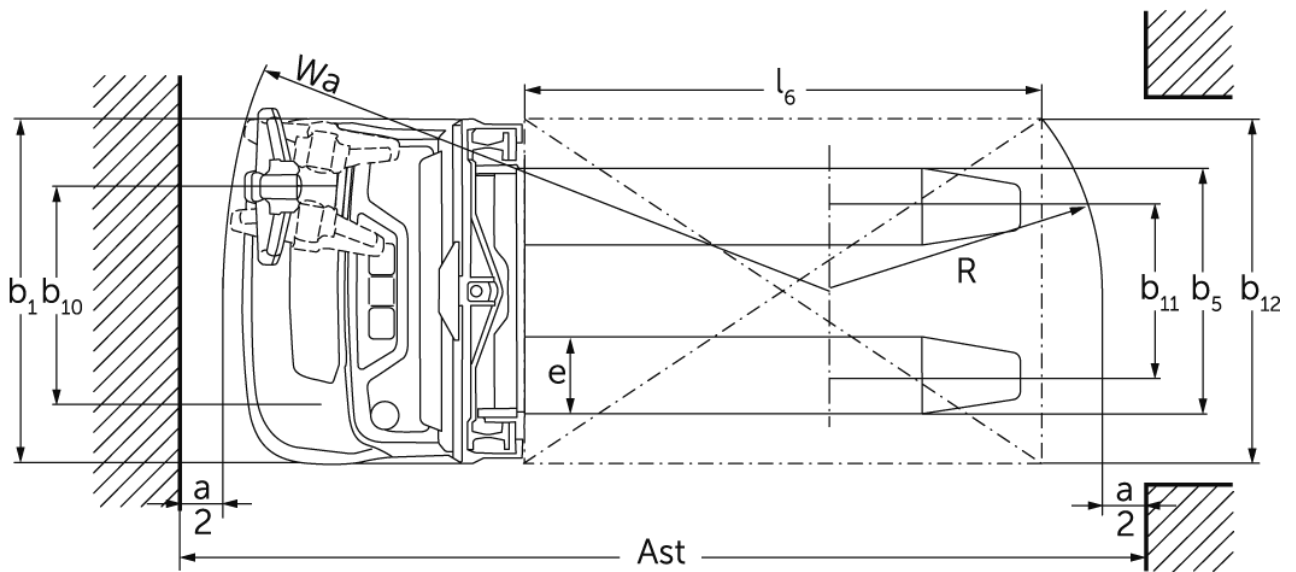

## Stacker elétrico **EJC 110i / 112i**

Elevação: 1200-4700 mm / Capacidade de carga: 1000-1200 kg

# EJC 110i / 112i

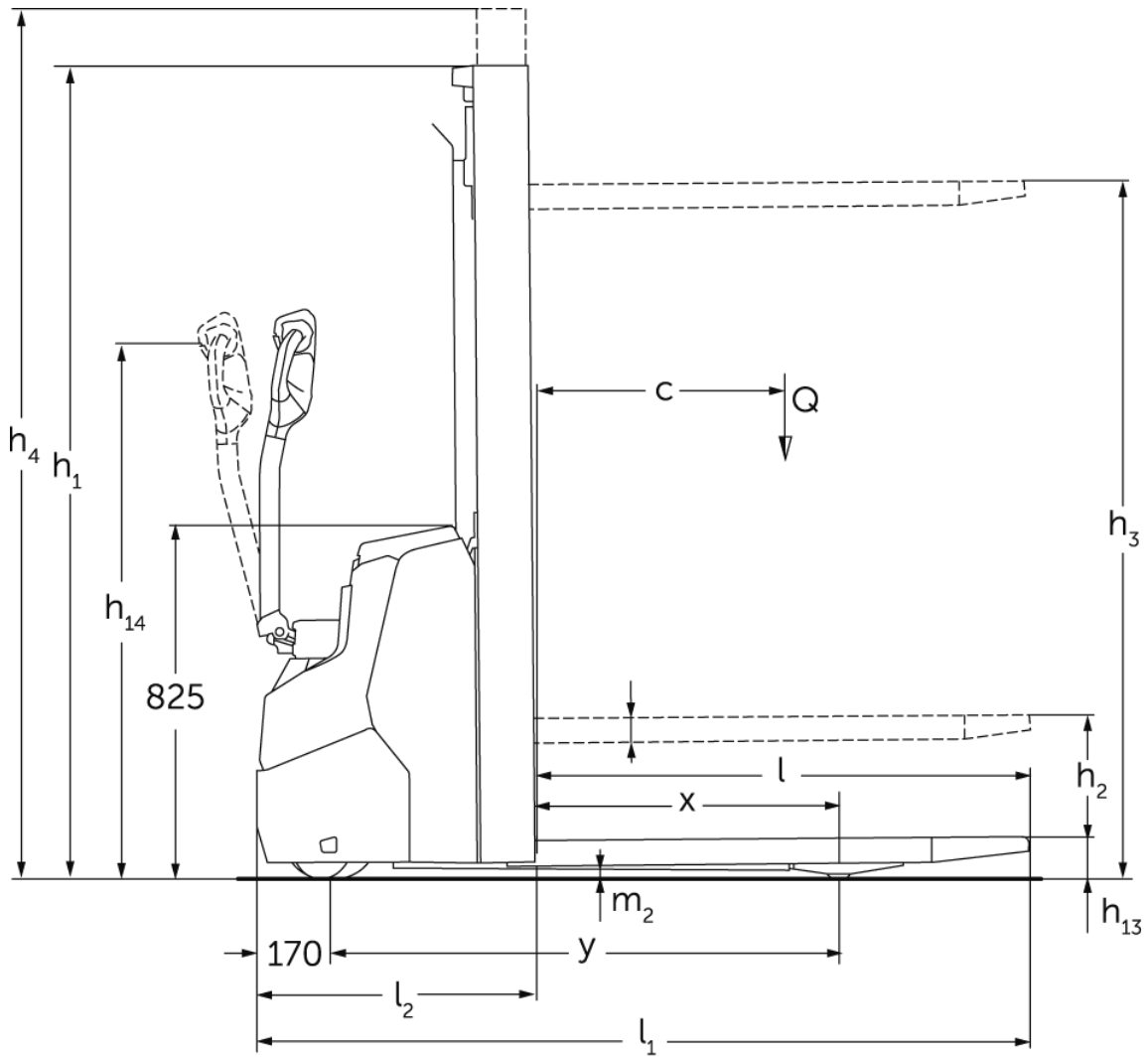

# EJC 110i / 112i

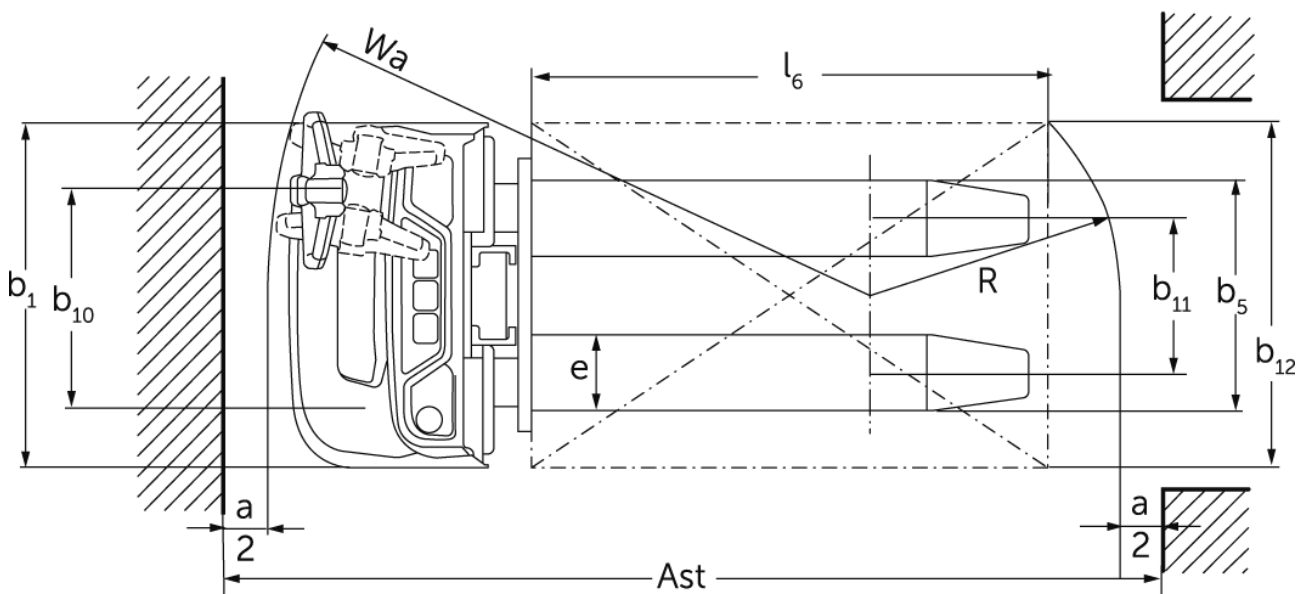
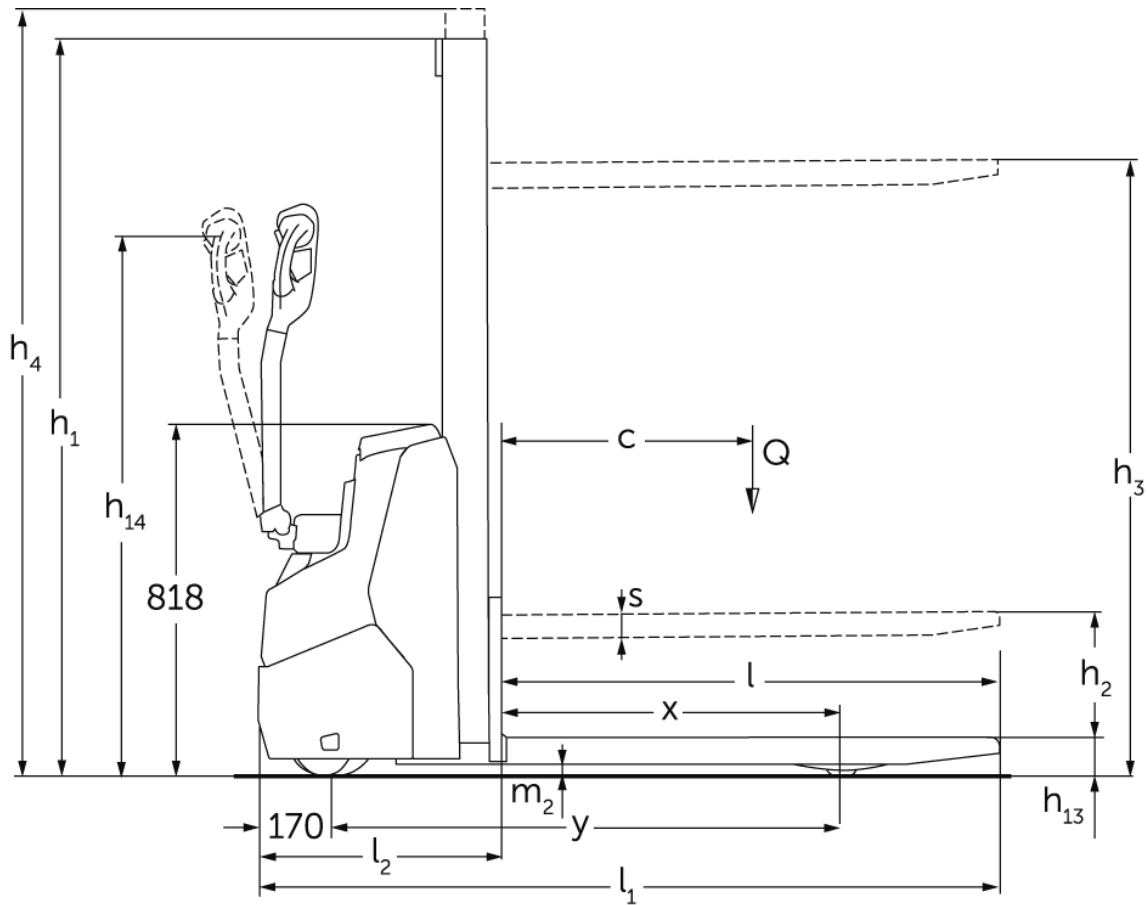

# EJC 110i / 112i

<b>EJC 110i (E)</b>	<b>Elevação (h3)</b>	<b>Altura com mastro de elevação recolhido (h1)</b>	<b>Elevação livre (h2)</b>	<b>Altura com mastro de elevação estendido (h4)</b>
Mastro mono MM	1200 mm	1710 mm	1200 mm	1710 mm
	1540 mm	1970 mm	1540 mm	1970 mm
	2000 mm	2430 mm	2000 mm	2430 mm
<b>EJC 110i, EJC 112i</b>	<b>Elevação (h3)</b>	<b>Altura com mastro de elevação recolhido (h1)</b>	<b>Elevação livre (h2)</b>	<b>Altura com mastro de elevação estendido (h4)</b>
Mastro de elevação duplo ZT	2300 mm	1650 mm	100 mm	2775 mm
	2500 mm	1750 mm	100 mm	2975 mm
	2700 mm	1850 mm	100 mm	3175 mm
	2900 mm	1950 mm	100 mm	3375 mm
	3200 mm	2100 mm	100 mm	3675 mm
	3600 mm	2300 mm	100 mm	4075 mm
	3900 mm	2450 mm	100 mm	4375 mm
Mastro de elevação duplo ZZ	2300 mm	1600 mm	1125 mm	2775 mm
	2500 mm	1700 mm	1225 mm	2975 mm
	2900 mm	1900 mm	1425 mm	3375 mm
	3200 mm	2050 mm	1575 mm	3675 mm
	3600 mm	2250 mm	1775 mm	4075 mm
	3900 mm	2400 mm	1925 mm	4375 mm
Mastro de elevação triplo DZ	4090 mm	1845 mm	1338 mm	4597 mm
	4300 mm	1915 mm	1408 mm	4807 mm
<b>EJC 112i</b>	<b>Elevação (h3)</b>	<b>Altura com mastro de elevação recolhido (h1)</b>	<b>Elevação livre (h2)</b>	<b>Altura com mastro de elevação estendido (h4)</b>
Mastro de elevação duplo ZT	4100 mm	2550 mm	100 mm	4575 mm
	4300 mm	2650 mm	100 mm	4775 mm
Mastro de elevação triplo DZ	4700 mm	2050 mm	1564 mm	5213 mm

# Tabela VDI

Versão: 01/2025

			EJC 110i (E)	EJC 110i	EJC 112i		
Características	1.2	Designação do modelo pelo fabricante					
	1.3	Tração	Elétrico				
	1.4	Modo de operação	Pedestre				
	1.5	Capacidade de carga/carga	Q	kg	1000	1200	
	1.6	Distância do centro de gravidade da carga	c	mm	600		
	1.8	Distância entre o eixo da roda e a face do garfo	x	mm	783	707	
	1.9	Distância entre eixos	y	mm	1171	1141	
Pesos	2.1.1	Peso do equipamento (incluindo bateria)		kg	480	665	675
	2.2	Peso por eixo com carga à frente/atrás		kg	500 / 980	556 / 1109	580 / 1295
	2.3	Peso por eixo sem carga à frente/atrás		kg	350 / 130	465 / 200	475 / 200
Rodas/chassis	3.1	Pneus	Poliuretano (PU)				
	3.2	Dimensão do pneu, dianteiro		Ø 210 x 70	Ø 230 x 70		
	3.3	Dimensão do pneu, traseiro		Ø 75 x 70 / Ø 75 x 45	Ø 75x105 / Ø 75x80	Ø 75 x 105 / Ø 75x80	
	3.4	Rodas adicionais	Ø 140 x 54				
	3.5	Rodas, número à frente/atrás (x = não motrizes)	1x +1/2				
	3.6	Distância entre centro do rasto dos pneus, à frente	b10	mm	507		
	3.7	Distância entre centro do rasto dos pneus, atrás	b11	mm	394	405	
Dimensões básicas	4.2	Altura com mastro de elevação recolhido (h1)	h1	mm	1970	1950	
	4.3	Elevação livre (h2)	h2	mm	1540	100	
	4.4	Elevação (h3)	h3	mm	1540	2900	
	4.5	Altura com mastro de elevação estendido (h4)	h4	mm	1970	3375	
	4.9	Altura do manípulo do timão em posição de marcha mín./ máx.	h14	mm	750 / 1260		
	4.15	Altura dos garfos, em baixo	h13	mm	90		
	4.19	Comprimento total	l1	mm	1714	1754	
	4.20	Comprimento, incluindo parte posterior do garfo	l2	mm	564	604	
	4.21.1	Largura total	b1	mm	800		
	4.22	Dimensões do garfo	s/ e/l	mm	60 x 178 x 1150		
	4.25	Distância fora-a-fora do garfo	b5	mm	535	570	
	4.32	Altura acima do solo no centro da distância entre eixos	m2	mm	27	24	
	4.34.1	Largura de trabalho (paleta 1000 x 1200 transversalmente)	Ast	mm	1961	2002	
	4.34.2	Largura de trabalho (paleta 800x1200 longitudinal)	Ast	mm	2011	2052	
4.35	Raio de viragem	Wa	mm	1394	1359		
Performance	5.1	Velocidade de marcha com/sem carga		km/h	5,3 / 5,3	6 / 6	
	5.2	Velocidade de elevação com/sem carga		m/s	0,15 / 0,25	0,15 / 0,27	0,17 / 0,33
	5.3	Velocidade de descida com/sem carga		m/s	0,15 / 0,15	0,34 / 0,34	0,45 / 0,37
	5.8	Capacidade máx. de passagem em rampa com/sem carga		%	6 / 10	6 / 14	
	5.10	Travão de serviço			regenerativo		
Motor elétrico/sistema eletrónico	6.1	Motor de tração, potência S2 60 min		kW	1	0,9	
	6.2	Motor de elevação, potência a S3		kW	1,2	2,2	2,8
	6.3	Bateria segundo DIN 43531/35/36			no		
	6.4	Voltagem da bateria/ capacidade nominal		V / Ah	24 / 50	24 / 100	
	6.5	Peso da bateria		kg	24	35	26
	6.6.1	Consumo de energia de acordo com ciclo EN		kWh/h	0,35	0,66	
	6.6.2	Equivalente de CO2 de acordo com EN16796		kg/h	0,2	0,4	

Outros	8.1	Tipo de controle de direção		AC	
	10.7	Nível de pressão sonora de acordo com EN12053, tubo do motorista	dB (A)	64	65
<p>- Esta ficha técnica está em conformidade com as regras VDI 2198 e somente menciona valores técnicos para equipamento standard. Pneus fora do standard, mastros diferentes, equipamentos adicionais etc. podem produzir outros valores.</p>					

Ao EJC 110i/112i aplica-se:

Os valores na tabela aplicam-se ao compartimento da bateria XS, mastro ZT2900, bateria de 100 Ah.

- N.º VDI 1.8: com mastro de elevação DZ: x - 40 mm
- N.º VDI 1.9: com compartimento da bateria S: y + 50 mm.
- N.º VDI 4.19: com compartimento da bateria S: l1 + 50 mm. com mastro de elevação DZ: l1 + 40 mm.
- N.º VDI 4.20: com compartimento da bateria S: l2 + 50 mm; com mastro de elevação DZ: l2 + 40 mm.
- N.º VDI 4.34.1: diagonal conforme VDI: largura do corredor de trabalho + 225 mm; com compartimento da bateria S: largura do corredor de trabalho + 48; com mastro de elevação DZ: largura do corredor de trabalho + 40 mm.
- N.º VDI 4.34.2: diagonal conforme VDI: largura do corredor de trabalho + 142 mm; com compartimento da bateria S: largura do corredor de trabalho + 48 mm. Com mastro de elevação DZ: largura do corredor de trabalho + 40 mm.
- N.º VDI 4.35: com compartimento da bateria S: Wa + 48 mm.
- N.º VDI 6.2: EJC 110i: S3 5 %; EJC 112i: S3 13 %

Ao EJC 110i (E) aplica-se:

Os valores na tabela aplicam-se ao mastro de elevação mm 1540.

- N.º VDI 4.34.1: diagonal conforme VDI: largura do corredor de trabalho + 271 mm.
- N.º VDI 4.34.2: diagonal conforme VDI: largura do corredor de trabalho + 161 mm.

**Jungheinrich Portugal**

**Equipamentos de Transporte, Lda.**

Delegação Sul - Tel. Geral 219 156 060

Delegação Norte - Tel. Geral 252 249 010

Serviço Aluguer

Nacional 21 915 6070

Serviço Pós-Venda

Nacional 21 915 6060

linha.directa@jungheinrich.pt  
www.jungheinrich.pt

As fábricas de produção alemãs em Norderstedt, Moosburg e Landsberg são certificadas, bem como o nosso Centro de Peças em Kaltenkirchen.

ISO 9001  
ISO 14001

Os equipamentos da Jungheinrich para movimentação da carga estão em conformidade com os requisitos de segurança europeus.



**JUNGHEINRICH**