

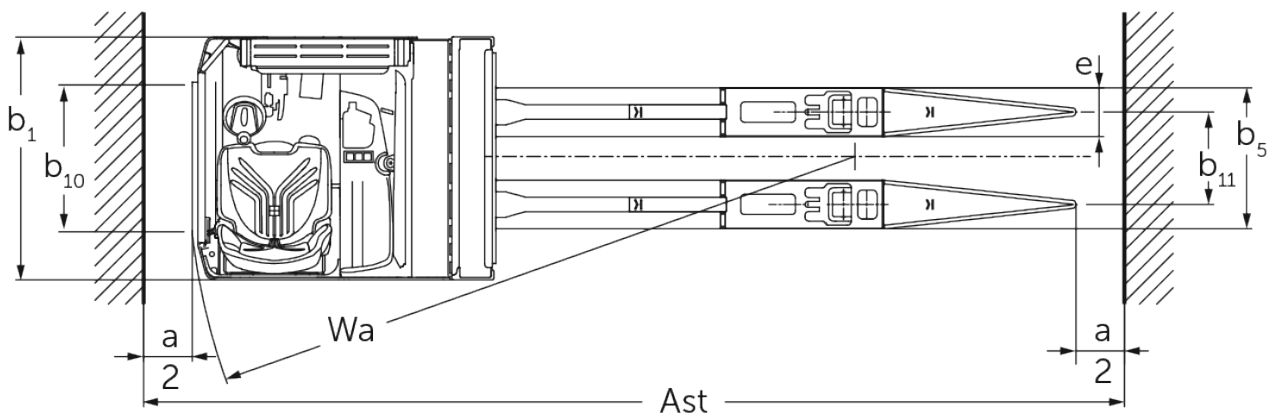

Elektrický nízkozdvižný vozík s plošinou / bočně sedícím řidičem ESE 430

Výška zdvihu: 115 mm / Nosnost: 3000 kg

ESE 430

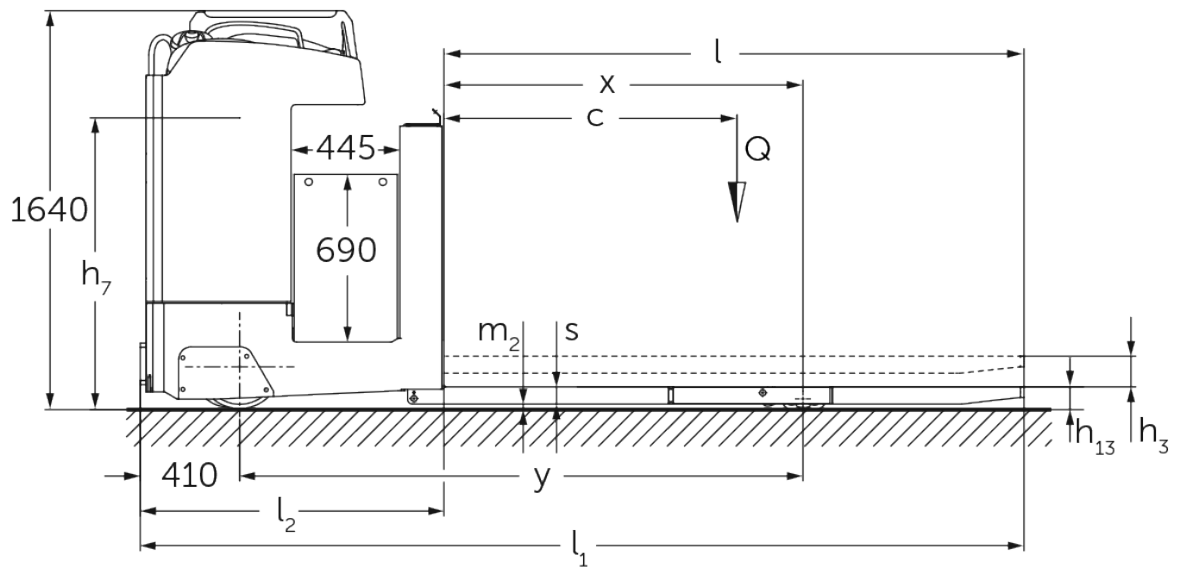

Tabulka VDI

Stav: 01/2025

Značky	1.2	Označení typu od výrobce			ESE 430
	1.3	Pohon			elektrický
	1.4	Ovládání			Sedačka
	1.5	Nosnost/náklad	Q	kg	3000
	1.6	Těžiště břemena	c	mm	1200
	1.8	Odstup břemene	x	mm	1480
	1.9	Rozvor kol	y	mm	2320
Hmotnosti	2.1.1	Vlastní hmotnost (vč. baterie)		kg	2475
	2.2	Zatížení na přední/zadní nápravu s nákladem		kg	2190 / 3280
	2.3	Zatížení na přední/zadní nápravu bez nákladu		kg	1975 / 500
Kola/podvozek	3.1	Pneumatiky			Vulkollan®
	3.2	Velikost pneumatik, přední			Ø 343 x 114
	3.3	Velikost kol, zadní			Ø 90 x 100
	3.4	Další kola			Ø 285 x 100
	3.5	Kola, počet vpředu/vzadu (x = hnaná)			2 - 1x / 4
	3.6	Rozchod kol, vpředu	b10	mm	604
	3.7	rozchod kol, vzadu	b11	mm	380
Základní rozměry	4.4	Zdvih (h3)	h3	mm	115
	4.8	Výška sedačky/plošiny řidiče	h7	mm	1200
	4.15	Výška ve spuštěném stavu	h13	mm	90
	4.19	Celková délka	l1	mm	3650
	4.20	Délka včetně zadního čela vidlí	l2	mm	1250
	4.21.1	Celková šířka	b1	mm	1000
	4.22	Rozměry vidlic	s/e/l	mm	70 x 200 x 2400
	4.25	Rozměr přes vidle	b5	mm	580
	4.32	Světlá výška měřená uprostřed mezi nápravami	m2	mm	20
	4.34.2	Šířka pracovní uličky (palety 800x1200 uložené podélně)	Ast	mm	4050
	4.35	Poloměr otáčení	Wa	mm	2750
Výkonová data	5.1	Rychlost pojezdu s nákladem/bez nákladu		km/h	14 / 14
	5.2	Rychlost zdvihu s nákladem/bez nákladu		m/s	0,06 / 0,06
	5.3	Rychlost spouštění s nákladem/bez nákladu		m/s	0,05 / 0,05
	5.7	Stoupavost s nákladem/bez nákladu		%	6 / 15
	5.10	Provozní brzda			elektrické
Elektromotor/elektronika	6.1	Motor pojezdu, výkon S2 60 min		kW	8,5
	6.2	Zdvihový motor, výkon při S3		kW	2
	6.3	Baterie podle DIN 43531/35/36			A
	6.4	Napětí baterie/jmenovitá kapacita		V / Ah	48 / 620
	6.5	Hmotnost baterie		kg	945
	6.6.1	Spotřeba energie podle EN cyklu		kWh/h	0,56
	6.6.2	Ekvivalent CO2 podle EN16796		kg/h	0,3
Ostatní	8.1	Druh přenosu kroutícího momentu na hnací nápravu			Mosfet/AC

- V tomto typovém listu podle směrnice VDI 2198 jsou uvedeny jen technické hodnoty standardního vozíku. Odlišné pláště, jiná zdvihová zařízení, přídatná zařízení apod. mohou vykazovat jiné hodnoty

Jungheinrich (ČR) s.r.o.
Modletice 101
251 01 Říčany
Telefon +420 313 333 111, 333
Fax +420 313 333 777

info@jungheinrich.cz
www.jungheinrich.cz

Výrobní závody v německých městech
Norderstedt, Moosburg a Landsberg jsou
stejně jako centrum originálních
náhradních dílů v Kaltenkirchen
certifikovány.

ISO 9001
ISO 14001

Vozíky Jungheinrich splňují evropské
bezpečnostní požadavky.



 **JUNGHEINRICH**