



Elektrisk låglyftare/ledtruck **ERE 120-230**

Lyfthöjd: 122 mm / Lastkapacitet: 2000-3000 kg

ERE 120-230



ERE 120-230

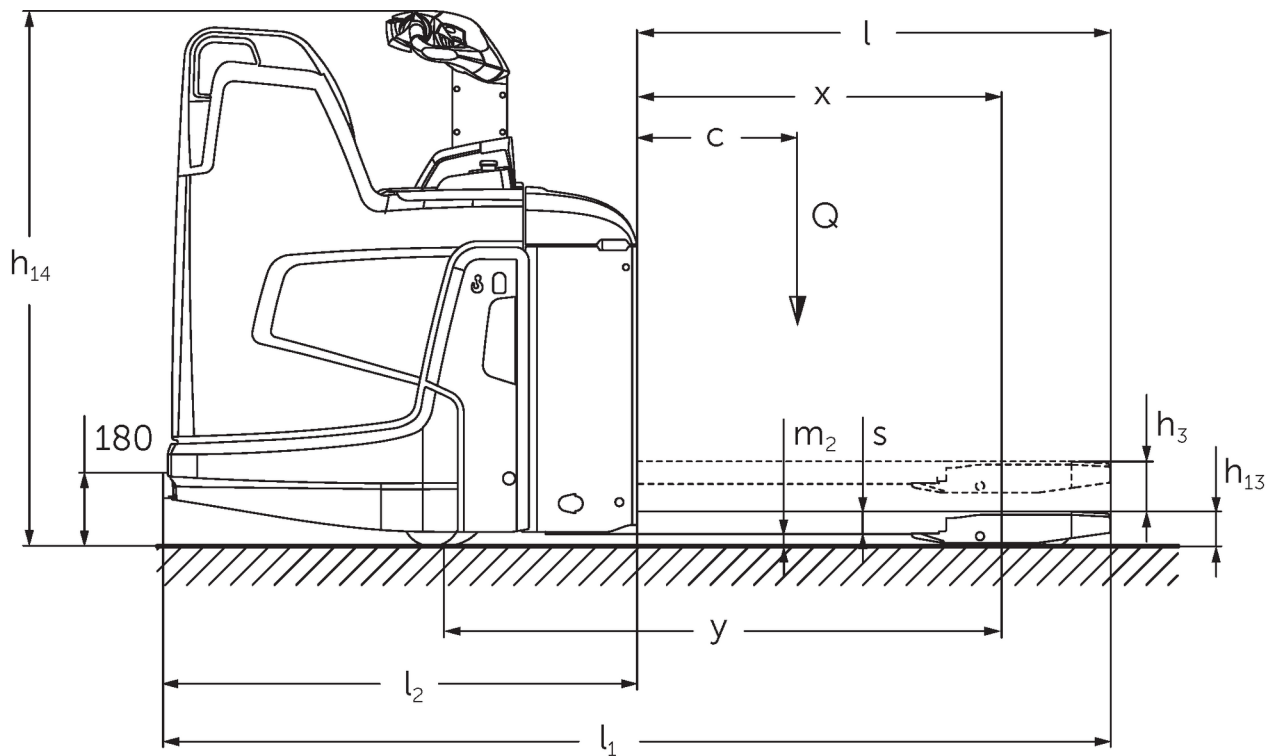

VDI bord

Stand: 01/2025

				ERE 120 6km/h	ERE 120 9 km/h	ERE 125	ERE 225	ERE 225 drivePLUS	ERE 230	ERE 230 drivePLUS
Specifikation	1.2	Tillverkarens typbeteckning								
	1.3	Drivning		Elektrisk						
	1.4	Manövrering		Dragstång						
	1.5	Kapacitet / belastning	Q kg	2000		2500			3000	
	1.6	Tyngdpunktsavstånd	c mm	600						
	1.8	Lastavstånd	x mm	908						
	1.9	Hjulbas	y mm	1378						1450
Vikter	2.1	Egenvikt	kg	400		404			424	
	2.1.1	Egenvikt (inkl. batteri)	kg	630		634			721	
	2.2	Axelbelastning med last fram/ bak	kg	795 / 1825		1126 / 2090			1239 / 2494	
	2.3	Axelbelastning utan last fram/ bak	kg	474 / 138		550 / 159			565 / 160	
Hjul/chassi	3.1	Däck		Vulkollan ®/PU + kvarts/Vulkollan ®						
	3.2	Däckstorlek, fram		Ø 230 x 65		Ø 230 x 77				
	3.3	Däckstorlek, bak		Ø 85 x 110 / Ø 85 x 85					Ø 85 x 85	
	3.4	Extrahjul		Ø 140 x 57						
	3.5	Hjul, nummer fram / bak (x = driven)		1x +2/2 oder 4					1x +2/4	
	3.6	Spårvidd, fram	b10 mm	363						
	3.7	Spårvidd, bak	b11 mm	512						
Grundmått	4.4	Stroke (h3)	h3 mm	122						
	4.9	Styrarmens höjd i köräge min./max.	h14 mm	1137 / 1419						
	4.15	Höjd i sänkt läge	h13 mm	85						
	4.19	Total längd	l1 mm	1847			1919			
	4.20	Längd inklusive gaffelrygg	l2 mm	697			769			
	4.21.1	Total bredd	b1 mm	770						
	4.22	Gaffeldimensioner	s/ e/l mm	55 x 172 x 1150						
	4.25	Mått över gafflarna	b5 mm	535						
	4.32	Markfrigång mitten av hjulbasen	m2 mm	30						
	4.34.1	Arbetsbredd (pall 1000 x 1200 tvärs)	Ast mm	2411					2483	
	4.34.2	Arbetsbredd (pall 800x1200 längsgående)	Ast mm	2299					2372	
	4.34.8	Arbeitsgangbreite (Palette 800x1200 quer)	Ast mm	2414					2486	
	4.35	Vändradie	Wa mm	1604						
Prestanda	5.1	Körhastighet med/utan last	km/h	6 / 6	8 / 9	9 / 9	9,5 / 12,5	9,5 / 14	6 / 12,5	6 / 14
	5.2	Lyfthastighet med/utan last	m/s	0,04 / 0,04			0,05 / 0,07			
	5.3	Sänkhastighet med/utan last	m/s	0,05 / 0,04			0,05 / 0,05			
	5.8	Max. backtagningsförmåga med/utan last	%	5 / 7	8 / 16				6 / 16	
	5.10	Driftbroms		regenerativ						
Elektrisk motor / Elektronik	6.1	Drivmotor, prestanda S2 60 min	kW	2		2,8		3,2	2,8	3,2
	6.2	Lyftmotor, prestanda vid S3	kW	1,2		2,2				
	6.3	Batteri enligt DIN 43531/35/36		B	-					B
	6.4	Batterispänning/nom. kapacitet	V / Ah	24 / 250					24 / 375	

	6.5	Batterivikt	kg	230					297	
	6.6.1	Energiförbrukning enligt EN-cykel	kWh/h	0,4	0,43	0,4	0,35	0,39	0,36	0,41
	6.6.2	Koldioxidekvivalent enligt EN16796	kg/h	0,2						
	6.7	Omsättningshastighet	t/h	114	142	156	184	222	220	266
	6.8.1	Energiförbrukning vid max. omsättningshastighet	kWh/h	0,74	1,11	1,18	1,29	1,89	1,45	2,05
Övrigt	8.1	Typ av körkontroll		AC						
	10.7	Ljudtrycksnivå enligt EN12053, förarrör	dB (A)	63		64	67	64	67	
<p>- Detta typblad är enligt VDI-riktlinje 2198 och anger endast de tekniska värdena för standardtrucken. Avvikande däcktyper, andra stativ, tillsatsaggregat osv. kan ge andra värden.</p>										

Värdena i tabellen gäller för fällbar åkplatta (uppfälld), batteriutrymme M-SBE, gaffellängd 1 150 mm, upphöjd stödbenslyft.

- VDI-nr 1.8: Lastdel nedsänkt: x + 56 mm.
- VDI-nr 1.9: Lastdel nedsänkt: y + 56 mm. Vid batteriutrymme M-VBE, L-SBE & L högt SBE: y + 72 mm; L-VBE: y + 125 mm.
- VDI-nr 2.1: Vid batteribyte från sidan: +25 kg.
- VDI-nr 4.19: Vid batteriutrymme M-VBE, L-SBE & L högt SBE: l1 + 72 mm; L-VBE: l1 + 125 mm. Vid nedfäld fällbar plattform: l1 + 416 mm; kompakt, fast plattform: l1 + 357 mm; förlängd, fast plattform: l1 + 472 mm; L-plattform: l1 + 477 mm.
- VDI-nr 4.20: Vid batteriutrymme M-VBE, L-SBE & L högt SBE: l2 + 72 mm; L-VBE: l2 + 125 mm. Vid nedfäld fällbar plattform: l2 + 416 mm; kompakt, fast plattform: l2 + 357 mm; förlängd, fast plattform: l2 + 472 mm; L-plattform: l2 + 477 mm.
- VDI-nr 4.34.1: Lastdel nedsänkt: Arbetsgångbredd + 50 mm. Vid nedfäld fällbar plattform: Arbetsgångbredd + 416 mm; kompakt, fast plattform: Arbetsgångbredd + 357 mm; förlängd, fast plattform: Arbetsgångbredd + 472 mm; L-plattform: Arbetsgångbredd + 477 mm.
- VDI-nr 4.34.2: Vid nedfäld fällbar plattform: Arbetsgångbredd + 416 mm; kompakt, fast plattform: Arbetsgångbredd + 357 mm; förlängd, fast plattform: Arbetsgångbredd + 472 mm; L-plattform: Arbetsgångbredd + 477 mm.
- VDI-nr 4.34.8: Lastdel nedsänkt: Arbetsgångbredd + 68 mm. Vid nedfäld fällbar plattform: Arbetsgångbredd + 416 mm; kompakt, fast plattform: Arbetsgångbredd + 357 mm; förlängd, fast plattform: Arbetsgångbredd + 472 mm; L-plattform: Arbetsgångbredd + 477 mm.
- VDI-nr 4.35: Lastdel nedsänkt: Wa + 56 mm. Vid batteriutrymme M-VBE, L-SBE & L högt SBE: Wa + 72 mm; L-VBE: Wa + 125 mm. Vid nedfäld fällbar plattform: Wa + 416 mm; kompakt, fast plattform: Wa + 357 mm; förlängd, fast plattform: Wa + 472 mm; L-plattform: Wa + 477 mm.
- VDI-nr 5.1: ERE 230: 9,5 km/h vid 2,5 t last.

Jungheinrich Svenska AB

Huvudkontor:

Starrvägen 16

232 61 ARLÖV

Telefon 040 - 690 46 00

Telefax 040 - 690 46 99

kundkontakt@jungheinrich.se
www.jungheinrich.se

I Tyskland är truckfabrikerna i
Norderstedt, Moosburg och Landsberg
samt vårt reservdelscenter i
Kaltenkirchen certifierade. ISO 9001
ISO 14001

Jungheinrichs truckar uppfyller de
europeiska säkerhetskraven.



**JUNGHEINRICH**