



Remolcadora eléctrica EZS 570-5100

LION
technology

JUNGHEINRICH

EZS 570-5100

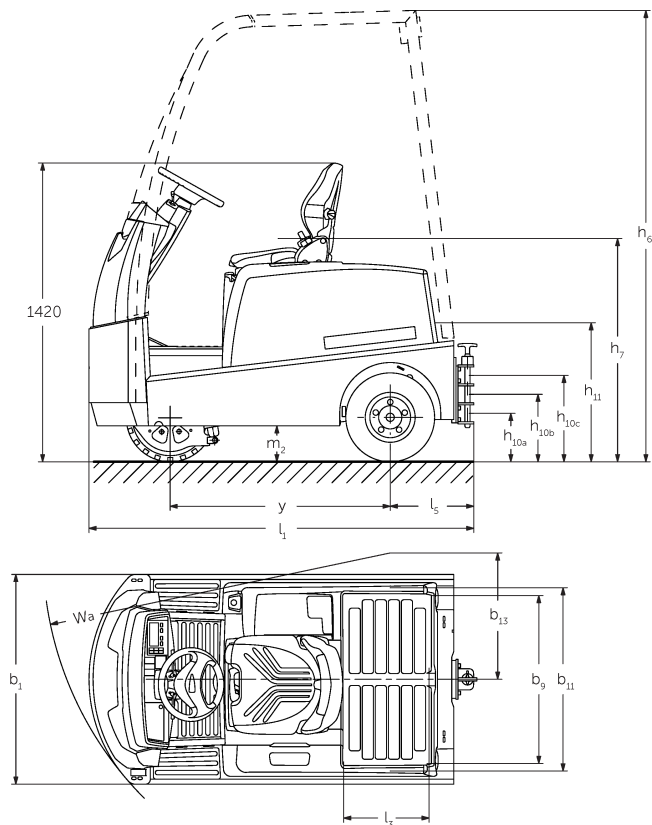

EZS 580, technische Zeichnung, Typenblatt



Tabla VDI

Marca distintiva	1.1	Fabricante (abreviatura)		Jungheinrich			
	1.2	Nomenclatura del fabricante		EZS 570	EZS 580	EZS 590	EZS 5100 XL
	1.3	Grupo de tracción		Eléctrico			
	1.4	Manipulación		Asiento			
	1.5.3	Capacidad de remolque	Q kg	7000	8000	9000	10000
	1.7	Fuerza de tracción nominal	N	1400	1600	1800	2000
	1.9	Distancia entre ejes	y mm	1035			1250
Pesos	2.1.1	Peso propio (incl. batería)	kg	1260	1320	1410	1825
	2.3	Peso por eje sin carga delante/detrás	kg	580 / 680	580 / 740	620 / 790	880 / 945
Ruedas/chasis	3.1	Bandajes		Superelástico (SE)			
	3.2	Dimensiones de ruedas, delante		4.00-8	16x6-8		16x6-8
	3.3	Dimensiones de neumáticos, detrás		4.00-8			
	3.5	Ruedas, número delante/detrás (x = con tracción)		1 / 2x			
	3.6	Ancho de vía, delante	b10 mm	0			
	3.7	Ancho de vía, detrás	b11 mm	870			
Medidas básicas	4.7	Altura del tejadillo protector (cabina)	h6 mm	2150		2140	
	4.8	Altura de asiento / plataforma	h7 mm	1040			
	4.12	Altura de enganche	h10 mm	265			
	4.12.1	2 Altura de enganche	mm	330			
	4.12.2	3 Altura de enganche	mm	395			
	4.13	Altura de carga sin carga	mm	650	640		
	4.16	Longitud de superficie de carga	l3 mm	400			
	4.17	Longitud de voladizo	mm	375			
	4.18	Ancho de superficie de carga	b9 mm	795			
	4.19	Longitud total	l1 mm	1828		2048	
	4.21.1	Ancho total	b1 mm	996			
	4.32	Margen con el suelo, centro distancia entre ejes	m2 mm	160	130		
	4.35	Radio de giro	Wa mm	1652		1866	
4.36	Distancia mínima del centro de giro	b13 mm	600		665		
Prestaciones	5.1	Velocidad de marcha con/sin carga	km/h	9 / 18	8,5 / 18		7,5 / 18
	5.5	Fuerza de tracción con carga	N	1400	1600	1800	2000
	5.6	Fuerza de tracción máx. con/sin carga	N	5500 / 5500	6500 / 6500	7500 / 7500	7600 / 7600
	5.10	Freno de servicio		eléctrico			

Motor eléctrico/sistema electrónico	6.1	Motor de tracción, potencia S2 60 min	kW	4,5			
	6.4	Tensión de batería/capacidad nominal	V / Ah	48 / 375			48 / 625
	6.5	Peso de la batería	kg	575			860
	6.6	Consumo energético según ciclo VDI	kWh/h	0			
	6.6.1	Consumo energético según ciclo EN	kWh/h	1,33	1,5	1,67	1,84
	6.6.2	Equivalente CO2 según EN16796	kg/h	0,7	0,8	0,9	1
Otros	8.1	Tipo de mando de tracción		Impulso/CA			
	10.7	Nivel sonoro según EN12053, al oído del conductor	dB (A)	62			
<p>- Esta hoja técnica conforme a la directiva VDI 2198 indica sólo los valores técnicos del equipo estándar. Un bandaje diferente, otros mástiles de elevación, dispositivos adicionales, etc, pueden dar otros valores.</p>							

Jungheinrich de España, S.A.U.

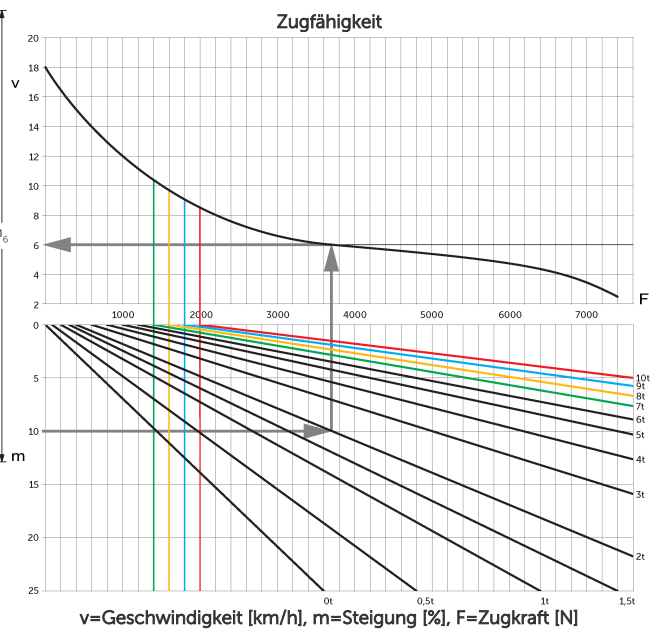
C/ Sierra Morena, 5
Área Empresarial Andalucía
28320 Pinto (Madrid)
Línea de atención al cliente
Teléfono 902 120 895
Línea de atención al cliente
Teléfono 902 120 895
info@jungheinrich.es
www.jungheinrich.es

Las fábricas de producción alemanas de
Norderstedt, Moosburg y Landsberg
están certificadas, así como nuestro
Centro de Recambios Originales en
Kaltenkirchen.

ISO 9001
ISO 14001

Las carretillas de Jungheinrich cumplen
los requisitos de seguridad europeos.



JUNGHEINRICH