



## Pallyftare

**AMX I15 / I15 e / I15 p / I15 ep**

Lyfthöjd: 710 mm / Lastkapacitet: 1500 kg

**JUNGHEINRICH**

# AMX I15 / I15 e / I15 p / I15 ep

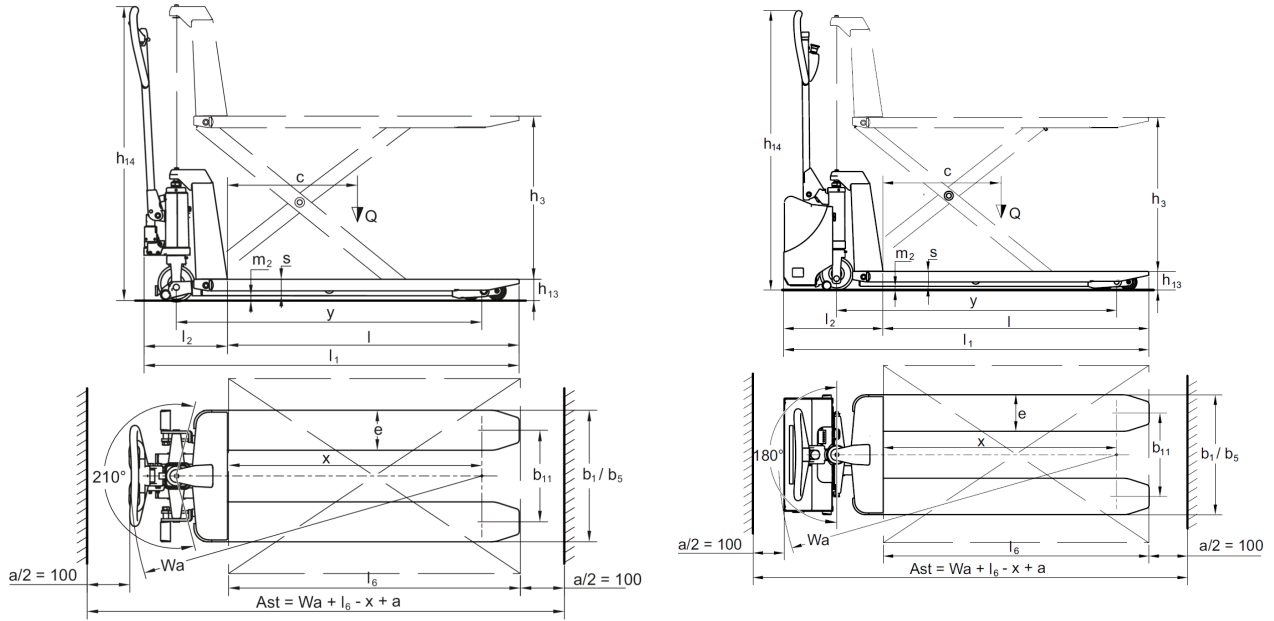

## VDI bord

|               |           |   |              |                 |           |             |      |      |      |
|---------------|-----------|---|--------------|-----------------|-----------|-------------|------|------|------|
| Specifikation | 1.2       | Tillverkarens typbeteckning             |              | AMX I15e        | AMX I15ep | AMX I15     |      |      |      |
|               | 1.3       | Drivning                                |              | Manuell         |           |             |      |      |      |
|               | 1.4       | Manövrering                             |              | Manuell         |           |             |      |      |      |
|               | 1.5       | Kapacitet / belastning                  | Q kg         | 1500            |           |             |      |      |      |
|               | 1.6       | Tyngdpunktsavstånd                      | c mm         | 600             |           |             |      |      |      |
|               | 1.9       | Hjulbas                                 | y mm         | 1255            |           |             |      |      |      |
| Vikter        | 2.1       | Egenvikt                                | kg           | 132             |           | 125         |      |      |      |
|               | 2.2       | Axelbelastning med last fram/bak        | kg           | 753 / 357       | 753 / 387 | 720 / 358   |      |      |      |
|               | 2.3       | Axelbelastning utan last fram/bak       | kg           | 40 / 100        |           | 38 / 70     |      |      |      |
| Hjul/chassi   | 3.1       | Däck                                    |              | N-BN            | V-BV      | N-BN        | V-BV | N-BN | V-BV |
|               | 3.2       | Däckstorlek, fram                       |              | Ø 150x45        |           |             |      |      |      |
|               | 3.3       | Däckstorlek, bak                        |              | Ø 75x68         |           |             |      |      |      |
|               | 3.5       | Hjul, nummer fram / bak (x = driven)    |              | 2/4             |           |             |      |      |      |
|               | 3.6       | Spårvidd, fram                          | b10 mm       | 145             |           |             |      |      |      |
|               | 3.7       | Spårvidd, bak                           | b11 mm       | 440             |           |             |      |      |      |
|               | Grundmått | 4.4                                     | Stroke (h3)  | h3 mm           | 710       |             |      |      |      |
| 4.9           |           | Styrarmens höjd i köräge min./max.      | h14 mm       | 1270            |           | 1230        |      |      |      |
| 4.15          |           | Höjd i sänkt läge                       | h13 mm       | 85              |           |             |      |      |      |
| 4.19          |           | Total längd                             | l1 mm        | 1645            |           | 1580        |      |      |      |
| 4.20          |           | Längd inklusive gaffelrygg              | l2 mm        | 445             |           | 340         |      |      |      |
| 4.21.1        |           | Total bredd                             | b1 mm        | 540             |           |             |      |      |      |
| 4.22          |           | Gaffeldimensioner                       | s/<br>e/l mm | 50 x 163 x 1200 |           |             |      |      |      |
| 4.25          |           | Mått över gafflarna                     | b5 mm        | 540             |           |             |      |      |      |
| 4.32          |           | Markfrigång mitten av hjulbasen         | m2 mm        | 19              |           |             |      |      |      |
| 4.34.1        |           | Arbetsbredd (pall 1000 x 1200 tvärs)    | Ast mm       | 1690            |           | 1630        |      |      |      |
| 4.34.2        |           | Arbetsbredd (pall 800x1200 längsgående) | Ast mm       | 1890            |           | 1830        |      |      |      |
| 4.35          | Vändradie | Wa mm                                   | 1540         |                 | 1480      |             |      |      |      |
| Prestanda     | 5.3       | Sänkhastighet med/utan last             | m/s          | 0,07 / 0,05     |           | 0,15 / 0,09 |      |      |      |

|                              |     |                                |        |         |   |
|------------------------------|-----|--------------------------------|--------|---------|---|
| Elektrisk motor / Elektronik | 6.4 | Batterispänning/nom. kapacitet | V / Ah | 12 / 65 | - |
|                              | 6.5 | Batterivikt                    | kg     | 21      | - |

- Detta typblad är enligt VDI-riktlinje 2198 och anger endast de tekniska värdena för standardtrucken. Avvikande däcktyper, andra stativ, tillsatsaggregat osv. kan ge andra värden.

|               |        |   |       |    |                 |
|---------------|--------|---|-------|----|-----------------|
| Specifikation | 1.2    | Tillverkarens typbeteckning             |       |    | AMX I15p        |
|               | 1.3    | Drivning                                |       |    | Manuell         |
|               | 1.4    | Manövrering                             |       |    | Manuell         |
|               | 1.5    | Kapacitet / belastning                  | Q     | kg | 1500            |
|               | 1.6    | Tyngdpunktsavstånd                      | c     | mm | 600             |
|               | 1.9    | Hjulbas                                 | y     | mm | 1255            |
| Vikter        | 2.1    | Egenvikt                                |       | kg | 125             |
|               | 2.2    | Axelbelastning med last fram/bak        |       | kg | 750 / 358       |
|               | 2.3    | Axelbelastning utan last fram/bak       |       | kg | 38 / 70         |
| Hjul/chassi   | 3.1    | Däck                                    |       |    | N-BN   V-BV     |
|               | 3.2    | Däckstorlek, fram                       |       |    | Ø 150x45        |
|               | 3.3    | Däckstorlek, bak                        |       |    | Ø 75x68         |
|               | 3.5    | Hjul, nummer fram / bak (x = driven)    |       |    | 2/4             |
|               | 3.6    | Spårvidd, fram                          | b10   | mm | 145             |
|               | 3.7    | Spårvidd, bak                           | b11   | mm | 440             |
| Grundmått     | 4.4    | Stroke (h3)                             | h3    | mm | 710             |
|               | 4.9    | Styrmens höjd i körläge min./max.       | h14   | mm | 1230            |
|               | 4.15   | Höjd i sänkt läge                       | h13   | mm | 85              |
|               | 4.19   | Total längd                             | l1    | mm | 1580            |
|               | 4.20   | Längd inklusive gaffelrygg              | l2    | mm | 340             |
|               | 4.21.1 | Total bredd                             | b1    | mm | 540             |
|               | 4.22   | Gaffeldimensioner                       | s/e/l | mm | 50 x 163 x 1200 |
|               | 4.25   | Mått över gafflarna                     | b5    | mm | 540             |
|               | 4.32   | Markfrigång mitten av hjulbasen         | m2    | mm | 19              |
|               | 4.34.1 | Arbetsbredd (pall 1000 x 1200 tvärs)    | Ast   | mm | 1630            |
|               | 4.34.2 | Arbetsbredd (pall 800x1200 längsgående) | Ast   | mm | 1830            |
|               | 4.35   | Vändradie                               | Wa    | mm | 1480            |

|   |     |                             |     |             |
|---|-----|-----------------------------|-----|-------------|
| Prestanda   | 5.3 | Sänkhastighet med/utan last | m/s | 0,15 / 0,09 |
| <p>- Detta typblad är enligt VDI-riktlinje 2198 och anger endast de tekniska värdena för standardtrucken. Avvikande däcktyper, andra stativ, tillsatsaggregat osv. kan ge andra värden.</p> |     |                             |     |             |

- VDI-nr 1.5: Fr.o.m. en lyfthöjd på 470 mm reduceras lyftkapaciteten till 1 000 kg.

**Jungheinrich Svenska AB**

Huvudkontor:  
Starrvägen 16  
232 61 ARLÖV  
Telefon 040 - 690 46 00  
Telefax 040 - 690 46 99  
kundkontakt@jungheinrich.se  
www.jungheinrich.se

I Tyskland är truckfabrikerna i  
Norderstedt, Moosburg och Landsberg  
samt vårt reservdelscenter i  
Kaltenkirchen certifierade. ISO 9001  
ISO 14001

Jungheinrichs truckar uppfyller de  
europeiska säkerhetskraven.



**JUNGHEINRICH**