



Elektrisk dragtruck EZS 570-5100

LION
technology

JUNGHEINRICH

EZS 570-5100

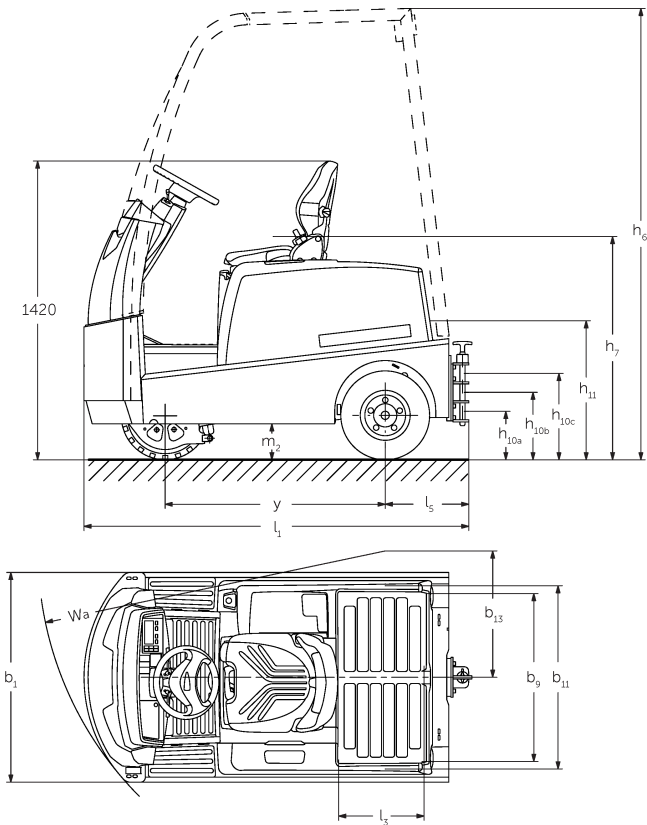

EZS 580, technische Zeichnung, Typenblatt

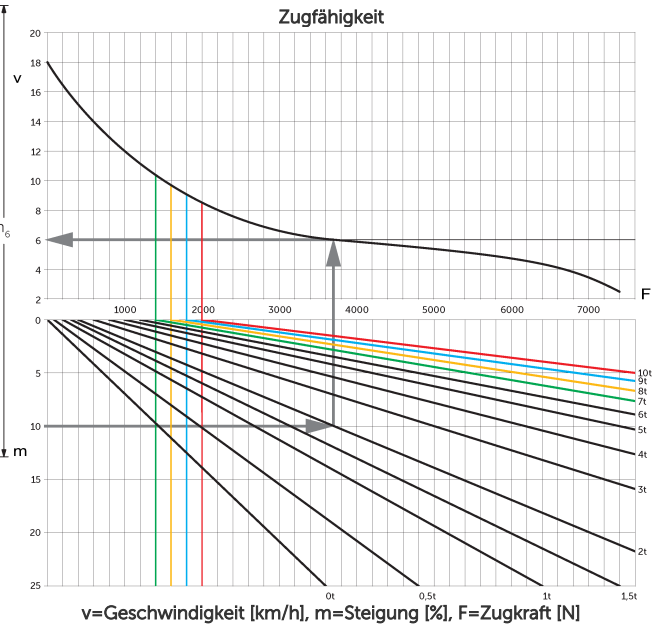

VDI bord

Specifikation	1.2	Tillverkarens typbeteckning		EZS 570	EZS 580	EZS 590	EZS 5100 XL
	1.3	Drivning		Elektrisk			
	1.4	Manövrering		Säte			
	1.5.3	Dragkraft	Q kg	7000	8000	9000	10000
	1.7	Nominell dragkraft	N	1400	1600	1800	2000
Vikter	1.9	Hjulbas	y mm	1035			1250
	2.1.1	Egenvikt (inkl. batteri)	kg	1260	1320	1410	1825
Vikter	2.3	Axelbelastning utan last fram/bak	kg	580 / 680	580 / 740	620 / 790	880 / 945
	3.1	Däck		Halvmassivt (SE)			
Hjul/chassi	3.2	Däckstorlek, fram		4.00-8	16x6-8		16x6-8
	3.3	Däckstorlek, bak		4.00-8			
	3.5	Hjul, nummer fram / bak (x = driven)		1 / 2x			
	3.6	Spårvidd, fram	b10 mm	0			
	3.7	Spårvidd, bak	b11 mm	870			
Grundmått	4.7	Höjd av skyddande tak (hytt)	h6 mm	2150			2140
	4.8	Säteshöjd / ståhöjd	h7 mm	1040			
	4.12	Dragkrok höjd	h10 mm	265			
	4.12.1	2. Dragkrok höjd	mm	330			
	4.12.2	3. Dragkrok höjd	mm	395			
	4.13	Lasthöjd utan last	mm	650	640		
	4.16	Lastytans längd	l3 mm	400			
	4.17	Överhängslängd	mm	375			
	4.18	Lastytans bredd	b9 mm	795			
	4.19	Total längd	l1 mm	1828			2048
	4.21.1	Total bredd	b1 mm	996			
	4.32	Markfrigång mitten av hjulbasen	m2 mm	160		130	
	4.35	Vändradie	Wa mm	1652			1866
4.36	Minsta vridpunktsavstånd	b13 mm	600			665	
Prestanda	5.1	Körhastighet med/utan last	km/h	9 / 18	8,5 / 18		7,5 / 18
	5.5	Dragkraft med last	N	1400	1600	1800	2000
	5.6	Max. dragkraft med/utan last	N	5500 / 5500	6500 / 6500	7500 / 7500	7600 / 7600
	5.10	Driftbroms		elektrisk			

Elektrisk motor / Elektronik	6.1	Drivmotor, prestanda S2 60 min	kW	4,5			
	6.4	Batterispänning/nom. kapacitet	V / Ah	48 / 375			48 / 625
	6.5	Batterivikt	kg	575			860
	6.6	Energiförbrukning enligt VDI-cykel	kWh/h	0			
	6.6.1	Energiförbrukning enligt EN-cykel	kWh/h	1,33	1,5	1,67	1,84
	6.6.2	Koldioxidekvivalent enligt EN16796	kg/h	0,7	0,8	0,9	1
Övrigt	8.1	Typ av körkontroll		Impuls/AC			
	10.7	Ljudtrycksnivå enligt EN12053, förarrör	dB (A)	62			

- Detta typblad är enligt VDI-riktlinje 2198 och anger endast de tekniska värdena för standardtrucken. Avvikande däcktyper, andra stativ, tillsatsaggregat osv. kan ge andra värden.

Jungheinrich Svenska AB

Huvudkontor:
Starrvägen 16
232 61 ARLÖV
Telefon 040 - 690 46 00
Telefax 040 - 690 46 99
kundkontakt@jungheinrich.se
www.jungheinrich.se

I Tyskland är truckfabrikerna i
Norderstedt, Moosburg och Landsberg
samt vårt reservdelscenter i
Kaltenkirchen certifierade. ISO 9001
ISO 14001

Jungheinrichs truckar uppfyller de
europeiska säkerhetskraven.



JUNGHEINRICH