



## **Transpalette manuel galvanisé** **AM G20**

Hauteur de levée: 122 mm / Capacité de charge: 2000 kg

**JUNGHEINRICH**

# AM G20

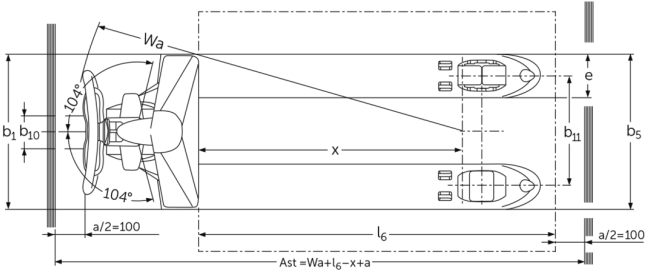
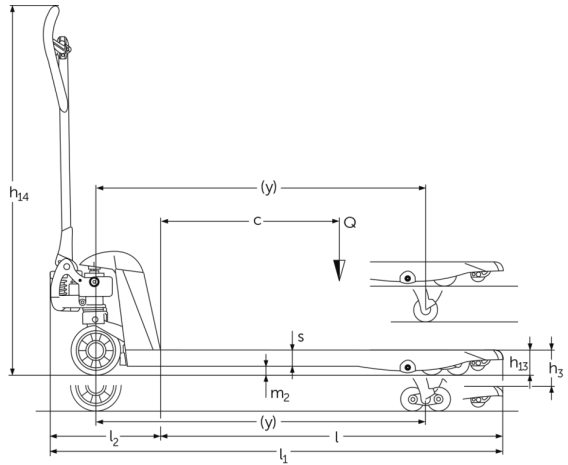

# Tableau VDI

Kennzeichen	1.1	Hersteller (Kurzbezeichnung)		Jungheinrich				
	1.2	Typzeichen des Herstellers		AM G20 (520x1 150)		AM G20 (520x950)	AM G20 (520x795)	
	1.3	Antrieb		Manuel				
	1.4	Bedienung		Manuel				
	1.5	Capacité de charge/charge	Q kg	2000				
	1.6	Lastschwerpunktabstand	c mm	600		500	400	
	1.9	Radstand	y mm	1110	-	1110	910	755
Gewichte	2.1	Eigengewicht	kg	61	60		54	51
	2.3	Achslast ohne Last vorn/hinten	kg	38 / 20	- / -	38 / 20	- / -	
Räder/Fahrwerk	3.1	Bereifung		N-GN	N-BN	V-BV	N-GN	
	3.2	Reifengröße, vorn		Ø 170x50	-	Ø 170 x 50	Ø 170x50	
	3.3	Reifengröße, hinten		Ø 82x96	-	Ø 82 x 62	Ø 82x96	
	3.5	Roues, nombre à l'avant / à l'arrière (x=à entraînement)		2/2	-	2/2		
	3.6	Spurweite, vorn	b10 mm	109	-	109		
	3.7	Spurweite, hinten	b11 mm	370	-	370		
	Grundabmessungen	4.4	Levée (h3)	h3 mm	122			
4.9		Höhe Deichselgriff in Fahrstellung min./max.	h14 mm	1234	-	1234		
4.14		Standhöhe angehoben	h12 mm	205				
4.15		Höhe gesenkt	h13 mm	83				
4.19		Gesamtlänge	l1 mm	1520	1523	1320	1165	
4.20		Länge einschließlich Gabelrücken	l2 mm	373				
4.21.1		Gesamtbreite	b1 mm	520				
4.22		Dimensions des fourches	s/ e/l mm	53 x 150 x 1150		53 x 150 x 950	53 x 150 x 795	
4.25		Écartement extérieur des fourches	b5 mm	520				
4.32		Bodenfreiheit Mitte Radstand	m2 mm	30				
4.34.1		Arbeitsgangbreite (Palette 1000x1200 quer)	Ast mm	1734	-	1734	1584	
4.34.2	Arbeitsgangbreite (Palette 800x1200 längs)	Ast mm	1784	-	1784			
4.35	Wenderadius	Wa mm	1274	-	1274	1074	919	
Leistungsdaten	5.3	Senkgeschwindigkeit mit/ohne Last	m/s	0,09 / 0,02	- / -	0,09 / 0,02		

- Cette fiche technique selon la directive VDI 2198 n'indique que les valeurs techniques du chariot standard. D'autres bandages, d'autres mâts, des dispositifs supplémentaires, etc. peuvent donner lieu à d'autres valeurs.

Les usines de production de Norderstedt  
et Moosburg en Allemagne sont  
certifiées. ISO 9001  
ISO 14001

Les matériels Jungheinrich sont  
conformes aux normes européennes de  
sécurité 

**JUNGHEINRICH**