



Akumulatorowy podnośnikowy wózek widłowy z funkcją dodatkowego uniesienia ramion podporowych **ERD 120 / 220**

Wysokość podnoszenia: 1500-2905 mm / Udźwig: 2000 kg

LION
technology

JUNGHEINRICH

ERD 120 / 220

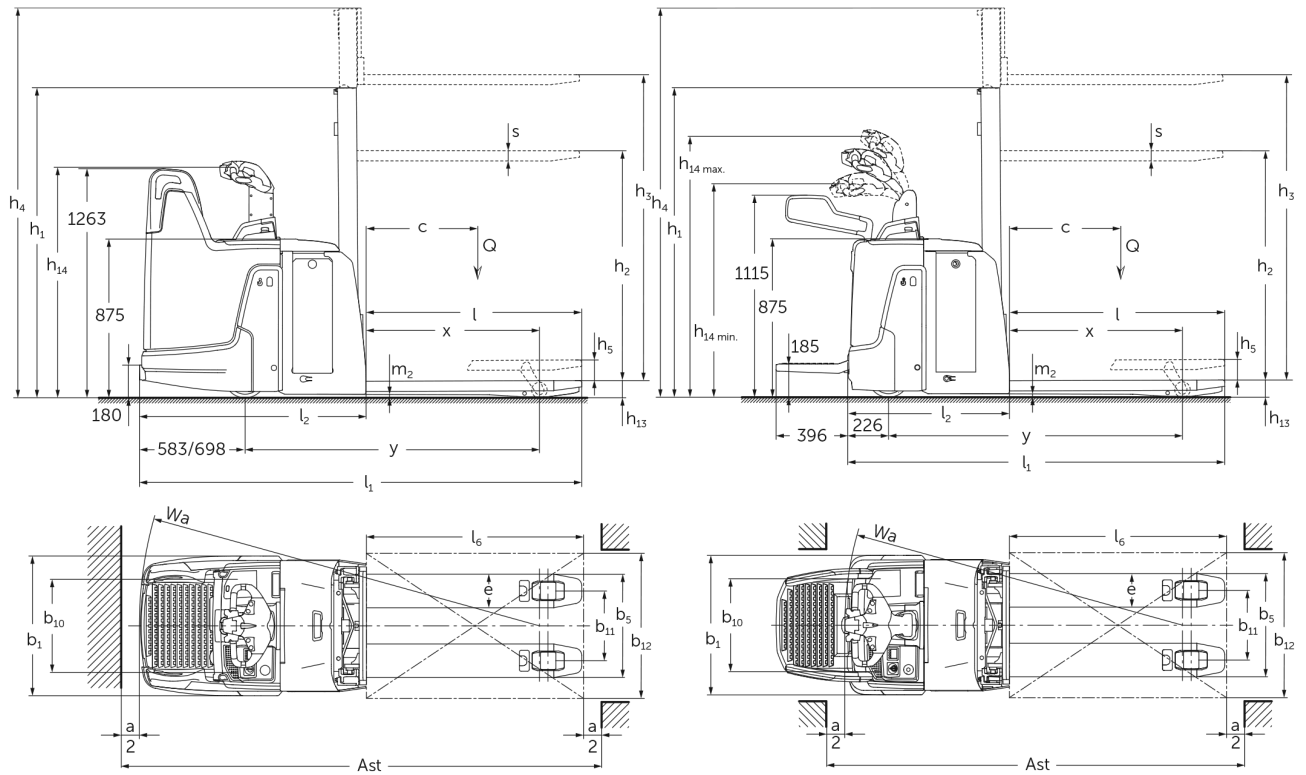

ERD 120 / 220

ERD 120, ERD 220, ERD 220 drivePLUS	Wysokość podnoszenia (h3)	Wysokość wózka z masztem złożonym (h1)	Wolny skok (h2)	Wysokość wózka z masztem wysuniętym (h4)
Podwójny maszt ZT	1660 mm	1306 mm	100 mm	2115 mm
	2010 mm	1481 mm	100 mm	2465 mm
	2100 mm	1526 mm	100 mm	2555 mm
	2560 mm	1756 mm	100 mm	3015 mm
	2900 mm	1926 mm	100 mm	3355 mm
Podwójny maszt ZZ	2500 mm	1706 mm	1250 mm	2956 mm
	2900 mm	1906 mm	1450 mm	3356 mm
Pojedynczy maszt E	1500 mm	1921 mm	1468 mm	1953 mm
	1660 mm	2081 mm	1628 mm	2113 mm
	2100 mm	2521 mm	2068 mm	2553 mm
Potrójny maszt DT	2050 mm	1213 mm	100 mm	2513 mm
	2350 mm	1313 mm	100 mm	2813 mm
	2500 mm	1363 mm	100 mm	2963 mm
	2905 mm	1498 mm	100 mm	3368 mm

Dane techniczne według VDI

			ERD 120	ERD 220	ERD 220 drivePLUS
Właściwości	1.2	Typ			
	1.3	Napęd		akumulatorowy	
	1.4	Obsługa wózka z pozycji operatora		operator stojący/ idący	
	1.5	Udźwig / ładunek	Q kg	2000	
	1.5.1	Udźwig nominalny / ładunek na maszcie	Q kg	1000	
	1.5.2	Udźwig nominalny / ładunek na ramionach podporowych	Q kg	2000	
	1.6	Odległość środka ciężkości ładunku od czopa widet	c mm	600	
	1.8	Odległość czopa widet od osi kół	x mm	956	
	1.9	Rozstaw osi kół	y mm	1624	
Ciężary	2.1.1	Masa własna (wraz z akumulatorem)	kg	1010	
	2.2	Nacisk na oś z ładunkiem przód / tył	kg	1185 / 1830	
	2.3	Nacisk na oś bez ładunku przód / tył	kg	750 / 260	
Kola / układ jezdny	3.1	Ogumienie		Poliuretan (PU)	
	3.2	Wymiary kół, przód		ø 230 x 65	ø 230 x 77
	3.3	Wymiary kół, tył		ø 85 x 95 / ø 85 x 75	
	3.4	Koła dodatkowe		ø 140 x 50	
	3.5	Liczba kół przód / tył (x = napęd)		1x + 2 / 2 oder 4	
	3.6	Rozstaw kół, przód	b10 mm	512	
	3.7	Rozstaw kół, tył	b11 mm	385	
Wymiary	4.2	Wysokość wózka z masztem złożonym (h1)	h1 mm	1306	
	4.3	Wolny skok (h2)	h2 mm	100	
	4.4	Wysokość podnoszenia (h3)	h3 mm	1660	
	4.5	Wysokość wózka z masztem wysuniętym (h4)	h4 mm	2115	
	4.6	Wysokość podnoszenia początkowego	h5 mm	110	
	4.9	Min./maks. wysokość dyszla w pozycji podczas jazdy	h14 mm	1230 / 1410	
	4.15	Wysokość opuszczonych widet	h13 mm	90	
	4.19	Długość całkowita	l1 mm	2084	
	4.20	Długość korpusu wózka	l2 mm	894	
	4.21.1	Szerokość całkowita	b1 mm	770	
	4.22	Wymiary widet	s/ e/l mm	56 x 185 x 1190	
	4.25	Zewnętrzny rozstaw widet	b5 mm	570	
	4.32	Prześwit pomiędzy osiami kół	m2 mm	19	
	4.34.1	Szerokość korytarza roboczego (paleta 1000 x 1200 poprzecznie)	Ast mm	2300	
	4.34.2	Szerokość korytarza roboczego (paleta 800x1200 wzdłuż)	Ast mm	2310	
4.35	Promień skrętu	Wa mm	1866		

Osiągi	5.1	Prędkość jazdy z ładunkiem / bez ładunku	km/h	8,2 / 9	9,5 / 12,5	9,5 / 14
	5.2	Prędkość podnoszenia z ładunkiem / bez ładunku	m/s	0,17 / 0,32		
	5.3	Prędkość opuszczania z ładunkiem / bez ładunku	m/s	0,45 / 0,35		
	5.7	Zdolność pokonywania wzniesień z ładunkiem / bez ładunku	%	8 / 16		10 / 20
	5.10	Hamulec roboczy		przeciwprądowy		
Silniki	6.1	Silnik jazdy, S2 60 min	kW	2	2,8	3,2
	6.2	Silnik podnoszenia, S3	kW	2,2		
	6.3	Akumulator wg DIN 43531 / 35 / 36		DIN 43535 B		
	6.4	Pojemność akumulatora (znamionowa)	V / Ah	24 / 250		
	6.5	Masa akumulatora	kg	235		
	6.6	Zużycie energii wg cyklu VDI	kWh/h	0		
	6.6.1	Zużycie energii wg cyklu EN16796	kWh/h	0,68	0,62	0,71
	6.6.2	Ekwiwalent CO2 zgodnie z EN16796	kg/h	0,4	0,3	0,4
	6.7	Zdolność przetadunkowa	t/h	84	108	
	6.8.1	Zużycie energii przy maks. zdolności przetadunkowej	kWh/h	0,83	1,44	1,48
Inne	8.1	Rodzaj sterowania jazdą		AC		
	10.7	Poziom obciążenia akustycznego przy uchu operatora wg normy EN12053	dB (A)	71	68	67

- Niniejsza karta katalogowa zgodnie z wytycznymi VDI 2198 zawiera jedynie parametry wózka standardowego. W przypadku zastosowania innego ogumienia, innych masztów, osprzętu itp. parametry te mogą ulec zmianie.

Wartości w tabeli dotyczą platformy składanej (podniesionej), komory akumulatora M-SBE, masztu ZT1660, proporcjonalnego układu hydraulicznego, długości wideł 1190 mm, dodatkowego uniesienia ramion podporowych.

- Nr VDI 1.5: w trybie dwupaletowym: podnoszenie powyżej wolnego skoku maks. 1 t / obciążenie całkowite maks. 2 t.
- Nr VDI 1.8: ramiona podporowe opuszczone: x + 48 mm. Przy długości wideł 1150 mm: x - 40 mm. W przypadku masztu pojedynczego: x - 1 mm; masztu DT: x - 10 mm; masztu ZZ: x - 29 mm.
- Nr VDI 1.9: ramiona podporowe opuszczone: y + 48 mm. Przy długości wideł 1150 mm: y - 40 mm. W przypadku komory akumulatora M-VBE, L-SBE i wysokiej L-SBE: y + 72 mm; L-VBE: y + 117 mm.
- Nr VDI 4.9: przy platformie stałej: 1256 mm (1296 mm w przypadku komory akumulatora wysokiej L-SBE) lub 1204/1284 mm z dyszlem z regulacją wysokości.
- Nr VDI 4.19: w przypadku komory akumulatora M-VBE, L-SBE i wysokiej L-SBE: l1 + 72 mm; L-VBE: l1 + 117 mm. Przy platformie składanej opuszczonej: l1 + 396 mm; kompaktowej platformie stałej: l1 + 357 mm; przedłużonej platformie stałej: l1 + 472 mm; platforma L: l1 + 477 mm. W przypadku masztu pojedynczego: l1 - 1 mm; masztu DT: l1 + 10 mm; masztu ZZ: l1 + 29 mm.
- Nr VDI 4.20: w przypadku komory akumulatora M-VBE, L-SBE i wysokiej L-SBE: l2 + 72 mm; L-VBE: l2 + 117 mm. Przy platformie składanej opuszczonej: l2 + 396 mm; kompaktowej platformie stałej: l2 + 357 mm; przedłużonej platformie stałej: l2 + 472 mm; platforma L: l2 + 477 mm. W przypadku masztu pojedynczego: l2 - 1 mm; masztu DT: l2 + 10 mm; masztu ZZ: l2 + 29 mm.
- Nr VDI 4.34.1: przy długości wideł 1150 mm: szerokość korytarza roboczego - 40 mm. W przypadku komory akumulatora M-VBE, L-SBE i wysokiej L-SBE: szerokość korytarza roboczego + 72 mm; L-VBE: szerokość korytarza roboczego + 117 mm. Przy platformie składanej opuszczonej: szerokość korytarza roboczego + 396 mm; kompaktowa stała platforma: szerokość korytarza roboczego + 357 mm; przedłużona stała platforma: szerokość korytarza roboczego + 472 mm; platforma L: szerokość korytarza roboczego + 477 mm. W przypadku masztu pojedynczego: szerokość korytarza roboczego + 1 mm; maszt DT: szerokość korytarza roboczego + 10 mm; maszt ZZ: szerokość korytarza roboczego + 29 mm.
- Nr VDI 4.34.2: przy długości wideł 1150 mm: szerokość korytarza roboczego - 40 mm. W przypadku komory akumulatora M-VBE, L-SBE i wysokiej L-SBE: szerokość korytarza roboczego + 72 mm; L-VBE: szerokość korytarza roboczego +

117 mm. Przy platformie składanej opuszczonej: szerokość korytarza roboczego + 396 mm; kompaktowa stała platforma: szerokość korytarza roboczego + 357 mm; przedłużona stała platforma: szerokość korytarza roboczego + 472 mm; platforma L: szerokość korytarza roboczego + 477 mm. W przypadku masztu pojedynczego: szerokość korytarza roboczego + 1 mm; maszt DT: szerokość korytarza roboczego + 10 mm; maszt ZZ: szerokość korytarza roboczego + 29 mm.

- Nr VDI 4.35: przy długości wideł 1150 mm: promień skrętu - 40 mm. W przypadku komory akumulatora M-VBE, L-SBE i wysokiej L-SBE: promień skrętu + 72 mm; L-VBE: promień skrętu + 117 mm. Przy platformie składanej opuszczonej: promień skrętu + 396 mm; kompaktowa stała platforma: promień skrętu + 357 mm; przedłużona stała platforma: promień skrętu + 472 mm; platforma L: promień skrętu + 477 mm.

- Nr VDI 5.3: w przypadku hydrauliki czarno-białej: 0,26/0,27 m/s.

- Nr VDI 6.2: w przypadku hydrauliki czarno-białej: 1,9 kW.

Jungheinrich Polska Sp. z o.o.

ul. Świerkowa 3, Bronisze k. Warszawy
05-850 Ożarów Mazowiecki
PL1130082801
telefon +48 22 332 88 00
fax +48 22 332 88 01
infolinia 0801 300 801
info@jungheinrich.pl
www.jungheinrich.pl

Niemieckie zakłady produkcyjne w
Norderstedt, Moosburgu i Landsbergu
oraz nasze Centrum Części Zamiennej
w Keltenkirchen posiadają certyfikaty
ISO.
ISO 9001
ISO 14001

Wózki jezdniowe firmy Jungheinrich
spełniają europejskie wymogi
bezpieczeństwa.



JUNGHEINRICH