



Elektrický ojnicový zdvíhací vozík pre vodiča/pešiu obsluhu **ERE 120-230**

Výška zdvihu: 122 mm / Nosnosť: 2000-3000 kg

JUNGHEINRICH

ERE 120-230

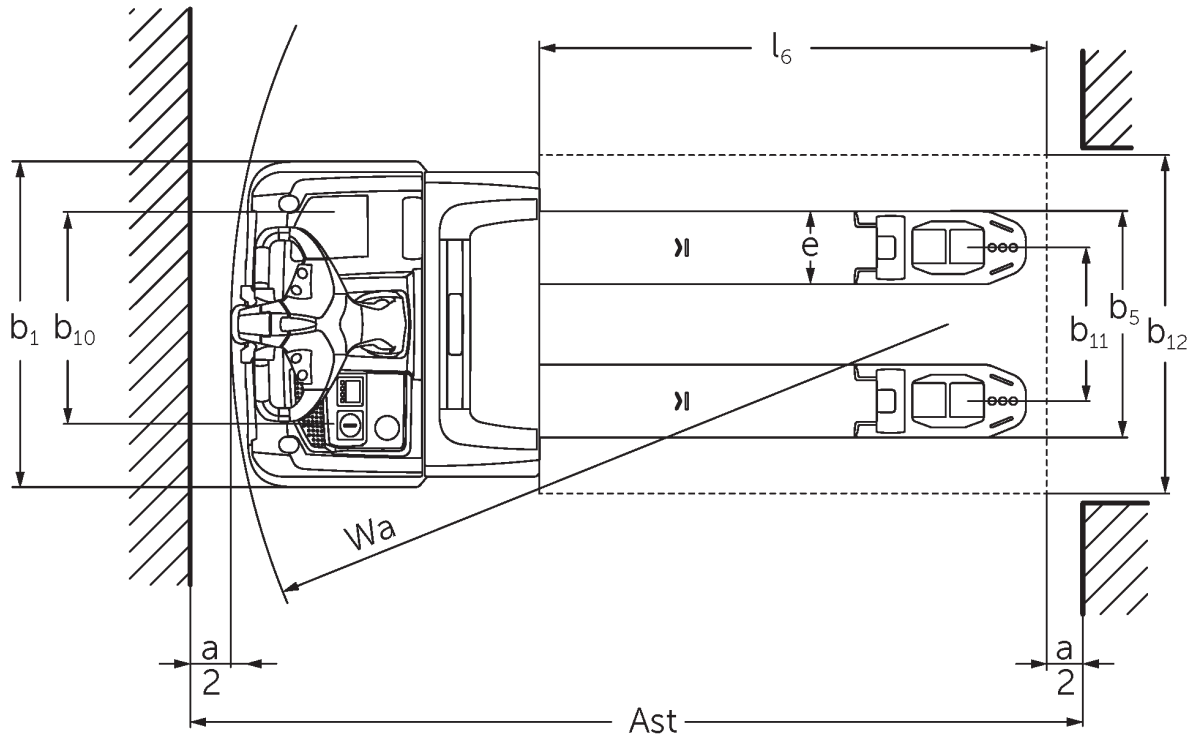
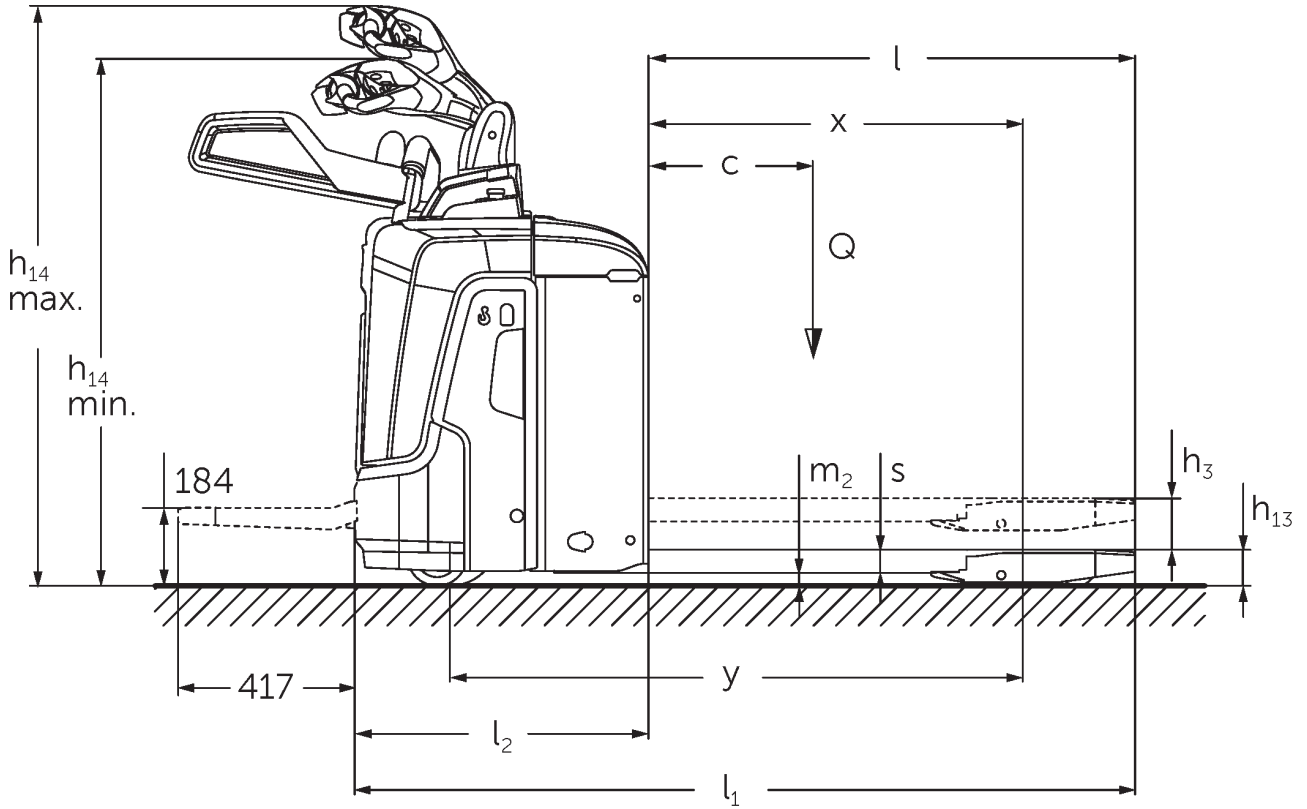

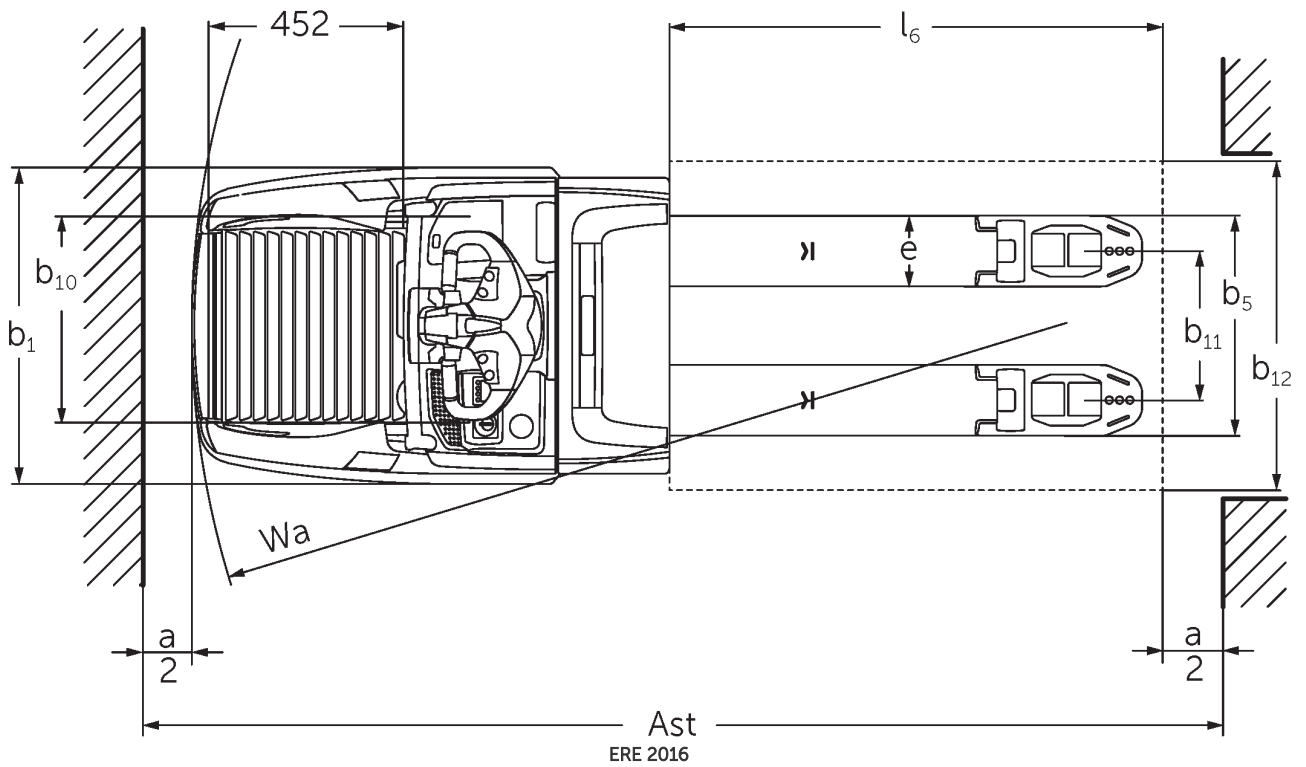
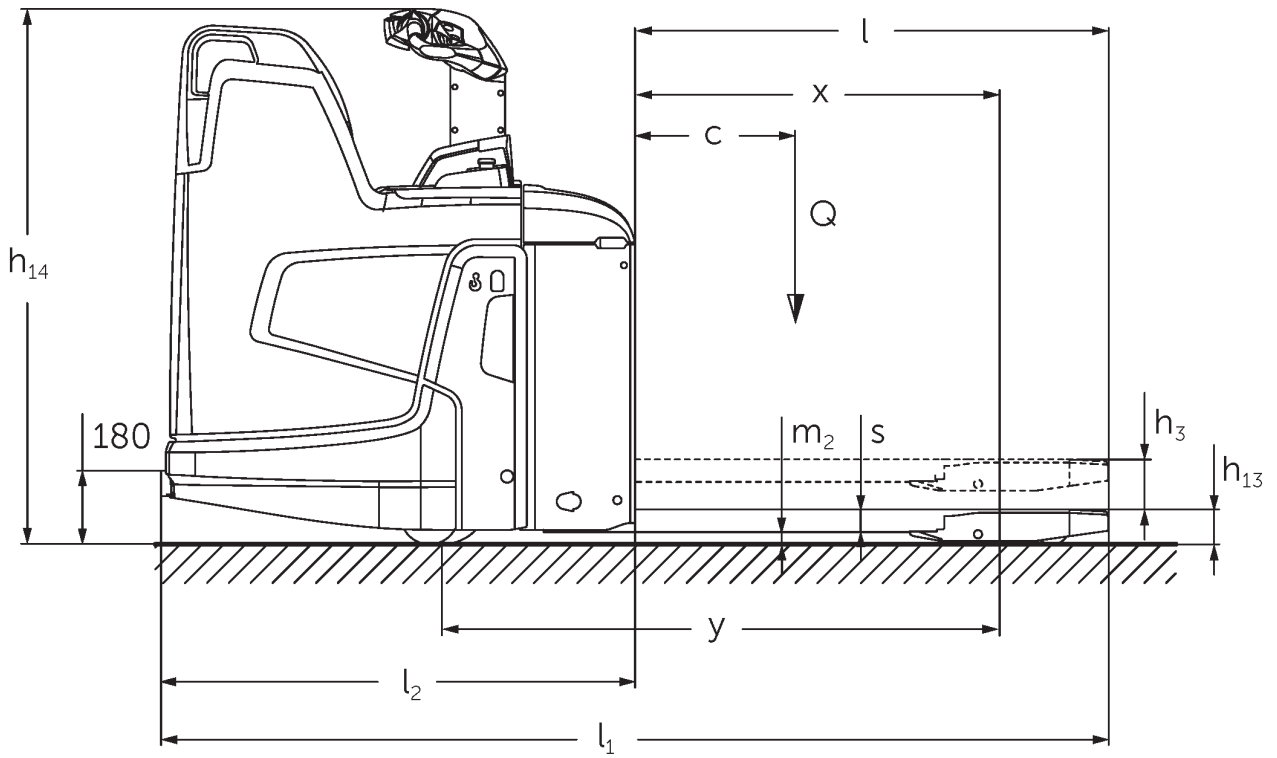

Tabuľka VDI

Označenie	1.2	Typová značka výrobcu		ERE 120 6km/h	ERE 120 9 km/h	ERE 125	ERE 225	ERE 225 drivePLUS	ERE 230	ERE 230 drivePLUS
	1.3	Pohon		Elektrický						
	1.4	Obsluha		Oje						
	1.5	Nosnosť/záťaž	Q kg	2000		2500			3000	
	1.6	Vzdialenosť ťažiska bremena	c mm	600						
	1.8	Vzdialenosť bremena	x mm	908						
	1.9	Rázvor kolies	y mm	1378					1450	
Hmotnosti	2.1	Vlastná hmotnosť	kg	400		404			424	
	2.1.1	Vlastná hmotnosť (vrát. batérie)	kg	630		634			721	
	2.2	Zaťaženie nápravy s bremenom vpredu/vzadu	kg	795 / 1825		1126 / 2090			1239 / 2494	
	2.3	Zaťaženie nápravy bez bremena vpredu/vzadu	kg	474 / 138		550 / 159			565 / 160	
Kolesá/podvozok	3.1	Pneumatiky		Vulkollan ®/PU + kremeň/Vulkollan ®						
	3.2	Veľkosť pneumatík, vpredu		Ø 230 x 65		Ø 230 x 77				
	3.3	Rozmery pneumatík, vzadu		Ø 85 x 110 / Ø 85 x 85					Ø 85 x 85	
	3.4	Prídavné kolesá		Ø 140 x 57						
	3.5	Kolesá, počet vpredu/vzadu (x = poháňané)		1x +2/2 oder 4					1x +2/4	
	3.6	Rozchod kolies, vpredu	b10 mm	363						
	3.7	Rozchod kolies, vzadu	b11 mm	512						
Základné rozmery	4.4	Zdvih (h3)	h3 mm	122						
	4.9	Výška rukoväti oja v pozícii pojazdu min./max.	h14 mm	1137 / 1419						
	4.15	Výška v spustenom stave	h13 mm	85						
	4.19	Celková dĺžka	l1 mm	1847					1919	
	4.20	Dĺžka vrátane zadnej časti vidlic	l2 mm	697					769	
	4.21.1	Celková šírka	b1 mm	770						
	4.22	Rozmery vidlice	s/ e/l mm	55 x 172 x 1150						
	4.25	Rozovretie na vonkajšiu hranu vidlic	b5 mm	535						
	4.32	Svetlá výška v strede rázvoru kolies	m2 mm	30						
	4.34.1	Šírka pracovnej uličky (paleta 1000 x 1200 priečne)	Ast mm	2411					2483	
	4.34.2	Šírka pracovnej uličky (paleta 800 x 1200 pozdĺžne)	Ast mm	2299					2372	
	4.34.8	Arbeitsgangbreite (Palette 800x1200 quer)	Ast mm	2414					2486	
	4.35	Polomer otáčania	Wa mm	1604					1677	
Výkonové údaje	5.1	Rýchlosť jazdy s bremenom/bez bremena	km/h	6 / 6	8 / 9	9 / 9	9,5 / 12,5	9,5 / 14	6 / 12,5	6 / 14
	5.2	Rýchlosť zdvihu s bremenom/bez bremena	m/s	0,04 / 0,04		0,05 / 0,07				
	5.3	Rýchlosť spúšťania s bremenom/bez bremena	m/s	0,05 / 0,04		0,05 / 0,05				
	5.8	Max. stúpanosť s bremenom/bez bremena	%	5 / 7	8 / 16				6 / 16	
	5.10	Prevádzková brzda		generátorická						

El. motor/elektronika	6.1	Motor pojazdu, výkon S2 60 min.	kW	2		2,8	3,2	2,8	3,2	
	6.2	Motor zdvihového mechanizmu, výkon pri S3	kW	1,2		2,2				
	6.3	Batéria podľa DIN 43531/35/36		B	-				B	
	6.4	Napätie batérie/menovitá kapacita	V / Ah	24 / 250				24 / 375		
	6.5	Hmotnosť batérie	kg	230				297		
	6.6.1	Spotreba energie podľa cyklu EN	kWh/h	0,4	0,43	0,4	0,35	0,39	0,36	0,41
	6.6.2	CO2 ekvivalent podľa EN16796	kg/h	0,2						
	6.7	Výkon prekládky	t/h	114	142	156	184	222	220	266
	6.8.1	Spotreba energie pri max. výkone prekládky	kWh/h	0,74	1,11	1,18	1,29	1,89	1,45	2,05
Iné	8.1	Druh riadenia jazdy		AC						
	10.7	Schalldruckpegel nach EN12053	dB (A)	63		64	67	64	67	

- Tento typový list podľa smernice VDI 2198 uvádza len technické hodnoty pre štandardné zariadenie. V prípade iných pneumatík, iných zdvihacích zariadení, prídavných zariadení atď. môžu vzniknúť iné hodnoty

Hodnoty v tabulke platia pre sklopnú plošinu na státie (vyklopená), priestor batérie M-LBE, dĺžka vidlíc 1 150 mm, nadvihnutý zdvih oporných ramien.

- č. VDI 1.8: Spustená nosná časť: x+ 56 mm.
 - č. VDI 1.9: Spustená nosná časť: y+ 56 mm. Pri priestore batérie M-VBE, L-LBE a LBE L-vysoký: y + 72 mm; L-VBE: y + 125 mm.
 - č. VDI 2.1: Pri bočnej výmene batérie: + 25 kg.
 - č. VDI 4.19: Pri priestore batérie M-VBE, L-LBE a LBE L-vysoký: l1 + 72 mm; L-VBE: l1 + 125 mm. Pri sklopnej plošine sklopenej nadol: l1 + 416 mm; kompaktná, pevná plošina: l1 + 357 mm; predĺžená, pevná plošina: l1 + 472 mm; plošina L: l1 + 477 mm.
 - č. VDI 4.20: Pri priestore batérie M-VBE, L-LBE a LBE L-vysoký: l2 + 72 mm; L-VBE: l2 + 125 mm. Pri sklopnej plošine sklopenej nadol: l2 + 416 mm; kompaktná, pevná plošina: l2 + 357 mm; predĺžená, pevná plošina: l2 + 472 mm; plošina L: l2 + 477 mm.
 - č. VDI 4.34.1: Spustená nosná časť: šír. prac. uličky + 50 mm. Pri sklopnej plošine sklopenej nadol: šír. prac. uličky + 416 mm; kompaktná, pevná plošina: šír. prac. uličky + 357 mm; predĺžená, pevná plošina: šír. prac. uličky + 472 mm; plošina L: šír. prac. uličky + 477 mm.
 - č. VDI 4.34.2: Pri sklopnej plošine sklopenej nadol: šír. prac. uličky + 416 mm; kompaktná, pevná plošina: šír. prac. uličky + 357 mm; predĺžená, pevná plošina: šír. prac. uličky + 472 mm; plošina L: šír. prac. uličky + 477 mm.
 - č. VDI 4.34.8: Spustená nosná časť: šír. prac. uličky + 68 mm. Pri sklopnej plošine sklopenej nadol: šír. prac. uličky + 416 mm; kompaktná, pevná plošina: šír. prac. uličky + 357 mm; predĺžená, pevná plošina: šír. prac. uličky + 472 mm; plošina L: šír. prac. uličky + 477 mm.
 - č. VDI 4.35: Spustená nosná časť: Wa + 56 mm.
- Pri priestore batérie M-VBE, L-LBE a LBE L-vysoký: Wa + 72 mm; L-VBE: Wa + 125 mm. Pri sklopnej plošine sklopenej nadol: Wa + 416 mm; kompaktná, pevná plošina: Wa + 357 mm; predĺžená, pevná plošina: Wa + 472 mm; L plošina: Wa + 477 mm.
- č. VDI 5.1: ERE 230: 9,5 km/h pri bremene 2,5 t.

Jungheinrich spol. s r. o.

Diaľničná cesta 17
SK-903 01 Senec
Tel. +420 2 49205811
Fax +420 2 49205812
info@jungheinrich.sk
www.jungheinrich.sk

Nemecké výrobné závody v
Norderstedte, Moosburgu a Landsbergu
sú certifikované, rovnako ako naše
centrum originálnych dielov v
Kaltenkirchene.

ISO 9001
ISO 14001

Manipulačná technika Jungheinrich
zodpovedá európskym bezpečnostným
požiadavkám.



JUNGHEINRICH