



Электрический штабелер с консолью управления

ERC 212-220

высота подъема: 2400-6000 mm / Грузоподъемность:
1200-2000 kg

LION
technology

ERC 212-220

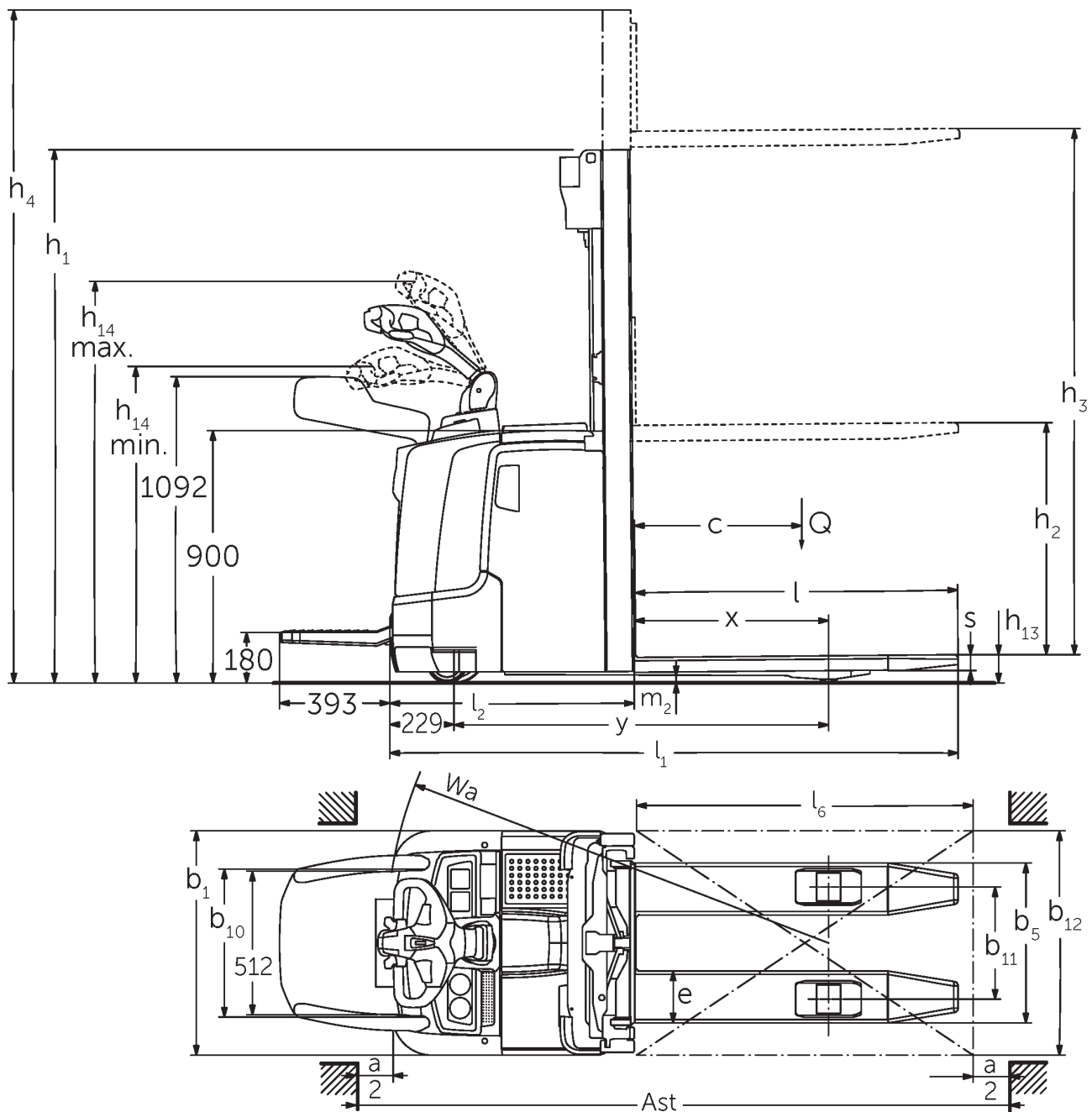

Чертеж с размерами ERC 2

ERC 212-220

ERC 212	Ход (h3)	Высота мачты втянута (h1)	Свободный лифт (h2)	Высота мачты увеличена (h4)
Двойная мачта ZT	2500 мм	1750 мм	100 мм	2975 мм
	2700 мм	1850 мм	100 мм	3175 мм
	2900 мм	1950 мм	100 мм	3375 мм
	3200 мм	2100 мм	100 мм	3675 мм
	3600 мм	2300 мм	100 мм	4075 мм
	4100 мм	2550 мм	100 мм	4575 мм
	4300 мм	2650 мм	100 мм	4775 мм
Двойная мачта ZZ	2500 мм	1700 мм	1225 мм	2975 мм
	2900 мм	1900 мм	1425 мм	3375 мм
	3200 мм	2050 мм	1575 мм	3675 мм
	3600 мм	2250 мм	1775 мм	4075 мм
	4100 мм	2500 мм	2025 мм	4575 мм
	4300 мм	2600 мм	2125 мм	4775 мм
Тройная мачта DZ	4090 мм	1845 мм	1338 мм	4597 мм
	4300 мм	1915 мм	1408 мм	4807 мм
	4700 мм	2050 мм	1543 мм	5207 мм
ERC 214	Ход (h3)	Высота мачты втянута (h1)	Свободный лифт (h2)	Высота мачты увеличена (h4)
Двойная мачта ZT	2500 мм	1750 мм	100 мм	2975 мм
	2700 мм	1850 мм	100 мм	3175 мм
	2900 мм	1950 мм	100 мм	3375 мм
	3200 мм	2100 мм	100 мм	3675 мм
	3600 мм	2300 мм	100 мм	4075 мм
	4100 мм	2550 мм	100 мм	4575 мм
	4300 мм	2650 мм	100 мм	4775 мм
	4500 мм	2750 мм	100 мм	4975 мм
Двойная мачта ZZ	2500 мм	1700 мм	1225 мм	2975 мм
	2900 мм	1900 мм	1425 мм	3375 мм
	3200 мм	2050 мм	1575 мм	3675 мм
	3600 мм	2250 мм	1775 мм	4075 мм
	4100 мм	2500 мм	2025 мм	4575 мм
	4300 мм	2600 мм	2125 мм	4775 мм
Тройная мачта DZ	4090 мм	1830 мм	1341 мм	4579 мм
	4300 мм	1900 мм	1411 мм	4789 мм
	4690 мм	2030 мм	1541 мм	5179 мм
	5350 мм	2250 мм	1761 мм	5839 мм
ERC 214, ERC 216	Ход (h3)	Высота мачты втянута (h1)	Свободный лифт (h2)	Высота мачты увеличена (h4)
Тройная мачта DZ	6000 мм	2500 мм	1968 мм	6532 мм

ERC 216	Ход (h3)	Высота мачты втянута (h1)	Свободный лифт (h2)	Высота мачты увеличена (h4)
Двойная мачта ZT	2400 мм	1750 мм	100 мм	2925 мм
	2600 мм	1850 мм	100 мм	3125 мм
	2800 мм	1950 мм	100 мм	3325 мм
	3100 мм	2100 мм	100 мм	3625 мм
	3500 мм	2300 мм	100 мм	4025 мм
	3800 мм	2450 мм	100 мм	4325 мм
	4000 мм	2550 мм	100 мм	4525 мм
	4200 мм	2650 мм	100 мм	4725 мм
Двойная мачта ZZ	4400 мм	2750 мм	100 мм	4925 мм
	2400 мм	1700 мм	1175 мм	2925 мм
	2800 мм	1900 мм	1375 мм	3325 мм
	3100 мм	2050 мм	1525 мм	3625 мм
	3500 мм	2250 мм	1725 мм	4025 мм
	4000 мм	2500 мм	1975 мм	4525 мм
Тройная мачта DZ	4200 мм	2600 мм	2075 мм	4725 мм
	3990 мм	1830 мм	1298 мм	4522 мм
	4200 мм	1900 мм	1368 мм	4732 мм
	4590 мм	2030 мм	1498 мм	5122 мм
Тройная мачта DZ	5250 мм	2250 мм	1718 мм	5782 мм
	Ход (h3)	Высота мачты втянута (h1)	Свободный лифт (h2)	Высота мачты увеличена (h4)
	ERC 220			
Двойная мачта ZT	2540 мм	1950 мм	100 мм	3195 мм
	2840 мм	2100 мм	100 мм	3495 мм
	3540 мм	2450 мм	100 мм	4195 мм
Двойная мачта ZZ	2540 мм	1900 мм	1245 мм	3195 мм
	2840 мм	2050 мм	1395 мм	3495 мм
	3540 мм	2400 мм	1745 мм	4195 мм
Тройная мачта DZ	3750 мм	1900 мм	1218 мм	4432 мм
	4200 мм	2050 мм	1368 мм	4882 мм
	4800 мм	2250 мм	1568 мм	5482 мм

VDI стол

идентификатор	1.1	Производитель (краткое название)		Jungheinrich			
	1.2	Обозначение модели		ERC 212	ERC 214	ERC 216	ERC 220
	1.3	Привод		Электро			
	1.4	Управление		На ходу			
	1.5	Мощность / нагрузка	Q кг	1200	1400	1600	2000
	1.6	Расстояние до центра тяжести груза	c мм	600			
	1.8	Расстояние до груза (от оси пер. колес до спинки вил)	x мм	688	667		
	1.9	Расстояние между осями колес	y мм	1264			1336
	масса	2.1.1	Собственный вес (включая аккумулятор)	кг	1130	1200	1220
2.2		Нагрузка на ось с грузом передн./задн.	кг	890 / 1440	960 / 1640	980 / 1840	983 / 2332
2.3		Нагрузка на ось без груза передн./задн.	кг	830 / 300	880 / 320	890 / 330	924 / 392
колеса/ходовая часть	3.1	шины		Полиуретан (PU)			
	3.2	Размер шин, передние		Ø 230 x 77			
	3.3	Размер шин, задние		Ø 85 x 110 / 85		Ø 85 x 85	
	3.4	Дополнительные колеса		Ø 140 x 54			
	3.5	Колеса, номер перед / зад (x = ведомый)		1x +1/2		1x +1/4	
	3.6	Ширина переднего моста	b10 мм	515			
	3.7	Ширина колеи, сзади	b11 мм	400			
габаритные размеры	4.2	Высота мачты втянута (h1)	h1 мм	1950			2100
	4.3	Свободный лифт (h2)	h2 мм	100			
	4.4	Ход (h3)	h3 мм	2900	2800	2840	
	4.5	Высота мачты увеличена (h4)	h4 мм	3375	3325	3495	
	4.9	Высота рукояти управления в ходовом положении, мин./макс.	h14 мм	1170 / 1390			
	4.15	Высота в опущенном положении	h13 мм	90			
	4.19	общая длина	l1 мм	1955	1976	2048	
	4.20	Длина, включая спинку вил	l2 мм	805	826	898	
	4.21.1	габаритная ширина	b1 мм	800			
	4.22	размеры вил	s/e/ l мм	56 x 185 x 1150			
	4.25	Расстояние между внешними сторонами вил	b5 мм	570			
	4.32	Просвет над полом в середине расстояния между осями колес	m2 мм	28			18
	4.34.1	Рабочая ширина (паллет 1000 x 1200 крест-накрест)	Ast мм	2170	2191	2263	
4.34.2	Рабочая ширина (поддон 800x1200 продольный)	Ast мм	2220	2241	2313		
4.35	Радиус разворота	Wa мм	1508			1580	
рабочие характеристики	5.1	Скорость хода с грузом/без груза (Efficiency drivePLUS)	км/ч	6 / 6 9 / 11			6 / 6 8 / 10
	5.2	Скорость подъема с грузом/без груза	м/сек	0,2 / 0,4	0,16 / 0,3	0,15 / 0,3	0,11 / 0,34
	5.3	Скорость опускания с грузом/без груза	м/сек	0,45 / 0,35			0,5 / 0,35
	5.8	Макс. способность к преодолению подъема с грузом/без груза (Efficiency drivePLUS)	%	10 / 16 10 / 20	9 / 16 10 / 20	8 / 16 10 / 20	5 / 16 6 / 16
	5.10	Рабочий тормоз		электродинамический (рекуперативный)			

Электродвигатель / Электроника	6.1	Двигатель хода, мощность S2 60 мин (Efficiency drivePLUS)	кВт	2,8 3,2			
	6.2	Двигатель подъема, мощность при S3	кВт	3			
	6.3	Аккумулятор согласно DIN 43531/35/36		DIN 43535 B			
	6.4	Напряжение аккумулятора, номинальная емкость	В / Ач	24 / 300		24 / 375	
	6.5	Вес аккумулятора	кг	238		273	
	6.6	Расход электроэнергии согласно цикла VDI	кВт-ч/ч	-		1,45	
	6.6.1	расход электроэнергии согласно цикла EN (Efficiency PLUS)	кВт-ч/ч	0,63 0,64	0,81 0,76	0,86 0,83	1,07 -
	6.6.2	CO2 эквивалент в соответствии с EN16796 (Efficiency PLUS)	кг/ч	0,3 0,3	0,4 0,4	0,5 0,4	0,6 -
	6.7	Производительность (Efficiency PLUS)	т/ч	56 57	64 65	71 73	85 -
	6.8.1	Расход электроэнергии при максимальной производительности обработки (Efficiency PLUS)	кВт-ч/ч	1,63 1,65	1,65 1,64	1,67 1,65	2,13 -
прочее	8.1	Тип управления движением		привод переменного тока			
	10.7	Schalldruckpegel nach EN12053	дБ(A)	64			

- В соответствии с директивой VDI 2198 в таблице приведены технические характеристики только стандартного транспортного средства. При установке других шин, подъемных устройств, дополнительного оборудования и т.д. значения могут измениться.

Значения в таблице приведены для аккумуляторного отсека M-VBE (ERC 212 / 214 / 216), L-VBE / SBE (ERC 220), мачты ZT 2800 / 2840 / 2900 мм.

– № VDI 1.8 для ERC 212 / 214 / 216: с мачтой DZ = x – 42 мм.

– № VDI 1.8 для ERC 220: с аккумуляторным отсеком L-VBE или L-SBE и мачтой DZ = x – 1 мм; M Li-Ion и мачтой DZ = x – 71 мм.

– № VDI 1.9 для ERC 212 / 214 / 216: с аккумуляторным отсеком M Li-Ion = y + 0 мм; L-VBE или L-SBE = y + 72 мм.

– № VDI 1.9 для ERC 220: с аккумуляторным отсеком L-VBE или L-SBE и мачтой DZ = y + 70 мм; M Li-Ion = y – 72 мм.

– № VDI 3.3: спаренные — Ø 85 × 75 мм.

– № VDI 4.19 для ERC 212 / 214 / 216: с мачтой DZ = l1 + 42 мм; с аккумуляторным отсеком M Li-Ion = l1 + 0 мм; L-VBE или L-SBE = l1 + 72 мм.

– № VDI 4.19 для ERC 220: с мачтой DZ = l1 + 71 мм; с аккумуляторным отсеком M Li-Ion = l1 – 72 мм.

– № VDI 4.20 для ERC 212 / 214 / 216: с мачтой DZ = l2 + 42 мм; с аккумуляторным отсеком M Li-Ion = l2 + 0 мм; L-VBE или L-SBE = l2 + 72 мм.

– № VDI 4.20 для ERC 220: с мачтой DZ = l2 + 71 мм; с аккумуляторным отсеком M Li-Ion = l2 – 72 мм.

– № VDI 4.34.1 для ERC 212 / 214 / 216: диагональ по VDI = ширина рабочего прохода + 215 мм; с аккумуляторным отсеком M Li-Ion = ширина рабочего прохода + 0 мм; L-VBE или L-SBE = ширина рабочего прохода + 72 мм; с мачтой DZ = ширина рабочего прохода + 42 мм.

– № VDI 4.34.1 для ERC 220: диагональ по VDI = ширина рабочего прохода + 215 мм; с мачтой DZ = ширина рабочего прохода + 71 мм; с аккумуляторным отсеком M Li-Ion = ширина рабочего прохода – 72 мм.

– № VDI 4.34.2 для ERC 212 / 214 / 216: диагональ по VDI = ширина рабочего прохода + 138 мм; с аккумуляторным отсеком M Li-Ion = ширина рабочего прохода + 0 мм; L-VBE или L-SBE = ширина рабочего прохода + 72 мм; с мачтой DZ = ширина рабочего прохода + 42 мм.

– № VDI 4.34.2 для ERC 220: диагональ по VDI = ширина рабочего прохода + 138 мм; с мачтой DZ = ширина рабочего прохода + 71 мм; с аккумуляторным отсеком M Li-Ion = ширина рабочего прохода – 72 мм.

– № VDI 4.35 для ERC 212 / 214 / 216: с аккумуляторным отсеком M Li-Ion = Wa + 0 мм; L-VBE или L-SBE = Wa + 72 мм.

– № VDI 4.35 для ERC 220: с мачтой DZ = Wa + 70 мм; с аккумуляторным отсеком M Li-Ion = Wa – 72 мм.

– № VDI 5.1: с конфигурацией Efficiency без системы пассивной безопасности для оператора — 6,0 / 6,0 км/ч; с системой пассивной безопасности для оператора — 9,0 / 9,0 км/ч.

– № VDI 5.3: с мачтой ZZ / DZ — скорость опускания в пределах свободного хода находится ниже приведенных значений.