



Transpalet electric pietonal cu catarg

EJC 110i / 112i

Înălțime de ridicare: 1200-4700 mm / Capacitate de încărcare:
1000-1200 kg

LI-ION
technology

JUNGHEINRICH

EJC 110i / 112i

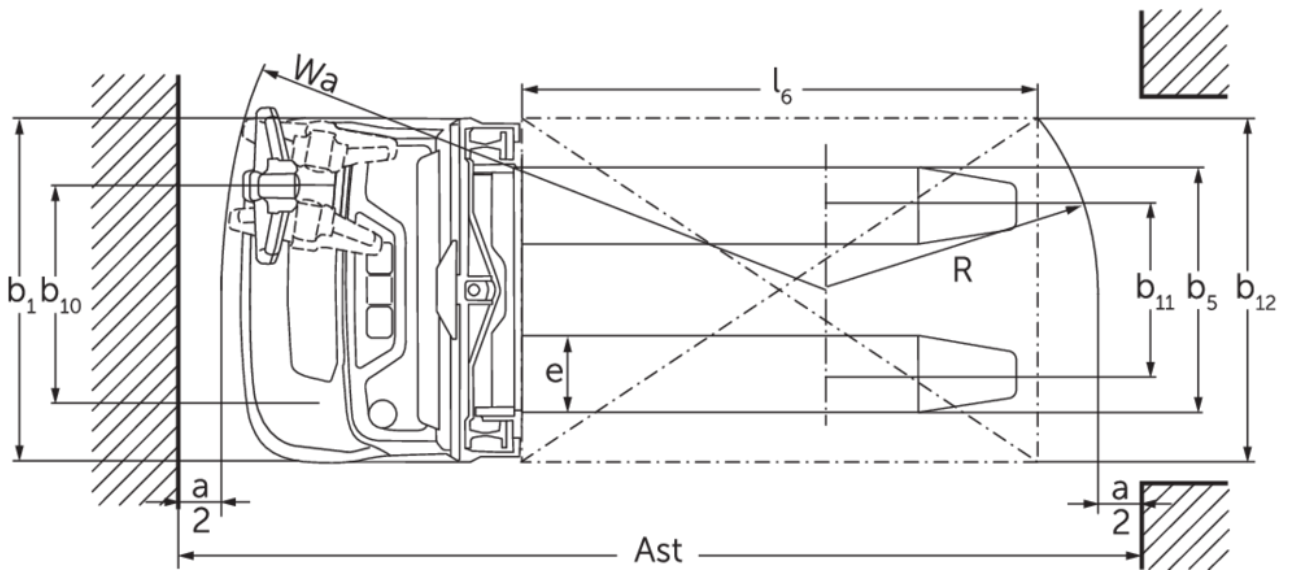
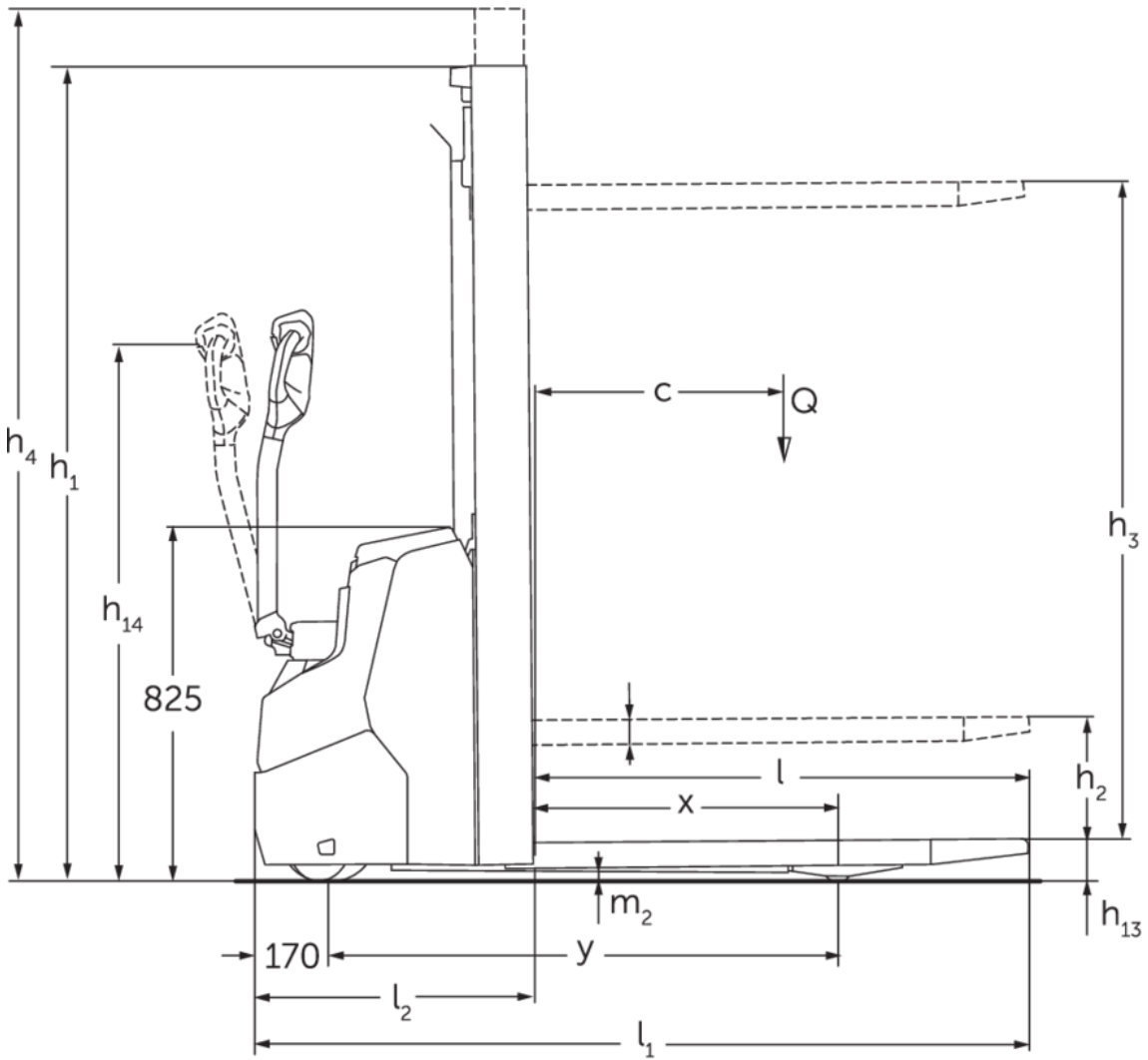

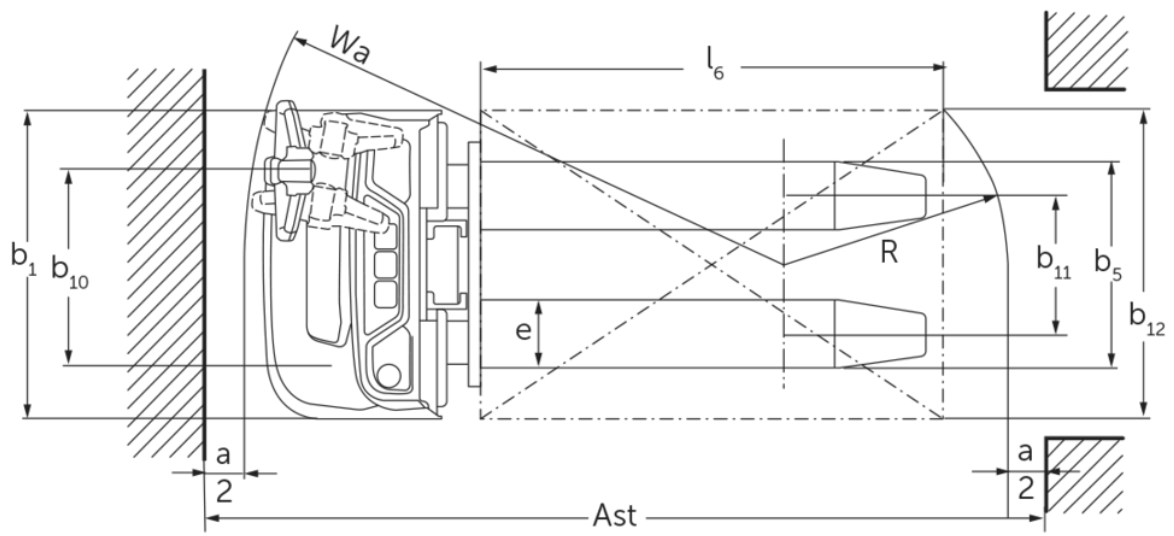
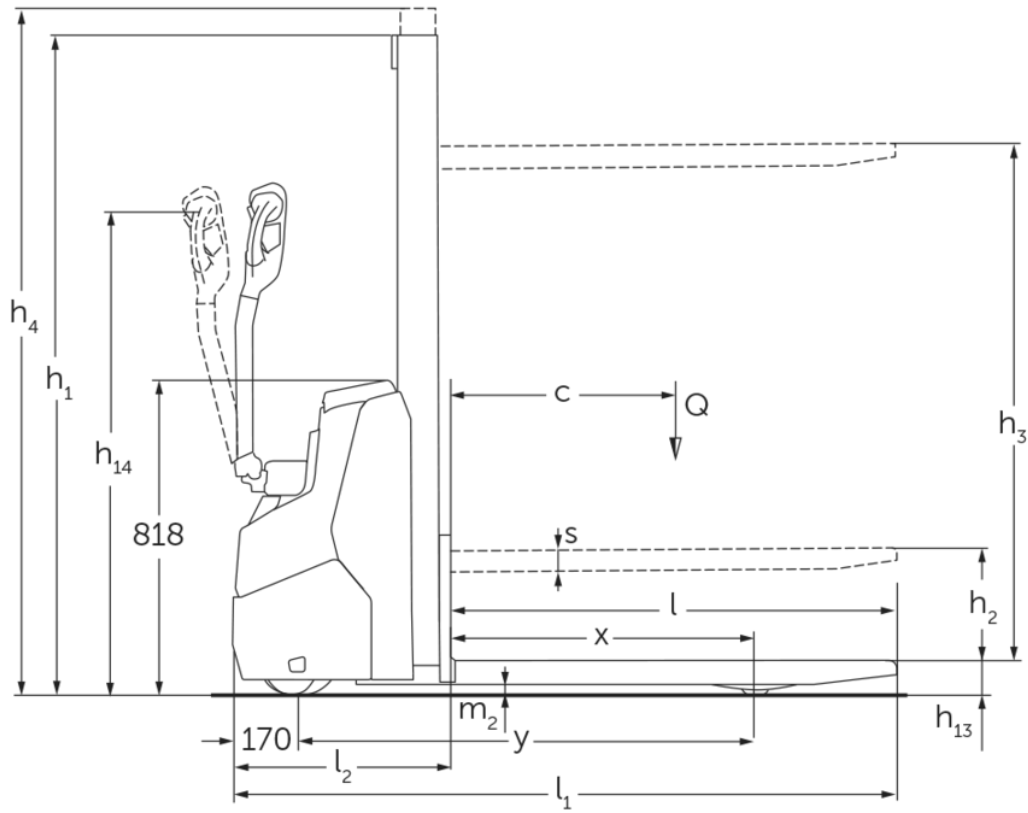

EJC 110i / 112i

EJC 110i (E)	Înălțime de ridicare a furcilor (h3)	Înălțime catarg retras (h1)	Ridicare liberă (h2)	Înălțime catarg extins (h4)
Catarg Mono MM	1200 mm	1710 mm	1200 mm	1710 mm
	1540 mm	1970 mm	1540 mm	1970 mm
	2000 mm	2430 mm	2000 mm	2430 mm
EJC 110i, EJC 112i	Înălțime de ridicare a furcilor (h3)	Înălțime catarg retras (h1)	Ridicare liberă (h2)	Înălțime catarg extins (h4)
Catarg dublu ZT	2300 mm	1650 mm	100 mm	2775 mm
	2500 mm	1750 mm	100 mm	2975 mm
	2700 mm	1850 mm	100 mm	3175 mm
	2900 mm	1950 mm	100 mm	3375 mm
	3200 mm	2100 mm	100 mm	3675 mm
	3600 mm	2300 mm	100 mm	4075 mm
	3900 mm	2450 mm	100 mm	4375 mm
Catarg dublu ZZ	2300 mm	1600 mm	1125 mm	2775 mm
	2500 mm	1700 mm	1225 mm	2975 mm
	2900 mm	1900 mm	1425 mm	3375 mm
	3200 mm	2050 mm	1575 mm	3675 mm
	3600 mm	2250 mm	1775 mm	4075 mm
	3900 mm	2400 mm	1925 mm	4375 mm
Catarg triplex DZ	4090 mm	1845 mm	1338 mm	4597 mm
	4300 mm	1915 mm	1408 mm	4807 mm
EJC 112i	Înălțime de ridicare a furcilor (h3)	Înălțime catarg retras (h1)	Ridicare liberă (h2)	Înălțime catarg extins (h4)
Catarg dublu ZT	4100 mm	2550 mm	100 mm	4575 mm
	4300 mm	2650 mm	100 mm	4775 mm
Catarg triplex DZ	4700 mm	2050 mm	1564 mm	5213 mm

Tabel VDI

		Jungheinrich				
		EJC 110i (E)	EJC 110i	EJC 112i		
Marca	1.1	Producător (nume abreviat)				
	1.2	Domeniul de activitate al producătorului				
	1.3	Deplasare	Electric			
	1.4	Operare	Pietonal			
	1.5	Capacitate de încărcare / sarcină	Q	kg	1000	1200
	1.6	Distanța față de centrul de greutate al sarcinii	c	mm	600	
	1.8	Distanța de încărcare, între centrul axei motoare și furcă	x	mm	783	707
	1.9	Ampatament	y	mm	1171	1141
	Greutăți	2.1.1	Greutate totală (inclusiv baterie)	kg	480	665
2.2		Sarcina de încărcare pe axa față / spate cu încărcătură	kg	500 / 980	556 / 1109	580 / 1295
2.3		Sarcina de încărcare pe axa față / spate fără încărcătură	kg	350 / 130	465 / 200	475 / 200
Roți / Suspension	3.1	Anvelope	Poliuretan (PU)			
	3.2	Dimensiune anvelope, față	Ø 210 x 70		Ø 230 x 70	
	3.3	Dimensiune anvelope, spate	Ø 75 x 70 / Ø 75 x 45		Ø 75 x 105 / Ø 75 x 80	
	3.4	Roți suplimentare	Ø 140 x 54			
	3.5	Roți, număr față / spate (x = condus)	1x +1/2			
	3.6	Ecartament, față	b10	mm	507	
	3.7	Ecartament, spate	b11	mm	394	405
Dimensiuni de bază	4.2	Înălțime catarg retras (h1)	h1	mm	1970	1950
	4.3	Ridicare liberă (h2)	h2	mm	1540	100
	4.4	Înălțime de ridicare a furcilor (h3)	h3	mm	1540	2900
	4.5	Înălțime catarg extins (h4)	h4	mm	1970	3375
	4.9	Înălțimea minimă/maximă a manșei de comandă în poziția de deplasare	h14	mm	750 / 1260	
	4.15	Înălțimea coborâtă	h13	mm	90	
	4.19	Lungime totală	l1	mm	1714	1754
	4.20	Lungimea până la baza furcilor	l2	mm	564	604
	4.21.1	Lățime totală	b1	mm	800	
	4.22	Dimensiuni furci	s/ e/l	mm	60 x 178 x 1150	
	4.25	Distanța peste furci	b5	mm	535	570
	4.32	Garda la sol, centrul ampatamentului	m2	mm	27	24
	4.34.1	Lățime culoar de lucru (palet 1000x1200 manipulat transversal)	Ast	mm	1961	2002
4.34.2	Lățime culoar de lucru (palet 800x1200 manipulat longitudinal)	Ast	mm	2011	2052	
4.35	Rază de întoarcere	Wa	mm	1394	1359	
Date de performanță	5.1	Viteza de deplasare cu sarcină / fără sarcină	km/h	5,3 / 5,3	6 / 6	
	5.2	Viteza de ridicare cu sarcină / fără sarcină	m/s	0,15 / 0,25	0,15 / 0,27	0,17 / 0,33
	5.3	Viteza de coborâre cu sarcină / fără sarcină	m/s	0,15 / 0,15	0,34 / 0,34	0,45 / 0,37
	5.8	Gradabilitate maximă cu sarcină / fără sarcină	%	6 / 10	6 / 14	
	5.10	Frână de parcare	regenerativ			

Cu motor electric / Electronică	6.1	Motor de tracțiune, performanță S2 60 min	kW	1	0,9
	6.2	Motor de ridicare, performanță la S3	kW	1,2	2,2 2,8
	6.3	Baterie conform DIN 43531/35/36			Nu
	6.4	Tensiunea bateriei / capacitate nominală	V / Ah	24 / 50	24 / 100
	6.5	Greutatea bateriei	kg	24	35
	6.6.1	Consumul de energie conform ciclului EN	kWh/h	0,35	0,66
	6.6.2	Echivalent CO2 conform EN ISO 23308	kg/hO	0,2	0,4
Alte	8.1	Tipul unității de deplasare			AC
	10.7	Nivelul presiunii acustice conform EN12053	dB (A)	64	65

- Această fișă tehnică oferă doar valorile tehnice ale configurației standard, în conformitate cu directiva VDI 2198. Alte anvelope, tipuri de catarg sau echipamente suplimentare etc. pot avea ca rezultat valori diferite.

Pentru EJC 110i /112i este valabil:

Valorile din tabel sunt valabile pentru compartimentul bateriei XS, catarg tip ZT2900, baterie 100 Ah.

- Nr. VDI 1.8: Cu catarg triplex DZ: x - 40 mm

- Nr. VDI 1.9: Cu compartiment baterie S: y + 50 mm.

- Nr. VDI 4.19: Cu compartiment baterie S: l1 + 50 mm. Cu catarg triplex DZ: l1 + 40 mm.

- Nr. VDI 4.20: Cu compartiment baterie S: l2 + 50 mm; Cu catarg triplex DZ: l2 + 40 mm.

- Nr. VDI 4.34.1: Diagonal conform VDI: Lățimea culoarului de lucru + 225 mm; Cu compartiment baterie S: Lățimea culoarului de lucru + 48; Cu catarg triplex DZ: Lățime culoar de lucru + 40 mm.

- Nr. VDI 4.34.2: Diagonal conform VDI: Lățimea culoarului de lucru + 142 mm; Cu compartiment baterie S: Lățime culoar de lucru + 48 mm. Cu catarg triplex DZ: Lățime culoar de lucru + 40 mm.

- Nr. VDI 4.35: Cu compartiment baterie S: Wa + 48 mm.

- Nr. VDI 6.2: EJC 110i: S3 5%; EJC 112i: S3 13%

Pentru EJC 110i (E) este valabil:

Valorile din tabel sunt valabile pentru catarg simplex MM 1540.

- Nr. VDI 4.3: Cursă liberă (h2) - 34 mm.

- Nr. VDI 4.4: Ridicare (h3) - 30 mm.

- Nr. VDI 4.5: Înălțime de ridicare catarg extins (h4) + 34 mm.

- Nr. VDI 4.34.1: Diagonal conform VDI: Lățime culoar de lucru + 271 mm.

- Nr. VDI 4.34.2: Diagonal conform VDI: Lățime culoar de lucru + 161 mm.

Jungheinrich România S.R.L

Ploiești West Park (PWP)

Strada Bruxelles nr. 17, 107025 Ariceștii Rahtivani

Județul Prahova,

România

office@jungheinrich.ro

www.jungheinrich.ro

Fabricile de producție germane din
Norderstedt, Moosburg și Landsberg sunt
certificate, la fel ca și centrul nostru de
piese de schimb originale din
Kaltenkirchen.

ISO 9001
ISO 14001



 **JUNGHEINRICH**