



Sähkökäyttöinen pinontavaunu perusnostolla

ERC 110zi / 112zi

Nostokorkeus: 2300-4700 mm / Kantavuus: 1000-1200 kg



ERC 110zi / 112zi

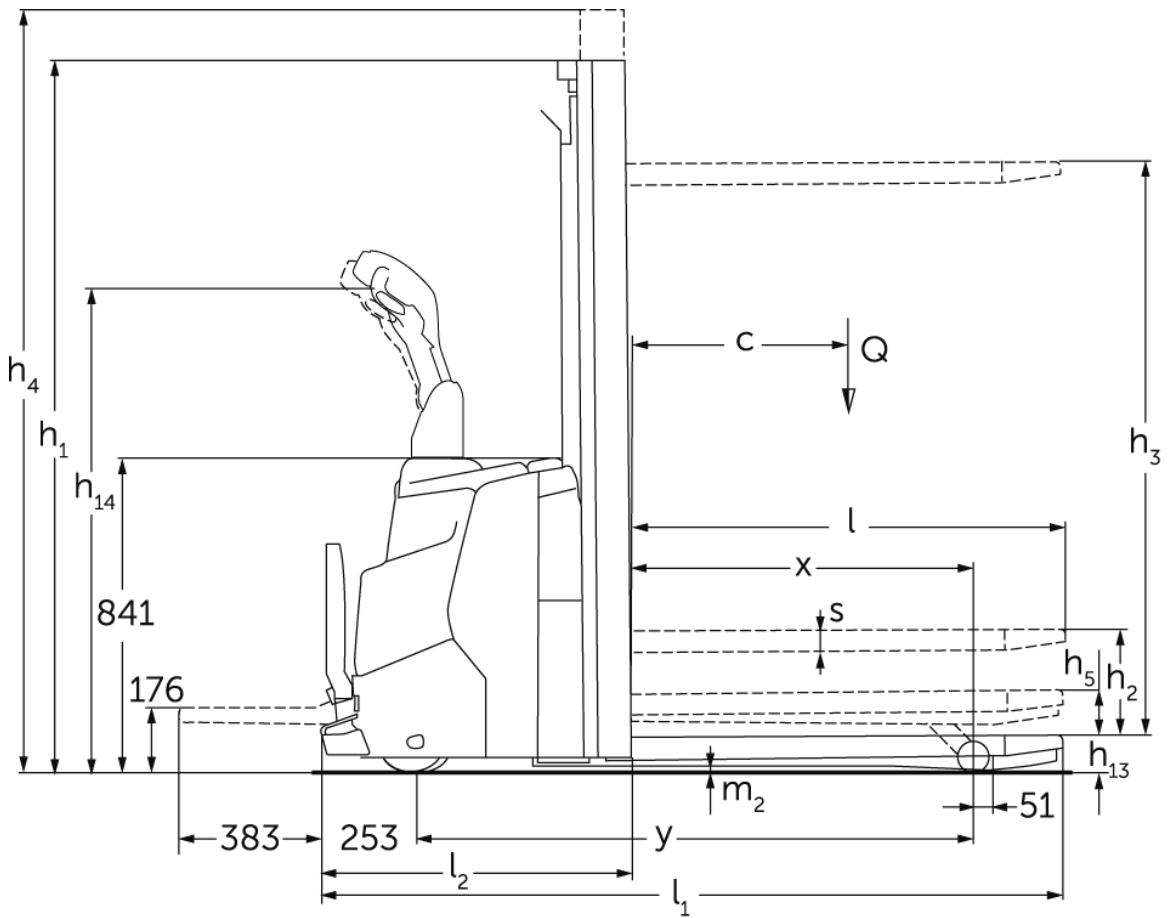

ERC 110zi / 112zi

ERC 112zi	Nostokorkeus (h3)	Maston korkeus alas laskettuna (h1)	Vapaanosto (h2)	Maston korkeus ylös nostettuna (h4)
Kaksijatkeinen ZT-masto	2300 mm	1650 mm	100 mm	2775 mm
	2500 mm	1750 mm	100 mm	2975 mm
	2700 mm	1850 mm	100 mm	3175 mm
	2900 mm	1950 mm	100 mm	3375 mm
	3200 mm	2100 mm	100 mm	3675 mm
	3600 mm	2300 mm	100 mm	4075 mm
	3900 mm	2450 mm	100 mm	4375 mm
	4100 mm	2550 mm	100 mm	4575 mm
Kaksijatkeinen ZZ-masto	4300 mm	2650 mm	100 mm	4775 mm
	2300 mm	1600 mm	1125 mm	2775 mm
	2500 mm	1700 mm	1225 mm	2975 mm
	2900 mm	1900 mm	1425 mm	3375 mm
	3200 mm	2050 mm	1575 mm	3675 mm
	3600 mm	2250 mm	1775 mm	4075 mm
	3900 mm	2400 mm	1925 mm	4375 mm
Kolmijatkeinen masto DZ	4090 mm	1845 mm	1338 mm	4597 mm
	4300 mm	1915 mm	1408 mm	4807 mm
	4700 mm	2050 mm	1564 mm	5213 mm

VDI-taulukko

Tunnistiedot	1.1	Valmistaja (lyhenne)		Jungheinrich
	1.2	Valmistajan tyyppimerkintä		ERC 112zi
	1.3	Käyttövoima		Sähkökäyttöinen
	1.4	Käyttö		Käyden ajettava
	1.5	Kantavuus/kuorma	Q kg	1200
	1.5.1	Nimelliskantavuus/nostokyky mastonostossa	Q kg	1200
	1.5.2	Nimelliskantavuus/nostokyky perusnostossa	Q kg	1600
	1.6	Painopiste-etäisyys	c mm	600
	1.8	Kuorman etäisyys	x mm	965
1.9	Akseliväli	y mm	1544	
Painot	2.1.1	Omapaino (sis. akun)	kg	925
	2.2	Akselipaino kuormattuna edessä/takana	kg	945 / 1180
	2.3	Akselipaino ilman kuormaa edessä/takana	kg	675 / 250
Pyörät/alusta	3.1	Renkaat		Polyuretaani (PU)
	3.2	Rengaskoko edessä		Ø 230 x 70
	3.3	Rengaskoko takana		Ø 85 x 95 / Ø 85 x 75
	3.4	Lisäpyörät		Ø 140 x 54
	3.5	Pyörien lukumäärä edessä/takana (x = vetopyörä)		1x + 1/2
	3.6	Raideväli edessä	b10 mm	507
	3.7	Raideväli, takana	b11 mm	385
Perusmitat	4.2	Maston korkeus alas laskettuna (h1)	h1 mm	1950
	4.3	Vapaanosto (h2)	h2 mm	100
	4.4	Nostokorkeus (h3)	h3 mm	2900
	4.5	Maston korkeus ylös nostettuna (h4)	h4 mm	3375
	4.6	Esinosto	h5 mm	122
	4.8	Istuin-/seisontakorkeus	h7 mm	176
	4.9	Ohjausaisan kahvan vähimmäis-/enimmäiskorkeus ajoasennossa	h14 mm	1037 / 1293
	4.15	Korkeus laskettuna	h13 mm	90
	4.19	Kokonaispituus	l1 mm	1982
	4.20	Pituus haarukan selkä mukaan lukien	l2 mm	832
	4.21.1	Kokonaisleveys	b1 mm	800
	4.22	Haarukoiden mitat	s/e/l mm	56 x 185 x 1150
	4.25	Leveys haarukoiden yli	b5 mm	570
	4.32	Maavara akselivälin keskellä	m2 mm	18
	4.34.1	Käytäväleveys (1 000 x 1 200 lava poikittain)	Ast mm	2198
4.34.2	Käytäväleveys (lava 800 x 1 200 pitkittäin)	Ast mm	2248	
4.35	Kääntösäde	Wa mm	1813	
Suorituskykytiedot	5.1	Ajonopeus kuormattuna/kuormatta	km/h	6 / 6
	5.2	Nostonopeus kuormattuna/kuormatta	m/s	0,16 / 0,29
	5.3	Laskunopeus kuormattuna/kuormatta	m/s	0,41 / 0,37
	5.8	Enimmäiskaltevuusnousukyky kuormattuna/kuormatta	%	5 / 10
	5.10	Ajojarru		regeneroiva

Sähkömoottori/elektronikka	6.1	Ajomoottori, teho S2 60 min	kW	0,9
	6.2	Nostomoottori, teho S3:ssa	kW	2,2
	6.3	Akku standardin DIN 43531/35/36 mukaan		ei
	6.4	Akun jännite/nimelliskapasiteetti	V / Ah	24 / 105
	6.5	Akun paino	kg	45
	6.6.1	Energiankulutus EN-työkierron mukaan	kWh/h	0,83
	6.6.2	CO2-ekvivalentti standardin EN ISO 23308 mukaisesti	kg/h0	0,4
	6.7	Työskentelyteho	t/h	45
	6.8.1	Energiankulutus täydellä työskentelyteholla	kWh/h	1,18
Muuta	8.1	Ajoelektronikan tyyppi		AC
	10.7	Melutaso standardin SFS-EN 12053 mukaan	dB (A)	64,6
- Näissä VDI 2198:n mukaan laadituissa tyyppitiedoissa ilmoitetaan ainoastaan vakiovarusteiselle trukin tekniset tiedot. Toisenlaiset renkaat, muut mastot, lisälaitteet jne. voivat vaikuttaa annettuihin arvoihin.				

Taulukon arvot koskevat akkutilaa S, mastoa ZT2900 ja 105 Ah:n akkua.

- VDI-nro 1.8: kun kolmivaiheinen DZ-masto: x – 40 mm. Pyörän tukijalat nostettu: - 51 mm.

- VDI-nro 4.19: kun kolmivaiheinen DZ-masto: l1 + 40 mm. Ajotaso alhaalla: + 383 mm.

- VDI-nro 4.20: kun kolmivaiheinen DZ-masto: l2 + 40 mm. Ajotaso alhaalla: + 383 mm.

- VDI-nro 4.34.1: diagonaalinen VDI:n mukaan: käytäväleveys + 370 mm; kun kolmivaiheinen DZ-masto: käytäväleveys + 40 mm; ajotaso alhaalla: + 383 mm.

- VDI-nro 4.34.2: diagonaalinen VDI:n mukaan: käytäväleveys + 206 mm; kun kolmivaiheinen DZ-masto: käytäväleveys + 40 mm; ajotaso alhaalla: + 383 mm.

- VDI-nro 4.35: ajotaso alhaalla: + 367 mm; pyörän tukijalat nostettu: - 51 mm.

- VDI-nro 5.8: Taulukon arvot koskevat nimelliskuormaa (1.5). Kun maksimikuorma perusnostossa (1.5.2): enimmäiskaltevuusnousukyky kuormattuna = 3,5 %.

- VDI-nro 6.2: ERC 110zi: S3 5 %; ERC 112zi: S3 10 %.

Jungheinrich Lift Truck Oy

Ahjonkulma 1

04220 Kerava

Tel. 010 616 8585

Fax 010 616 8580

info@jungheinrich.fi

www.jungheinrich.fi

Saksan tuotantolaitokset Norderstedtissa,
Moosburgissa ja Landsbergissa ovat
sertifioituja Kaltenkirchenin
varaosakeskuksen ohella.

ISO 9001
ISO 14001

Jungheinrich-trukit täyttävät
eurooppalaiset turvallisuusvaatimukset.



 **JUNGHEINRICH**

The logo features a red arrow pointing upwards, positioned to the left of the company name 'JUNGHEINRICH' which is written in a bold, black, sans-serif font.