



Empilhadeira retrátil

ETV C16 / C20

Altura de elevação: 4250-7400 mm / Capacidade de carga:
1600-2000 kg



ETV C16 / C20

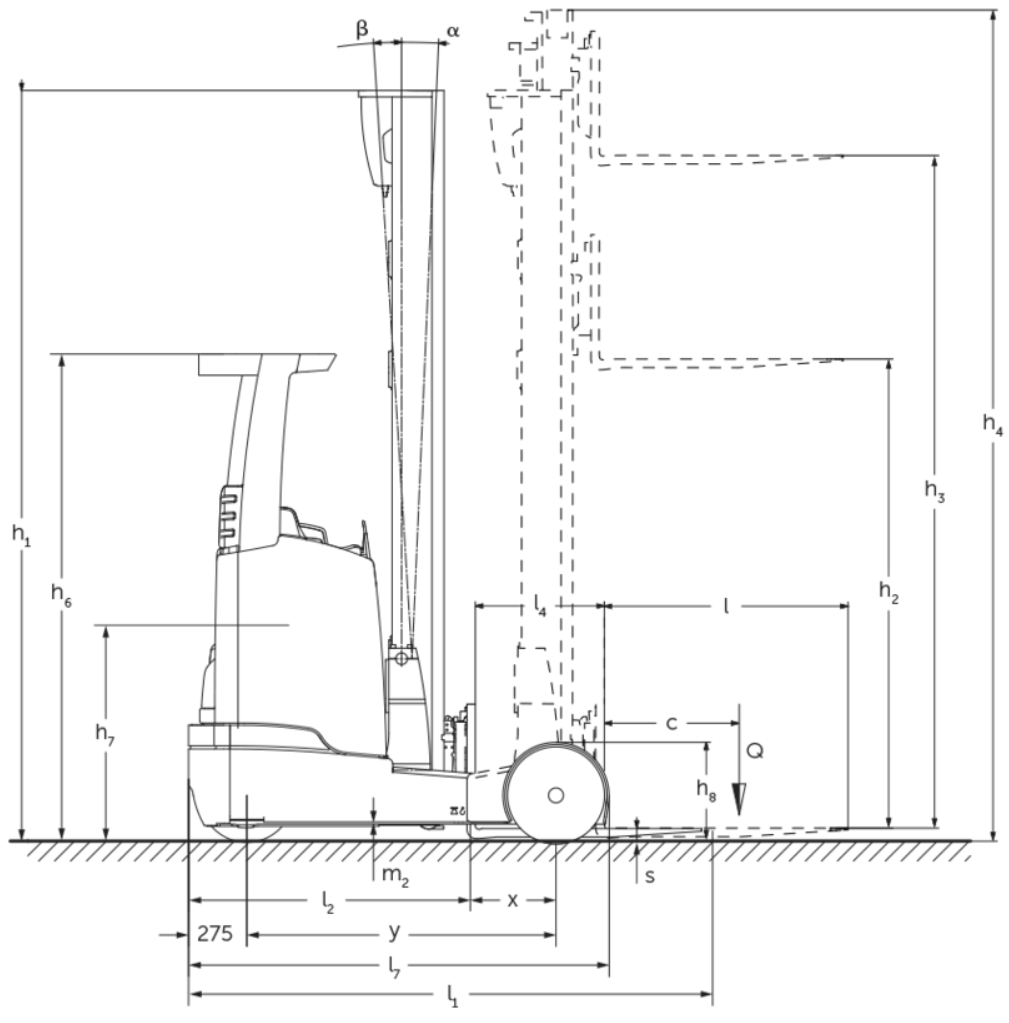

ETV C16 / C20

ETV C16	Elevação (h3)	Altura do mastro retraído (h1)	Elevação livre (h2)	Altura do mastro estendido (h4)	Inclinação do mastro dianteira/traseira
Inclinação do mastro / Mastro triplo DZ / laminação a quente	4550 mm	2050 mm	1396 mm	5204 mm	2 / 4 °
	5000 mm	2200 mm	1546 mm	5654 mm	2 / 4 °
	5240 mm	2280 mm	1626 mm	5894 mm	2 / 4 °
	5300 mm	2300 mm	1646 mm	5954 mm	2 / 4 °
	5450 mm	2350 mm	1696 mm	6104 mm	2 / 4 °
	5600 mm	2400 mm	1746 mm	6254 mm	2 / 4 °
	5720 mm	2440 mm	1786 mm	6374 mm	2 / 4 °
	5900 mm	2500 mm	1846 mm	6554 mm	2 / 4 °
	6200 mm	2600 mm	1946 mm	6854 mm	2 / 4 °
	6500 mm	2700 mm	2046 mm	7154 mm	2 / 4 °
	6800 mm	2800 mm	2146 mm	7454 mm	2 / 4 °
	7100 mm	2900 mm	2246 mm	7754 mm	2 / 4 °
ETV C20	Elevação (h3)	Altura do mastro retraído (h1)	Elevação livre (h2)	Altura do mastro estendido (h4)	Inclinação do mastro dianteira/traseira
Inclinação do mastro / Mastro triplo DZ-V / deformado a frio	4250 mm	2050 mm	1320 mm	4980 mm	2 / 4 °
	4700 mm	2200 mm	1470 mm	5430 mm	2 / 4 °
	5000 mm	2300 mm	1570 mm	5730 mm	2 / 4 °
	5300 mm	2400 mm	1670 mm	6030 mm	2 / 4 °
	5600 mm	2500 mm	1770 mm	6330 mm	2 / 4 °
	5900 mm	2600 mm	1870 mm	6630 mm	2 / 4 °
	6200 mm	2700 mm	1970 mm	6930 mm	2 / 4 °
	6500 mm	2800 mm	2070 mm	7230 mm	2 / 4 °
	6800 mm	2900 mm	2170 mm	7530 mm	2 / 4 °
	6950 mm	2950 mm	2220 mm	7680 mm	2 / 4 °
	7400 mm	3100 mm	2370 mm	8130 mm	2 / 4 °

Tabela VDI

				Jungheinrich	
				ETV C16	ETV C20
Características	1.1	Fabricante (nome curto)		Elétrico	
	1.2	Denominação do fabricante		Assento lateral	
	1.3	Unidade de tração			
	1.4	Tipo de operação			
	1.5	Capacidade de carga/carga	Q kg	1600	2000
	1.6	Distância do centro de gravidade da carga	c mm	600	
	1.8	Distância da carga	x mm	400	421
	1.8.1	Distância da carga, mastro estendido	mm	290	
	1.9	Distância entre rodas	y mm	1460	1520
Pesos	2.1.1	Peso próprio (incluindo bateria)	kg	3640	4010
	2.3	Carga por eixo sem carga dianteira/traseira	kg	2230 / 1410	2410 / 1600
	2.4	Carga por eixo dianteiro do garfo com carga dianteira/traseira	kg	670 / 4570	510 / 5500
	2.5	Carga por eixo traseiro do garfo com carga dianteira/traseira	kg	1965 / 3275	2146 / 3846
Rodas/chassis	3.1	Pneus		Superelástico (SE)	
	3.2	Tamanho do pneu, dianteiro		200 / 50-10	
	3.3	Tamanho do pneu, traseiro		180 / 60-10	
	3.5	Rodas, quantidade dianteira/traseira (x=tracionadas)		1x / 2	
3.7	Distância entre rodas, traseira	b11 mm	1210	1240	
Dimensões básicas	4.1	Inclinação do mastro dianteira/traseira	a/β °	2 / 4	
	4.2	Altura do mastro retraído (h1)	h1 mm	2300	2400
	4.3	Elevação livre (h2)	h2 mm	1646	1670
	4.4	Elevação (h3)	h3 mm	5300	
	4.5	Altura do mastro estendido (h4)	h4 mm	5954	6030
	4.7	Altura do teto de proteção do operador (cabine)	h6 mm	2290	
	4.8	Altura do assento/altura da plataforma ao piso	h7 mm	1166	
	4.10	Altura das patolas	h8 mm	464	
	4.19	Comprimento total	l1 mm	2484	2524
	4.20	Comprimento incluindo a parte inferior do garfo	l2 mm	1320	1360
	4.21.1	Largura total	b1 mm	1382	1409
	4.21.2	Largura total	b2 mm	1270	
	4.22	Dimensões do garfo	s/e/l mm	40 x 120 x 1150	50 x 140 x 1150
	4.23	Classe de conexão do porta-garfo		2B	
	4.24	Largura do porta-garfo	b3 mm	830	
	4.25	Distância externa dos garfos	b5 mm	335	356
	4.25.1	Distância fora-a-fora dos garfos (mín./máx.)	b5 mm	335 / 705	356 / 750
	4.26	Largura entre as patolas/área de carregamento	b4 mm	940	
	4.28	Alimentação	mm	690	711
	4.32	Desimpedimento do piso no centro da distância entre rodas	m2 mm	80	
4.34.1	Largura do corredor de trabalho (paleta 1000x1200 na posição transversal)	Ast mm	2784	2829	
4.34.2	Largura do corredor de trabalho (paleta 800x1200 na posição longitudinal)	Ast mm	2829	2871	
4.35	Raio de direção	Wa mm	1735	1795	
4.37	Comprimento sobre as patolas	L7 mm	1986	2046	

Performance	5.1	Velocidade de deslocamento com/sem carga	km/h	11,8 / 12,2		
	5.2	Velocidade de elevação com/sem carga	m/s	0,4 / 0,7	0,32 / 0,6	
	5.3	Velocidade de descida com/sem carga	m/s	0,5 / 0,5		
	5.4	Velocidade de deslocamento lateral com/sem carga	m/s	0,2 / 0,2	0,15 / 0,15	
	5.7	Capacidade de subida da rampa com/sem carga	%	7 / 10	6 / 10	
	5.8	Capacidade máx. subida da rampa com/sem carga	%	10 / 15		
	5.9	Tempo de aceleração com/sem carga	s	5,1 / 4,8	5,7 / 5	
	5.10	Freio de serviço		elétrico		
	Motor elétrico/sistema eletrônico	6.1	Motor de tração, potência no regime S2 60 min	kW	7,5	
		6.2	Motor de elevação, potência no regime S3	kW	13,3	
6.3		Bateria conforme DIN 43531/35/36		DIN 43531 C		
6.4		Tensão da bateria/capacidade nominal	V / Ah	48 / 560		
6.5		Peso da bateria	kg	937		
6.6.1		Consumo de energia conforme ciclo EN	kWh/h	3,59	4,28	
6.6.2		Equivalente de CO ₂ de acordo com a norma EN ISO 23308	kg/h0	1,9	2,3	
6.7		Desempenho da movimentação	t/h	60,19	65,87	
6.8		Eficiência de movimentação conforme VDI 2198	t/kWh	17,3	17,1	
6.8.1		Consumo de energia com máximo desempenho da movimentação	kWh/h	3,47	3,85	
Outros		8.1	Tipo de controle da unidade		Corrente alternada	
	10.1	Pressão de operação para acessórios	bar	150		
	10.2	Fluxo de óleo para acessórios	l/min	20		
	10.7	Nível sonoro conforme EN 12053	dB (A)	70		

- Esta ficha técnica, conforme diretriz VDI 2198, menciona apenas os valores técnicos do veículo padrão. Pneus diferentes, outros tipos de mastro, acessórios adicionais etc. podem fornecer outros valores.

- VDI-Nr. 1.8: O tamanho da bateria influencia a distância da carga x
- VDI-Nr. 2.1.1: O tamanho da bateria e o design do mastro influenciam o peso próprio e as cargas por eixo
- VDI-Nr. 2.3: O tamanho da bateria e o design do mastro influenciam o peso próprio e as cargas por eixo
- VDI-Nr. 2.4: O tamanho da bateria e o design do mastro influenciam o peso próprio e as cargas por eixo
- VDI-Nr. 2.5: O tamanho da bateria e o design do mastro influenciam o peso próprio e as cargas por eixo
- VDI-Nr. 4.19: O tamanho da bateria e o comprimento do garfo influenciam o comprimento total l1
- VDI-Nr. 4.20: O tamanho da bateria influencia o comprimento, incluindo a parte inferior do garfo l2
- VDI-Nr. 4.28: O tamanho da bateria influencia a alimentação l4
- VDI-Nr. 4.34.1: O tamanho da bateria influencia a largura do corredor de trabalho
- VDI-Nr. 4.34.2: O tamanho da bateria influencia a largura do corredor de trabalho

Jungheinrich Lift Truck Ltda.

Equipamentos de Transporte, Lda.

Rod. Vice Prefeito Hermenegildo Tonolli, 2535

Galpão 2

CEP 13295-000

Itupeva – SP

Tel. +55 11 3511-6295

contato@jungheinrich.com.br

www.jungheinrich.com.br

As unidades de produção alemãs em
Norderstedt, Moosburg e Landsberg são
certificadas, assim como nosso Centro de
Peças Originais em Kaltenkirchen. ISO 9001
ISO 14001

**JUNGHEINRICH**