



Préparateurs de commandes verticaux

EKS 110

Hauteur de levée: 1000-2800 mm / Capacité de charge: 1000 kg



EKS 110



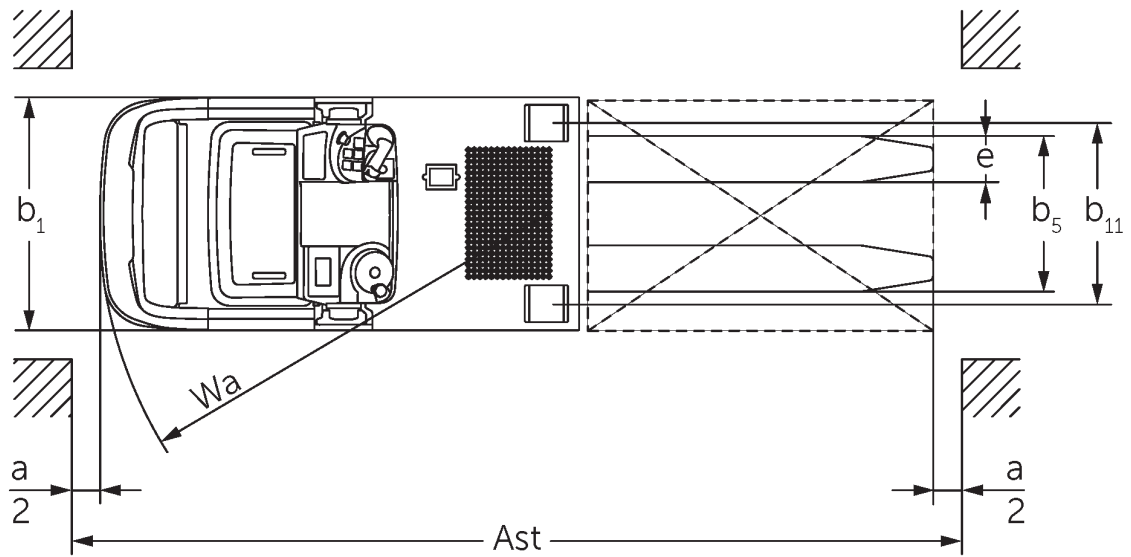

L'image montre un EKS 110 L 100 E

Tableau VDI

Sigle	1.1	Fabricant (désignation abrégée)		Jungheinrich	
	1.2	Code type du fabricant		EKS 110 L 280 ZZ	EKS 110 Z 280 ZZ
	1.3	Entraînement		Électrique	
	1.4	Commande		Préparateur de commandes	
	1.5	Capacité de charge/charge	Q kg	1000	
	1.6	Distance du centre de gravité de la charge	c mm	600	
	1.8	Distance du talon de fourche à l'axe essieu avant	x mm	180	185
	1.9	Empattement	y mm	1385	
	Poids	2.1.1	Poids propre (batterie comprise)	kg	2268
2.2		Charge sur essieu avec charge à l'avant / à l'arrière	kg	762 / 2506	754 / 2636
2.3		Charge sur essieu sans charge à l'avant / à l'arrière	kg	1336 / 932	1328 / 1062
Roues / Châssis	3.1	Pneus		Vulkollan®	
	3.2	Taille des roues AV		ø 230 x 80	
	3.3	Taille des roues AR		ø 150 x 130	
	3.5	Roues, nombre à l'avant / à l'arrière (x=à entraînement)		1x / 2	
	3.7	Voie arrière	b11 mm	720	
Dimensions de base	4.2	Hauteur du mât replié (h1)	h1 mm	2250	
	4.4	Levée (h3)	h3 mm	2800	
	4.5	Hauteur du mât déployé (h4)	h4 mm	5030	
	4.7	Hauteur du toit de protection (cabine)	h6 mm	2230	
	4.8.1	Hauteur debout	h7 mm	200	
	4.11	Levée complémentaire	h9 mm	-	800
	4.14	Hauteur debout, cabine en position haute	h12 mm	3000	
	4.15	Hauteur des bras porteurs baissés	h13 mm	80	
	4.19	Longueur totale	l1 mm	2980	2985
	4.20	Longueur, talon de fourche compris	l2 mm	1780	1785
	4.21.1	Largeur totale	b1 mm	900	
	4.22	Dimensions des fourches	s/e/ l mm	60 x 160 x 1200	
	4.25	Écartement extérieur des fourches	b5 mm	540	
	4.26	Largeur entre les bras porteurs / surfaces de chargement	b4 mm	520	
	4.27	Largeur au-dessus des galets de guidage	b6 mm	1060	
	4.31	Garde au sol avec charge sous le mât	m1 mm	35	
4.34.1	Largeur d'allée de travail (palette 1000 x 1200 transversale)	Ast mm	3127		
4.34.2	Largeur d'allée (palette 800x1200 dans le sens de la longueur)	Ast mm	3240	3245	
4.35	Rayon de braquage	Wa mm	1603		
Données de performance	5.1	Vitesse de traction avec / sans charge (Efficiency drivePLUS)	km/h	9 / 9 9 / 11	
	5.2	Vitesse de levée avec / sans charge	m/s	0,23 / 0,31	
	5.3	Vitesse de descente avec / sans charge	m/s	0,28 / 0,26	
	5.7	Capacité de franchissement des pentes avec / sans charge	%	5 / 10	
	5.10	Frein de service		générateur	
	5.11	Frein de parking		Système de freinage à accumulateur à ressort électromagnétique	

Moteur électrique / système électronique	6.1	Moteur de traction, puissance S2 60 min	kW	3,2
	6.2	Moteur de levée, performance pour S3	kW	6
	6.3	Batterie selon DIN 43531/35/36		DIN 43535 B
	6.4	Tension de batterie / capacité nominale	V / Ah	24 / 620
	6.5	Poids de la batterie	kg	480
	6.6.1	Consommation d'énergie selon cycle EN	kWh/h	0,42
	Moteur	8.1	Type de commande de conduite	
10.5		Version direction		Direction assistée électrique
Autres	10.7	Niveau sonore selon EN12053	dB (A)	61

- Cette fiche technique selon la directive VDI 2198 n'indique que les valeurs techniques du chariot standard. D'autres bandages, d'autres mâts, des dispositifs supplémentaires, etc. peuvent donner lieu à d'autres valeurs.

- 4.2 : L100E avec toit protège-cariste 2 230 mm
- 4.5 : L100E avec toit protège-cariste 3 230 mm
- 4.7 : L100E et Z100E toit protège-cariste en option

Les usines de production de Norderstedt et Moosburg en Allemagne sont certifiées. ISO 9001
ISO 14001

Les matériels Jungheinrich sont conformes aux normes européennes de sécurité 

**JUNGHEINRICH**