



## Carretilla apiladora retráctil eléctrica

**ETV 214i - 216i**

Altura de elevación: 4550-10700 mm / Capacidad de carga:  
1400-1600 kg



# ETV 214i - 216i

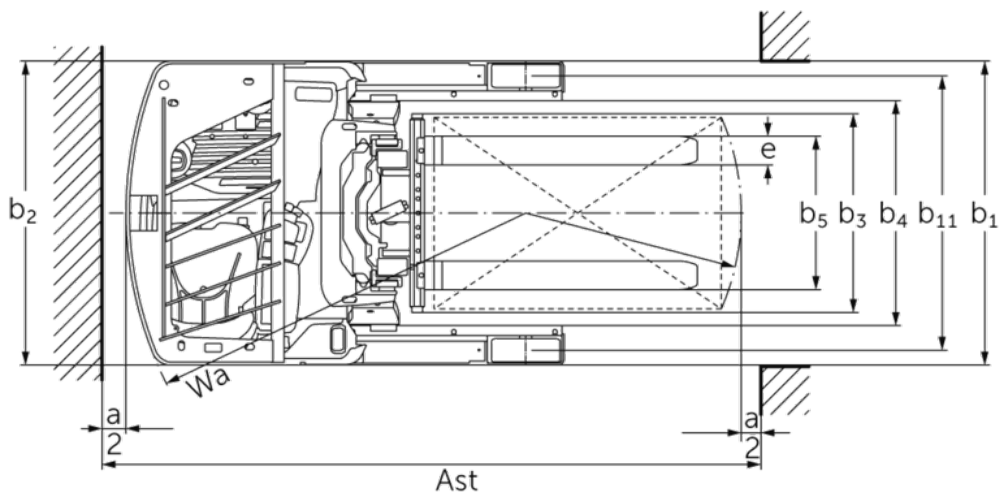

# ETV 214i - 216i

ETV 214i, ETV 216i	Elevación (h3)	Altura del mástil de elevación replegado (h1)	Elevación libre (h2)	Altura del mástil de elevación extendido (h4)	Inclinación de mástil de elevación adelante/atrás	Inclinación carro portahorquillas adelante/atrás
Inclinación de horquillas / Mástil de elevación triple DZ-V / Perfiles estirados en frío	5000 mm	2200 mm	1546 mm	5654 mm		2 / 5 °
	5300 mm	2300 mm	1646 mm	5954 mm		2 / 5 °
	5600 mm	2400 mm	1746 mm	6254 mm		2 / 5 °
	5900 mm	2500 mm	1846 mm	6554 mm		2 / 5 °
	6200 mm	2600 mm	1946 mm	6854 mm		2 / 5 °
	6500 mm	2700 mm	2046 mm	7154 mm		2 / 5 °
	6800 mm	2800 mm	2146 mm	7454 mm		2 / 5 °
	7100 mm	2900 mm	2246 mm	7754 mm		2 / 5 °
	7400 mm	3000 mm	2346 mm	8054 mm		2 / 5 °
	7700 mm	3100 mm	2446 mm	8354 mm		2 / 5 °
	8000 mm	3200 mm	2546 mm	8654 mm		2 / 5 °
	8300 mm	3300 mm	2646 mm	8954 mm		2 / 5 °
	8420 mm	3340 mm	2686 mm	9074 mm		2 / 5 °
	8720 mm	3440 mm	2786 mm	9374 mm		2 / 5 °
	9020 mm	3540 mm	2886 mm	9674 mm		2 / 5 °
	9410 mm	3670 mm	3016 mm	10064 mm		2 / 5 °
	9920 mm	3840 mm	3186 mm	10574 mm		2 / 5 °
	10250 mm	3950 mm	3296 mm	10904 mm		2 / 5 °
10520 mm	4040 mm	3386 mm	11174 mm		2 / 5 °	
10700 mm	4100 mm	3446 mm	11354 mm		2 / 5 °	
Inclinación del mástil / Mástil de elevación triple DZ-V / Perfiles estirados en frío	6500 mm	2700 mm	2046 mm	7154 mm	0,5 / 2 °	
	6800 mm	2800 mm	2146 mm	7454 mm	0,5 / 2 °	
	7100 mm	2900 mm	2246 mm	7754 mm	0,5 / 2 °	
	7310 mm	2970 mm	2316 mm	7964 mm	0,5 / 1 °	
	7400 mm	3000 mm	2346 mm	8054 mm	0,5 / 1 °	
	7700 mm	3100 mm	2446 mm	8354 mm	0,5 / 1 °	
	8000 mm	3200 mm	2546 mm	8654 mm	0,5 / 1 °	
	8300 mm	3300 mm	2646 mm	8954 mm	0,5 / 1 °	
	8420 mm	3340 mm	2686 mm	9074 mm	0,5 / 1 °	
	8720 mm	3440 mm	2786 mm	9374 mm	0,5 / 1 °	
	9020 mm	3540 mm	2886 mm	9674 mm	0,5 / 1 °	
Inclinación del mástil / Mástil de elevación triple DZ / Perfiles laminados en caliente	4550 mm	2050 mm	1396 mm	5204 mm	1 / 5 °	
	5000 mm	2200 mm	1546 mm	5654 mm	1 / 5 °	
	5240 mm	2280 mm	1626 mm	5894 mm	1 / 5 °	
	5300 mm	2300 mm	1646 mm	5954 mm	1 / 5 °	
	5450 mm	2350 mm	1696 mm	6104 mm	1 / 3 °	
	5600 mm	2400 mm	1746 mm	6254 mm	1 / 3 °	
	5720 mm	2440 mm	1786 mm	6374 mm	1 / 3 °	

	5900 mm	2500 mm	1846 mm	6554 mm	1/3 °
	6200 mm	2600 mm	1946 mm	6854 mm	1/3 °
	6500 mm	2700 mm	2046 mm	7154 mm	0,5 / 2 °
	6800 mm	2800 mm	2146 mm	7454 mm	0,5 / 2 °
	7100 mm	2900 mm	2246 mm	7754 mm	0,5 / 2 °
	7310 mm	2970 mm	2316 mm	7964 mm	0,5 / 1 °
	7400 mm	3000 mm	2346 mm	8054 mm	0,5 / 1 °

## Tabla VDI

				Jungheinrich	
				ETV 214i	ETV 216i
Marca distintiva	1.1	Fabricante (abreviatura)		Eléctrico	
	1.2	Nomenclatura del fabricante		Asiento transversal	
	1.3	Grupo de tracción			
	1.4	Manipulación			
	1.5	Capacidad de carga/carga	Q kg	1400	1600
	1.6	Distancia al centro de gravedad de la carga	c mm	600	
	1.8	Distancia a la carga	x mm	433	383
	1.8.1	Distancia a la carga, mástil adelantado	mm	205	
	1.9	Distancia entre ejes	y mm	1410	1460
Pesos	2.1.1	Peso propio (incl. batería)	kg	2828	2850
	2.3	Peso por eje sin carga delante/detrás	kg	1805 / 1023	1815 / 1035
	2.4	Peso por eje horquillas adelante con carga delante/detrás	kg	494 / 3734	503 / 3947
	2.5	Peso por eje horquillas atrás con carga delante/detrás	kg	1586 / 2642	1594 / 2856
Ruedas / chasis	3.1	Bandajes		Poliuretano (PU)	
	3.2	Dimensiones de ruedas, delante		Ø 270 x 114	
	3.3	Dimensiones de neumáticos, detrás		Ø 285 x 100	
	3.5	Ruedas, número delante/detrás (x = con tracción)		1x / 2	
	3.7	Ancho de vía, detrás	b11 mm	1148	
Medidas básicas	4.1	Inclinación de mástil de elevación adelante/atrás	a/β °	1 / 3	
	4.2	Altura del mástil de elevación replegado (h1)	h1 mm	2300	
	4.3	Elevación libre (h2)	h2 mm	1656	
	4.4	Elevación (h3)	h3 mm	5300	
	4.5	Altura del mástil de elevación extendido (h4)	h4 mm	5944	
	4.7	Altura del tejadillo protector (cabina)	h6 mm	2072	
	4.8	Altura de asiento / plataforma	h7 mm	947	
	4.10	Altura brazos porteadores	h8 mm	272	
	4.19	Longitud total	l1 mm	2287	2437
	4.20	Longitud hasta dorsal de horquillas	l2 mm	1187	1287
	4.21.1	Ancho total	b1 mm	1270	
	4.21.2	Ancho total	b2 mm	1270	
	4.22	Dimensiones de horquillas	s/e/l mm	40 x 120 x 1150	
	4.23	Clase de conexión del portahorquillas		2B	
	4.24	Ancho de carro portahorquillas	b3 mm	830	
	4.25	Ancho exterior sobre horquillas	b5 mm	335	
	4.25.1	Ancho exterior sobre horquillas (min./max.)	b5 mm	335 / 730	
	4.26	Ancho entre brazos porteadores/superficies de carga	b4 mm	940	
	4.28	Empuje	mm	638	588
	4.32	Margen con el suelo, centro distancia entre ejes	m2 mm	75	
4.34.1	Ancho de pasillo de trabajo (palet 1000x1200 transversal)	Ast mm	2646	2731	
4.34.2	Ancho de pasillo de trabajo (palet 800x1200 longitudinal)	Ast mm	2685	2780	
4.35	Radio de giro	Wa mm	1620	1670	
4.37	Longitud sobre los brazos porteadores	L7 mm	1780	1830	

Prestaciones	5.1	Velocidad de marcha con/sin carga	km/h	11 / 11		
	5.2	Velocidad de elevación con/sin carga	m/s	0,4 / 0,68	0,38 / 0,68	
	5.3	Velocidad de descenso con/sin carga	m/s	0,55 / 0,52		
	5.4	Velocidad de empuje con/sin carga	m/s	0,2 / 0,2		
	5.7	Capacidad de rampa con/sin carga	%	7 / 10		
	5.8	Capacidad de rampa máx. con/sin carga	%	10 / 15		
	5.9	Tiempo de aceleración con/sin carga	s	5,2 / 4,8		
	5.10	Freno de servicio		eléctrico		
	Motor eléctrico / sistema electrónico	6.1	Motor de tracción, potencia S2 60 min	kW	7,5	
		6.2	motor de elevación, potencia con S3	kW	10,5	
6.3		Batería según DIN 43531/35/36		iones de litio de Jungheinrich		
6.4		Tensión de batería/capacidad nominal	V / Ah	51,2 / 230		
6.5		Peso de la batería	kg	106	190	
6.6.1		Consumo energético según ciclo EN	kWh/h	2,9		
6.6.2		Equivalente de CO2 según EN ISO 23308	kg/h0	1,6		
6.7		Rendimiento en el despacho de mercancías	t/h	49	57	
6.8		Eficiencia de rotación según VDI 2198	t/kWh	18,8	21,1	
6.8.1		Consumo energético con máx. rendimiento en la expedición de mercancías	kWh/h	2,6	2,7	
Otros	8.1	Tipo de mando de tracción		Corriente trifásica		
	10.1	Presión de trabajo para implemento	bar	150		
	10.2	Flujo de aceite para implementos	l/min	20		
	10.7	Nivel de presión acústica según EN12053	dB (A)	67	65	

- Esta hoja técnica conforme a la directiva VDI 2198 indica sólo los valores técnicos del equipo estándar. Un bandaje diferente, otros mástiles de elevación, dispositivos adicionales, etc, pueden dar otros valores.

Jungheinrich de España, S.A.U.

C/ Sierra Morena, 5  
Área Empresarial Andalucía  
28320 Pinto (Madrid)  
Línea de atención al cliente  
Teléfono 902 120 895  
Línea de atención al cliente  
Teléfono 902 120 895  
info@jungheinrich.es  
www.jungheinrich.es

Las fábricas de producción alemanas de  
Norderstedt, Moosburg y Landsberg están  
certificadas, así como nuestro Centro de  
Recambios Originales en Kaltenkirchen.

ISO 9001  
ISO 14001

Las carretillas de Jungheinrich cumplen  
los requisitos de seguridad europeos.



 **JUNGHEINRICH**