



## Mobile Robot per applicazioni a grandi altezze

**EKS 215a**

Altezza di sollevamento: 2750-6000 mm / Portata: 1500 kg

**LI-ION**  
technology

**JUNGHEINRICH**

# EKS 215a

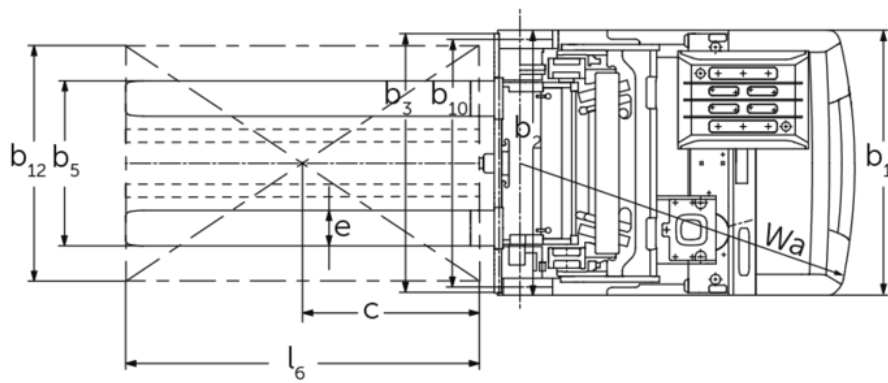
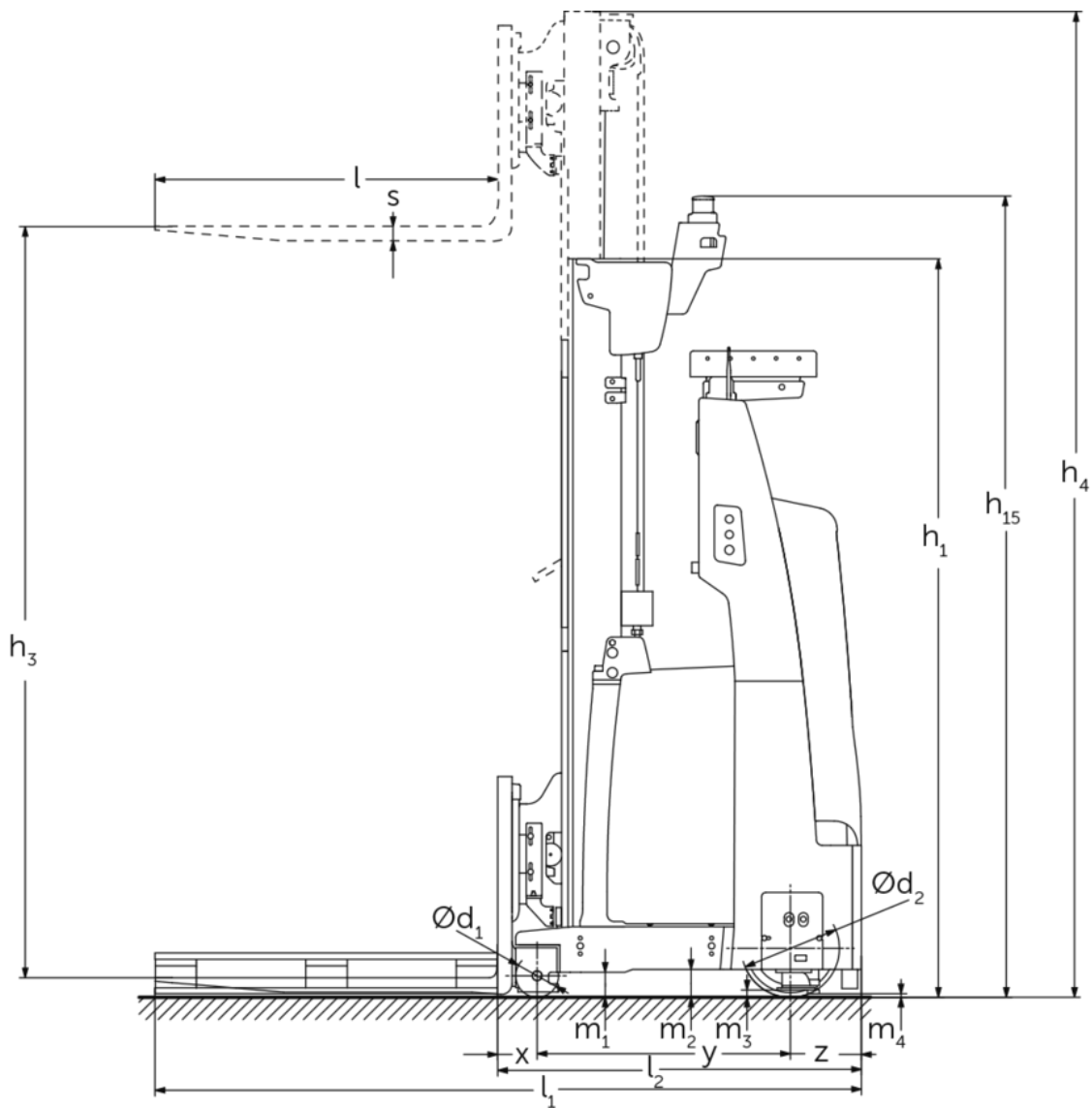

## EKS 215a

EKS 215a	Sollevamento (h3)	Altezza montante chiuso (h1)	Altezza montante sfilato (h4)
Montante duplex ZT	2750 mm	2240 mm	3610 mm
	2800 mm	2365 mm	3760 mm
	3500 mm	2590 mm	4335 mm
	4250 mm	2990 mm	5110 mm
	4750 mm	3240 mm	5610 mm
	5000 mm	3370 mm	5865 mm
	5500 mm	3640 mm	6385 mm
	6000 mm	3890 mm	6885 mm
Montante semplice E	1600 mm	2475 mm	2497 mm

## Tabella VDI

Caratteristiche	1.1	Costruttore (sigla)			Jungheinrich
	1.2	Indicazioni modello del costruttore			EKS 215a
	1.3	Trazione			Elettrico
	1.4	Uso			Sistema automatico
	1.5	Portata/carico	Q	kg	1500
	1.6	Distanza dal baricentro del carico	c	mm	600
	1.8	Distanza del carico	x	mm	138
	1.9	Interasse ruote	y	mm	887
	Pesi	2.1.1	Peso proprio (inclusa batteria)		kg
2.2		Carico sull'asse con carico ant./post.		kg	4110 / 670
2.3		Carico sull'asse senza carico ant./post.		kg	1360 / 1920
Ruote/telaio	3.1	Gommatura			Poliuretano (PU)
	3.2	Dimensione ruote anteriori			Ø 343 x 114
	3.3	Dimensione ruote, posteriori			Ø 150 x 135
	3.5	Numero ruote anteriori/posteriori (x = motrici)			2 / 1x
	Dimensioni di base	4.2	Altezza montante chiuso (h1)	h1	mm
4.2.1		Altezza totale	h15	mm	2730
4.4		Sollevamento (h3)	h3	mm	3500
4.5		Altezza montante sfilato (h4)	h4	mm	4335
4.19		Lunghezza totale	l1	mm	2492
4.20		Lunghezza incluso dorso forche	l2	mm	1275
4.21.1		Larghezza totale	b1	mm	900
4.22		Dimensioni forche	s/e/l	mm	50 x 120 x 1200
4.25		Scartamento esterno forche	b5	mm	856
4.31		Luce libera da terra con carico sotto il montante	m1	mm	87
4.32		Luce libera da terra centro interasse ruote	m2	mm	97
4.34.2		Larghezza corsia di lavoro (pallet 800x1200 longitudinale)	Ast	mm	3300
Prestazioni	5.1	Velocità di traslazione con/senza carico		km/h	5 / 7
	5.2	Velocità di sollevamento con/senza carico		m/s	0,25 / 0,3
	5.3	Velocità di abbassamento con/senza carico		m/s	0,3 / 0,25
	5.10	Freno di servizio			rigenerativo
	5.11	Freno di stazionamento			accumulatore a molla elettrico
Motore elettrico/elettronica	6.1	Motore di traslazione, prestazione con S2 60 min		kW	6
	6.2	motore di sollevamento, prestazione S3		kW	8
	6.3	Batteria ai sensi della DIN 43531/35/36			5 PzS 775
	6.4	Tensione batteria/capacità nominale		V / Ah	24 / 775

Varie	8.1	Tipo di comando per la trazione		AC
	10.5	Versione di sterzo		elettrico
	10.7	Livello di pressione sonora secondo EN12053	dB (A)	65
<p>- Ai sensi della direttiva VDI 2198, questa scheda tecnica cita solo i valori tecnici dell'apparecchio standard. Gommature diverse, altri montanti, attrezzature ecc. possono modificare i valori.</p>				

Vedi il disegno e il punto 4.38 altezza di commissionamento  $h_{15} = h_1 + 140$  mm (altezza scanner laser).

Al punto 5.1: velocità in direzione di carico 4,3 km/h

Jungheinrich Italiana S.r.l.

Via Amburgo, 1  
20088 Rosate MI  
Telefono 02 908711  
Telefax 02 908712335  
info@jungheinrich.it  
www.jungheinrich.it

Gli stabilimenti di produzione tedeschi di  
Norderstedt, Moosburg e Landsberg,  
nonché il nostro centro ricambi di  
Kaltenkirchen sono certificati. ISO 9001  
ISO 14001

I mezzi di movimentazione Jungheinrich  
sono conformi ai requisiti europei di  
sicurezza.



 **JUNGHEINRICH**

The Jungheinrich logo, featuring a red upward-pointing arrow above the word 'JUNGHEINRICH' in a bold, black, sans-serif font.