



Elektrische stapelaar met wielarmheffing **ERD 120 + 220 + 220 drivePLUS**

Hefhoogte: 1500-2905 mm / Draagvermogen: 2000 kg



ERD 120 + 220 + 220 drivePLUS

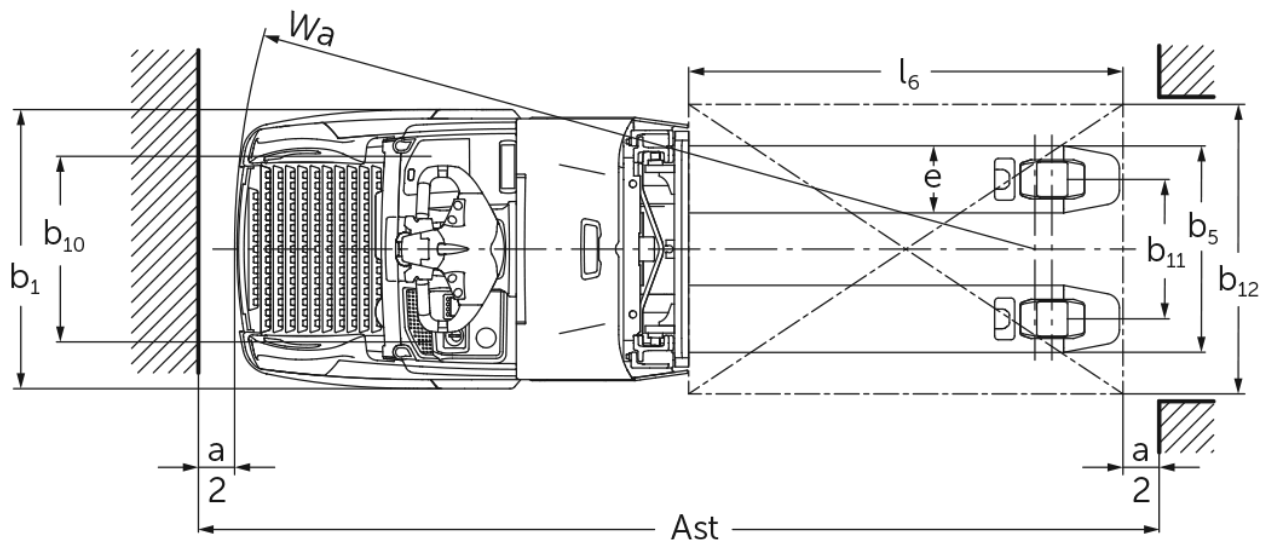



ERD 120 + 220 + 220 drivePLUS

ERD 120, ERD 220, ERD 220 drivePLUS	Heffing (h3)	Ingeschoven masthoogte (h1)	Vrije heffing (h2)	Uitgeschoven masthoogte (h4)
Drievoudige mast DT	2050 mm	1213 mm	100 mm	2513 mm
	2350 mm	1313 mm	100 mm	2813 mm
	2500 mm	1363 mm	100 mm	2963 mm
	2905 mm	1498 mm	100 mm	3368 mm
Enkelvoudige hefmast E	1500 mm	1921 mm	1468 mm	1953 mm
	1660 mm	2081 mm	1628 mm	2113 mm
Tweevoudige mast ZT	1660 mm	1306 mm	100 mm	2115 mm
	2010 mm	1481 mm	100 mm	2465 mm
	2100 mm	1526 mm	100 mm	2555 mm
	2560 mm	1756 mm	100 mm	3015 mm
	2900 mm	1926 mm	100 mm	3355 mm
Tweevoudige mast ZZ	2500 mm	1706 mm	1250 mm	2956 mm
	2900 mm	1906 mm	1450 mm	3356 mm

VDI-tabel

		Jungheinrich				
		ERD 120	ERD 220	ERD 220 drivePLUS		
Kenmerken	1.1	Fabrikant (korte naam)				
	1.2	Typeaanduiding fabrikant				
	1.3	Aandrijving	Elektrisch			
	1.4	Bediening	Sta/meeloop			
	1.5	Draagvermogen/last	Q	kg	2000	
	1.5.1	Nominaal draagvermogen / belasting op Masthub	Q	kg	1000	
	1.5.2	Nominaal draagvermogen / belasting bij Radarmhub	Q	kg	2000	
	1.6	Lastzwaartepuntafstand	c	mm	600	
	1.8	Lastafstand	x	mm	956	
1.9	Wielbasis	y	mm	1624		
Gewichten	2.1.1	Eigen gewicht (incl. accu)	kg	1010		
	2.2	Aslast met last voor/achter	kg	1185 / 1830		
	2.3	Aslast onbelast voor/achter	kg	750 / 260		
Wielen/chassis	3.1	Banden	Polyurethaan (PU)			
	3.2	Bandenmaat, voor	ø 230 x 65	ø 230 x 77		
	3.3	Bandenmaat, achter	ø 85 x 95 / ø 85 x 75			
	3.4	Extra wielen	ø 140 x 50			
	3.5	Wielen, aantal voor/achter (x = aangedreven)	1x + 2 / 2 oder 4			
	3.6	Spoorbreedte, voor	b10	mm	512	
	3.7	Spoorbreedte, achter	b11	mm	385	
Afmetingen	4.2	Ingeschoven masthoogte (h1)	h1	mm	1306	
	4.3	Vrije heffing (h2)	h2	mm	100	
	4.4	Heffing (h3)	h3	mm	1660	
	4.5	Uitgeschoven masthoogte (h4)	h4	mm	2115	
	4.6	Initiële heffing	h5	mm	110	
	4.9	Hoogte disselgreep tijdens rijden min./max.	h14	mm	1230 / 1410	
	4.15	Gedaalde hoogte	h13	mm	90	
	4.19	Totale lengte	l1	mm	2084	
	4.20	Lengte inclusief vorkrug	l2	mm	894	
	4.21.1	Totale breedte	b1	mm	770	
	4.22	Vorkafmetingen	s/e/ l	mm	56 x 185 x 1190	
	4.25	Maat over de vorken	b5	mm	570	
	4.32	Bodemvrijheid midden wielbasis	m2	mm	19	
4.34.1	Werkbreedte (pallet 1000 x 1200 dwars)	Ast	mm	2300		
4.34.2	Werkbreedte (pallet 800x1200 longitudinaal)	Ast	mm	2310		
4.35	Draaicirkel	Wa	mm	1866		
Prestaties	5.1	Rijsnelheid met last/onbelast	km/u	8,2 / 9	9,5 / 12,5	9,5 / 14
	5.2	Hefsnelheid met last/onbelast	m/s	0,17 / 0,32		
	5.3	Daalsnelheid met last/onbelast	m/s	0,45 / 0,35		
	5.7	Nominale helling met last/onbelast	%	8 / 16		10 / 20
	5.10	Rem	generatorisch			

E-motor/elektronica	6.1	Rijmotor, vermogen S2 60 min	kW	2	2,8	3,2
	6.2	Hefmotor, vermogen bij S3	kW	2,2		
	6.3	Accu volgens DIN 43531/35/36		DIN 43535 B		
	6.4	Accuspanning/nominaal vermogen	V / Ah	24 / 250		
	6.5	Accugewicht	kg	235		
	6.6	Energieverbruik volgens VDI-cyclus	kWh/u	0		
	6.6.1	Energieverbruik volgens EN-cyclus	kWh/u	0,68	0,62	0,71
	6.6.2	CO2-equivalent volgens EN ISO 23308	kg/h0	0,4	0,3	0,4
	6.7	Omslag	t/h	84	108	
	6.8.1	Energieverbruik bij max. omslag	kWh/u	0,83	1,44	1,48
Overig	8.1	Type rijregeling		AC		
	10.7	Geluidsniveau volgens EN12053	dB (A)	71	68	67

- Dit typeblad volgens VDI-richtlijn 2198 noemt alleen de technische waarden van de standaardmachine. Afwijkende banden, andere hefmasten, extra systemen etc. kunnen resulteren in andere waarden.

De waarden in de tabel gelden voor klapbaar stapplatform (opgeklapt), accuimte M-zijdelingse accuwissel, hefmast ZT1660, proportionele hydraulica, vorklengte 1190 mm, wielarmheffing gegeven.

- VDI-nr. 1.5: in duolift: mastheffing max. 1 t / totale last max. 2 t. Toegestaan tot een hefhoogte $h_{13} + h_3$ van 1.800 mm. De grotere last moet op de wielarmen (onder) worden getransporteerd.
- VDI-nr. 1.8: wielarmheffing gedaald: $x + 48$ mm. Bij vorklengte 1150 mm: $x - 40$ mm. Bij enkelvoudige hefmast: $x - 1$ mm; DT-hefmast: $x - 10$ mm; ZZ-hefmast: $x - 29$ mm.
- VDI-nr. 1.9: wielarmheffing gedaald: $y + 48$ mm. Bij vorklengte 1150 mm: $y - 40$ mm. Bij accuimte M-verticale accuwissel, L-zijdelingse accuwissel & L hoog-zijdelingse accuwissel: $y + 72$ mm; L-verticale accuwissel: $y + 117$ mm.
- VDI-nr. 4.9: bij vast stapplatform: 1.256 mm (1.296 mm bij accuimte L hoog-zijdelingse accuwissel) of 1.204 / 1.284 mm bij in hoogte verstelbare dissel.
- VDI-nr. 4.19: bij accuimte M-verticale accuwissel, L-zijdelingse accuwissel & L hoog-zijdelingse accuwissel: $l_1 + 72$ mm; L-verticale accuwissel: $l_1 + 117$ mm. Bij klapbaar platform uitgeklaapt: $l_1 + 396$ mm; compact, vast platform: $l_1 + 357$ mm; verlengd, vast platform: $l_1 + 472$ mm; L-platform: $l_1 + 477$ mm. Bij enkelvoudige hefmast: $l_1 + 1$ mm; DT-hefmast: $l_1 + 10$ mm; ZZ-hefmast: $l_1 + 29$ mm.
- VDI-nr. 4.20: bij accuimte M-verticale accuwissel, L-zijdelingse accuwissel & L hoog-zijdelingse accuwissel: $l_2 + 72$ mm; L-verticale accuwissel: $l_2 + 117$ mm. Bij klapbaar platform uitgeklaapt: $l_2 + 396$ mm; compact, vast platform: $l_2 + 357$ mm; verlengd, vast platform: $l_2 + 472$ mm; L-platform: $l_2 + 477$ mm. Bij enkelvoudige hefmast: $l_2 + 1$ mm; DT-hefmast: $l_2 + 10$ mm; ZZ-hefmast: $l_2 + 29$ mm.
- VDI-nr. 4.34.1: bij vorklengte 1150 mm: gangpadbreedte - 40 mm. Bij accuimte M-verticale accuwissel, L-zijdelingse accuwissel & L hoog-zijdelingse accuwissel: gangpadbreedte + 72 mm; L-verticale accuwissel: gangpadbreedte + 117 mm. Bij klapbaar platform uitgeklaapt: gangpadbreedte + 396 mm; compact, vast platform: gangpadbreedte + 357 mm; verlengd, vast platform: gangpadbreedte + 472 mm; L-platform: gangpadbreedte + 477 mm. Bij enkelvoudige hefmast: gangpadbreedte + 1 mm; DT-hefmast: gangpadbreedte + 10 mm; ZZ-hefmast: gangpadbreedte + 29 mm.
- VDI-nr. 4.34.2: bij vorklengte 1150 mm: gangpadbreedte - 40 mm. Bij accuimte M-verticale accuwissel, L-zijdelingse accuwissel & L hoog-zijdelingse accuwissel: gangpadbreedte + 72 mm; L-verticale accuwissel: gangpadbreedte + 117 mm. Bij klapbaar platform uitgeklaapt: gangpadbreedte + 396 mm; compact, vast platform: gangpadbreedte + 357 mm; verlengd, vast platform: gangpadbreedte + 472 mm; L-platform: gangpadbreedte + 477 mm. Bij enkelvoudige hefmast: gangpadbreedte + 1 mm; DT-hefmast: gangpadbreedte + 10 mm; ZZ-hefmast: gangpadbreedte + 29 mm.
- VDI-nr. 4.35: bij vorklengte 1150 mm: $W_a - 40$ mm. Bij accuimte M-verticale accuwissel, L-zijdelingse accuwissel & L hoog-zijdelingse accuwissel: $W_a + 72$ mm; L-verticale accuwissel: $W_a + 117$ mm. Bij klapbaar platform uitgeklaapt: $W_a + 396$ mm; compact, vast platform: $W_a + 357$ mm; verlengd, vast platform: $W_a + 472$ mm; L-platform: $W_a + 477$ mm.
- VDI-nr. 5.3: bij zwart-wit-hydraulica: 0,26 / 0,27 m/s.
- VDI-nr. 6.2: bij zwart-wit-hydraulica: 1,9 kW.
- VDI-nr. 5.1: maximale rijnsnelheid bij duolift (mastheffing > 400 mm): ERD 120: 6 km/u; ERD 220 / 220 drivePLUS: 8,2 km/u.

De Duitse fabrieken in Norderstedt,
Moosburg en Landsberg zijn gecertificeerd,
evenals ons onderdelenmagazijn in
Kaltenkirchen.

ISO 9001
ISO 14001

Jungheinrich intern transport materieel
voldoet aan de Europese
veiligheidsvoorschriften.



 **JUNGHEINRICH**