



## Mobile Robot voor hoge hefhoogten

**ERC 213a / 217a**

Hefhoogte: 3100-4400 mm / Draagvermogen: 1300-1700 kg



# ERC 213a / 217a

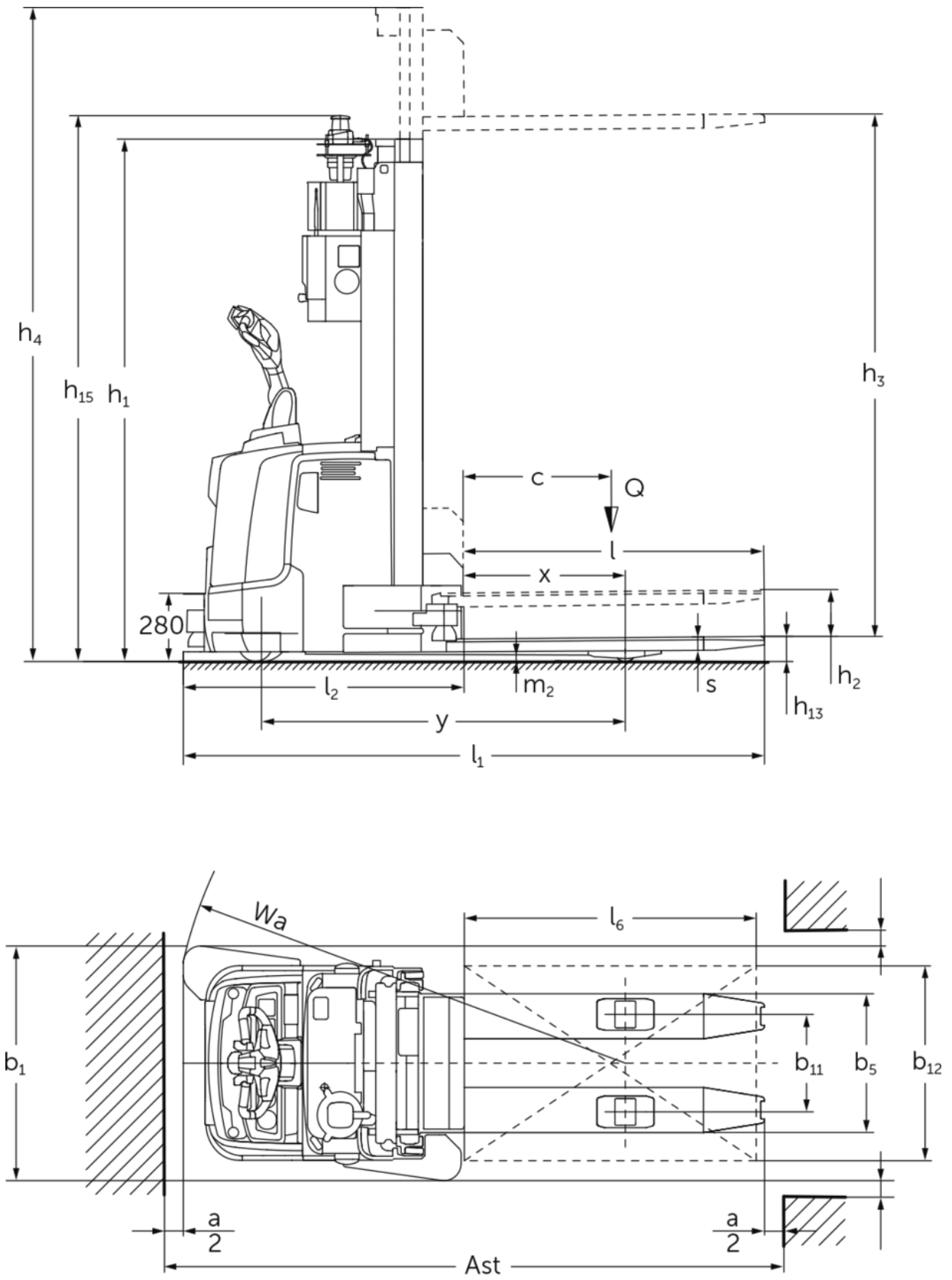

## ERC 213a / 217a

ERC 213a	Heffing (h3)	Hoogte hefmast ingeschoven (h1)	Vrije heffing (h2)	Hoogte hefmast uitgeschoven (h4)
Tweevoudige Telescopische mast	3100 mm	2150 mm	200 mm	3625 mm
	3800 mm	2500 mm	200 mm	4325 mm
	4400 mm	2750 mm	200 mm	4925 mm
ERC 217a	Heffing (h3)	Hoogte hefmast ingeschoven (h1)	Vrije heffing (h2)	Hoogte hefmast uitgeschoven (h4)
Tweevoudige Telescopische mast	2840 mm	2150 mm	200 mm	3495 mm
	3540 mm	2500 mm	200 mm	4195 mm

## VDI-tabel

			Jungheinrich			
			ERC 213a	ERC 217a		
Kenmerken	1.1	Fabrikant (korte beschrijving)				
	1.2	Typebenamingen van de fabrikant				
	1.3	Aandrijving	Elektrisch			
	1.4	Bediening	Automatisch			
	1.5	Draagvermogen/last	Q	kg	1300	1700
	1.6	Lastzwaartepuntafstand	c	mm	600	
	1.8	Lastafstand	x	mm	659	
	1.9	Wielbasis	y	mm	1496	
	Gewichten	2.1.1	Eigen gewicht (inclusief batterij)		kg	1410
2.2		Asbelasting met last vooraan / achteraan		kg	1060 / 1650	1080 / 2080
2.3		Asbelasting zonder last vooraan / achteraan		kg	985 / 425	1000 / 410
Wielen/chassis	3.1	Banden	Polyurethaan (PU)			
	3.2	Bandenmaat vooraan	Ø 230 x 77			
	3.3	Bandenmaat achteraan	Ø 85 x 110		Ø 85 x 85	
	3.4	Extra wielen	Ø 140 x 54			
	3.5	Wielen, aantal voor/achter (x=aangedreven)	1x + 1/2		1x + 1/4	
	3.6	Spoorbreedte vooraan	b10	mm	515	
	3.7	Spoorbreedte achteraan	b11	mm	400	
Afmetingen	4.2	Hoogte hefmast ingeschoven (h1)	h1	mm	2075	
	4.2.1	Totale hoogte	h15	mm	2285	
	4.4	Heffing (h3)	h3	mm	3100	2840
	4.5	Hoogte hefmast uitgeschoven (h4)	h4	mm	3650	3520
	4.9	Hoogte disselgreep in rijstand min. / max.	h14	mm	1170 / 1390	
	4.15	Hoogte gedaald	h13	mm	90	
	4.19	Totale lengte	l1	mm	2393	
	4.20	Lengte inclusief vorkrug	l2	mm	1158	
	4.21.1	Totale breedte	b1	mm	965	
	4.22	Vorkafmetingen	s/e/l	mm	56 x 185 x 1235	
	4.25	Maat over de vorken	b5	mm	570	
	4.32	Bodemvrijheid midden wielbasis	m2	mm	28	20
Prestaties	5.1	Rijsnelheid met/zonder belasting		km/u	9 / 9	7 / 7
	5.8	Max. hellingsgraad met/zonder belasting		%	4 / 4	- / -
	5.10	Bedrijfsrem			regeneratief	
E-motor/elektronica	6.1	Tractiemotor, vermogen S2 60 min		kW	3,2	2,8
	6.2	Hefmotor, vermogen op S3 (ED) 15%		kW	3	
	6.3	Batterij volgens DIN 43531/35/36			B 3 PzS	
	6.4	Batterijspanning / nominale capaciteit		V / Ah	24 / 375	
	6.5	Batterijgewicht		kg	273	
	6.6	Energieverbruik volgens VDI-cyclus		kWh/u	1,74	-

Overig	8.1	Besturingstype		AC speedCONTROL
	10.7	Geluidsdruk niveau volgens EN12053	dB (A)	64
- Dit typeblad conform VDI-richtlijn 2198 vermeldt alleen de technische waarden van het standaardapparaat. Afwijkende banden, andere hefmasten, extra inrichtingen etc. kunnen resulteren in andere waarden.				

- 4.2.1: Met extra opties (zoals bijvoorbeeld automatisch laden, Floor-Spot, detectie van verhoogde obstakels) h15 +100 mm.
- 5.1: In handmatig bedrijf 3,0 km/h. Rijsnelheid in de lastrichting: max. 5,4 km/u (1,5 m/s).
- 5.1: bij ERC 213a met uitrustingspakket Efficiency 7,0/7,0 km/u
- 6.1: Bij ERC 213a met uitrustingspakket Efficiency: 2,8 kW

Jungheinrich SA  
Researchpark Haasrode 1105  
Esperantolaan 1  
3001 Leuven (Heverlee)  
Tél. 016 398711  
info@jungheinrich.be  
www.jungheinrich.be

De Duitse productie-eenheden in  
Norderstedt, Moosburg en Landsberg en  
het onderdelencentrum in Kaltenkirchen  
zijn gecertificeerd. ISO 9001  
ISO 14001

Jungheinrich intern transport materieel  
voldoet aan de Europese  
veiligheidsvoorschriften.



 **JUNGHEINRICH**