



Transpaleteira elétrica

EJE 222 + 225 + 230 + 235

Altura de elevação: 122 mm / Capacidade de carga: 2200-3500 kg

EJE 222 + 225 + 230 + 235

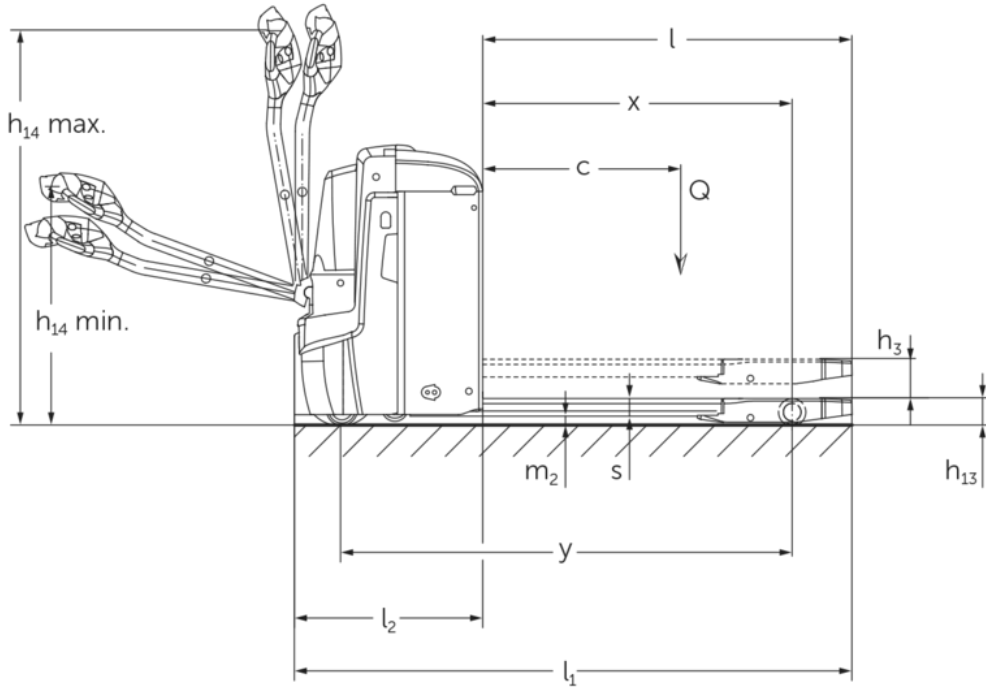

Tabela VDI

		Jungheinrich					
		EJE 222	EJE 225	EJE 230	EJE 235		
Características	1.1	Fabricante (nome curto)					
	1.2	Denominação do fabricante					
	1.3	Unidade de tração	Elétrico				
	1.4	Tipo de operação	A pé				
	1.5	Capacidade de carga/carga	Q kg	2200	2500	3000	3500
	1.6	Distância do centro de gravidade da carga	c mm	600			
	1.8	Distância da carga	x mm	908		909	
	1.9	Distância entre rodas	y mm	1351		1352	
	Pesos	2.1.1	Peso próprio (incluindo bateria)	kg	535		565
2.2		Carga por eixo com carga dianteira/traseira	kg	879 / 1870	970 / 2072	1116 / 2449 1230 / 2833	
2.3		Carga por eixo sem carga dianteira/traseira	kg	408 / 127		430 / 135	
Rodas/chassis	3.1	Pneus	-		Poliuretano (PU)		
	3.2	Tamanho do pneu, dianteiro	Ø 230 x 70				
	3.3	Tamanho do pneu, traseiro	Ø 85 x 110		Ø 85 x 85		
	3.4	Rodas adicionais	Ø 100 x 40				
	3.5	Rodas, quantidade dianteira/traseira (x=tracionadas)	1x +2 / 2		1x +2 / 4		
	3.6	Distância entre rodas, dianteira	b10 mm	510			
	3.7	Distância entre rodas, traseira	b11 mm	363			
Dimensões básicas	4.4	Elevação (h3)	h3 mm	122			
	4.9	Altura da alavanca do timão na posição de direção mín./máx.	h14 mm	750 / 1237			
	4.15	Altura rebaixada	h13 mm	85			
	4.19	Comprimento total	l1 mm	1737			
	4.20	Comprimento incluindo a parte inferior do garfo	l2 mm	587			
	4.21.1	Largura total	b1 mm	724			
	4.22	Dimensões do garfo	s/ e/l mm	55 x 172 x 1150			
	4.25	Distância externa dos garfos	b5 mm	535			
	4.32	Desimpedimento do piso no centro da distância entre rodas	m2 mm	30			
	4.34.1	Largura do corredor de trabalho (paleta 1000x1200 na posição transversal)	Ast mm	2338			
4.34.2	Largura do corredor de trabalho (paleta 800x1200 na posição longitudinal)	Ast mm	2227				
4.35	Raio de direção	Wa mm	1532				
Performance	5.1	Velocidade de deslocamento com/sem carga	km/h	6 / 6		4 / 6	
	5.2	Velocidade de elevação com/sem carga	m/s	0,05 / 0,07		0,04 / 0,07	
	5.3	Velocidade de descida com/sem carga	m/s	0,05 / 0,04		0,06 / 0,04	
	5.8	Capacidade máx. subida da rampa com/sem carga	%	8 / 20		6 / 20 5 / 20	
	5.10	Freio de serviço		regenerativo			

Motor elétrico/sistema eletrônico	6.1	Motor de tração, potência no regime S2 60 min	kW	1,7			
	6.2	Motor de elevação, potência no regime S3	kW	2,2			
	6.3	Bateria conforme DIN 43531/35/36		B			
	6.4	Tensão da bateria/capacidade nominal	V / Ah	24 / 250			
	6.5	Peso da bateria	kg	220			
	6.6	Consumo energético conforme ciclo VDI	kWh/h	0			
	6.6.1	Consumo de energia conforme ciclo EN	kWh/h	0,35	0,37	0,38	0,4
	6.6.2	Equivalente de CO ₂ de acordo com a norma EN ISO 23308	kg/h0	0,2			
	6.7	Desempenho da movimentação	t/h	123	148	175	205
6.8.1	Consumo de energia com máximo desempenho da movimentação	kWh/h	0,77	0,82	0,98	1,14	
Outros	8.1	Tipo de controle da unidade		AC			
	10.7	Nível sonoro conforme EN 12053	dB (A)	70			
<p>- Esta ficha técnica, conforme diretriz VDI 2198, menciona apenas os valores técnicos do veículo padrão. Pneus diferentes, outros tipos de mastro, acessórios adicionais etc. podem fornecer outros valores.</p>							

- 4.33: Seção da carga abaixada: + 50 mm
- 1.8: 1.9: 4.35: Seção da carga abaixada: + 56 mm
- 4.34: Seção da carga abaixada: + 25 mm
- 1.9: 4.19: 4.19.1: 4.20: 4.33: 4.34: 4.35: com remoção lateral da bateria: L / M SBE = M + 72 mm; L SBE = M + 125 mm
- 5.1: Até uma carga de 3 t: velocidade máxima de deslocamento = 6 km/h.