



## Elektriskais gājēju krautņotājs

**EJE 222 + 225 + 230 + 235**

Celšanas augstums: 122 mm / Kravnesība: 2200-3500 kg



# EJE 222 + 225 + 230 + 235

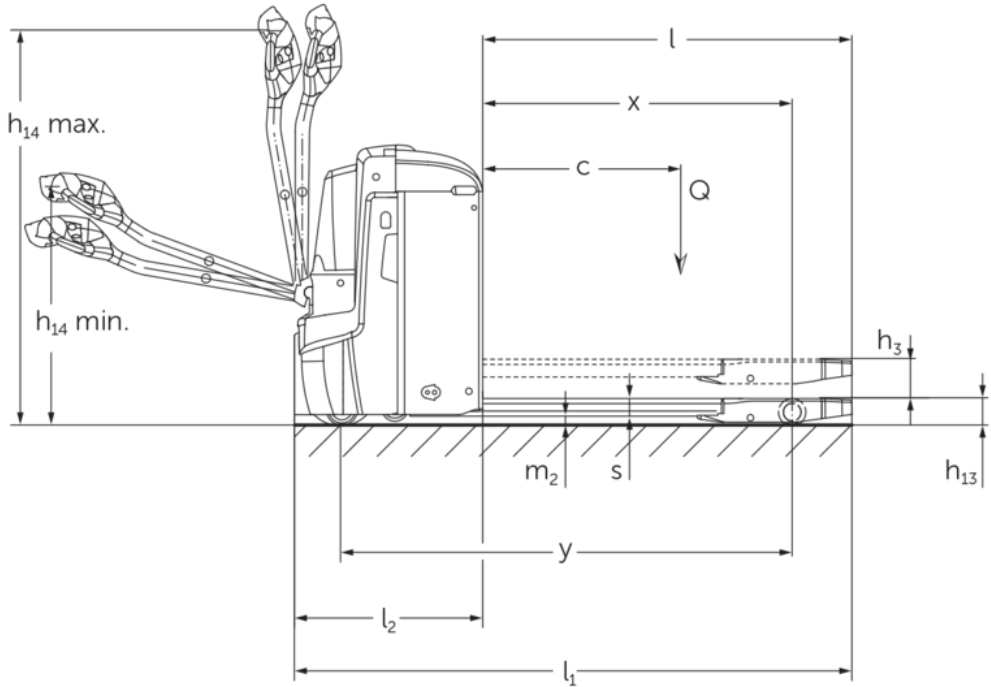

## VDI tabula

		Jungheinrich						
		EJE 222	EJE 225	EJE 230	EJE 235			
Zīme	1.1	Ražotājs (saīsinātais nosaukums)						
	1.2	Izgatavotāja tipa simbols						
	1.3	Piedzīņa	Elektrības					
	1.4	Darbība	Iet					
	1.5	Ietilpība / slodze	Q	kg	2200	2500	3000	3500
	1.6	Slodzes centrs	c	mm	600			
	1.8	Slodzes attālums	x	mm	908		909	
	1.9	Garenbāze	y	mm	1351		1352	
	Svari	2.1.1	Nesošais svars (ieskaitot akumulatoru)	kg		535		565
2.2		Ass slodze ar slodzi priekšā / aizmugurē	kg		879 / 1870	970 / 2072	1116 / 2449	1230 / 2833
2.3		Ass slodze bez kravas priekšā / aizmugurē	kg		408 / 127		430 / 135	
Riteņi / apturēšana	3.1	Riepas			-		Poliuretāns (PU)	
	3.2	Riepas izmērs, priekšā			Ø 230 x 70			
	3.3	Riepu izmērs aizmugurē			Ø 85 x 110		Ø 85 x 85	
	3.4	Papildu riteņi			Ø 100 x 40			
	3.5	Riteņi, skaits priekšā / aizmugurē (x = piedziņa)			1x + 2 / 2		1x + 2 / 4	
	3.6	Mēritājs priekšā	b10	mm	510			
	3.7	Aizmugurējais gabarīts	b11	mm	363			
Pamata izmēri	4.4	Stroke (h3)	h3		mm			
	4.9	Jūgstieņa roktura augstums braukšanas stāvoklī min./maks.	h14		mm			
	4.15	Augstums nolaiests	h13		mm			
	4.19	kopējais garums	l1		mm			
	4.20	Garums ieskaitot dakšas aizmuguri	l2		mm			
	4.21.1	kopējais platums	b1		mm			
	4.22	Fork izmēri	s/e/ l	mm	55 x 172 x 1150			
	4.25	Dakšas klirens	b5		mm			
	4.32	Centrālās garenbāzes klirens	m2		mm			
	4.34.1	Darba platums (palette 1000 x 1200 šķērsām)	Ast		mm			
4.34.2	Darba platums (palette 800x1200 gareniska)	Ast		mm				
4.35	Pagrieziena rādiuss	Wa		mm				
Veiktspējas dati	5.1	Braukšanas ātrums ar / bez kravas	km/h		6 / 6		4 / 6	
	5.2	Celšanas ātrums ar / bez kravas	m/s		0,05 / 0,07		0,04 / 0,07	
	5.3	Ātruma samazināšana ar / bez kravas	m/s		0,05 / 0,04		0,06 / 0,04	
	5.8	Maksimāla kāpšanas spēja ar / bez kravas	%		8 / 20		6 / 20   5 / 20	
	5.10	Darba bremzes			ģeneratori			

Elektromotoru / Elektronika	6.1	Vilces motors, jauda S2 60 min	kW	1,7			
	6.2	Celšanas motors, jauda S3	kW	2,2			
	6.3	Akumulators saskaņā ar DIN 43531/35/36		B			
	6.4	Akumulatora spriegums / nominālā jauda	V / Ah	24 / 250			
	6.5	Akumulatora svars	kg	220			
	6.6	Enerģijas patēriņš pēc VDI cikla	kWh/h	0			
	6.6.1	Enerģijas patēriņš atbilstoši EN ciklam	kWh/h	0,35	0,37	0,38	0,4
	6.6.2	CO2 ekvivalents saskaņā ar EN ISO 23308	kg/h0	0,2			
	6.7	Caurlaide	t/h	123	148	175	205
	6.8.1	Enerģijas patēriņš maks. caurlaide	kWh/h	0,77	0,82	0,98	1,14
Cits	8.1	Braukšanas vadības tips		AC			
	10.7	skaņas spiediena līmenis atbilstoši EN12053	dB (A)	70			
<p>- Šajā tehnisko datu lapā saskaņā ar VDI direktīvu 2198 ir norādītas tikai standarta ierīces tehniskās vērtības. Ja attiecīgajai ierīcei ir uzmontēti citi riteņi, citi pacelšanas masti, papildierīces utt., spēkā var būt citas vērtības.</p>							

- 4.33: kravas mehānisms nolaists: + 50 mm
- 1.8: 1.9: 4.35: kravas mehānisms nolaists: + 56 mm
- 4.34: kravas mehānisms nolaists: + 25 mm
- 1.9: 4.19: 4.19.1: 4.20: 4.33: 4.34: 4.35: ar akumulatora izņemšanu sānos: L/M SBE = M + 72 mm; L SBE = M + 125 mm
- 5.1: Pārvadājot līdz 3 t smagas kravas: maks. braukšanas ātrums = 6 km/h.

SIA Jungheinrich Lift Truck

Rītausmas iela 23

Rīga, LV-1058

Latvija

Telefons +371 67 813 913

Fakss +371 67 813 911

info@jungheinrich.lv

www.jungheinrich.lv

Sertificētas ir Vācijas ražotnes  
Norderstedte, Mosburga un Landsberga, ka  
arī mūsu rezerves daļu centrs  
Kaltenkirchenē.

ISO 9001  
ISO 14001

Jungheinrich iekrāvēji atbilst Eiropas  
Savienības drošības prasībām.



**JUNGHEINRICH**