



Empilhador elétrico de três rodas

EFG 112

Elevação: 2900-7000 mm / Capacidade de carga: 1200 kg

LION
technology

JUNGHEINRICH

EFG 112

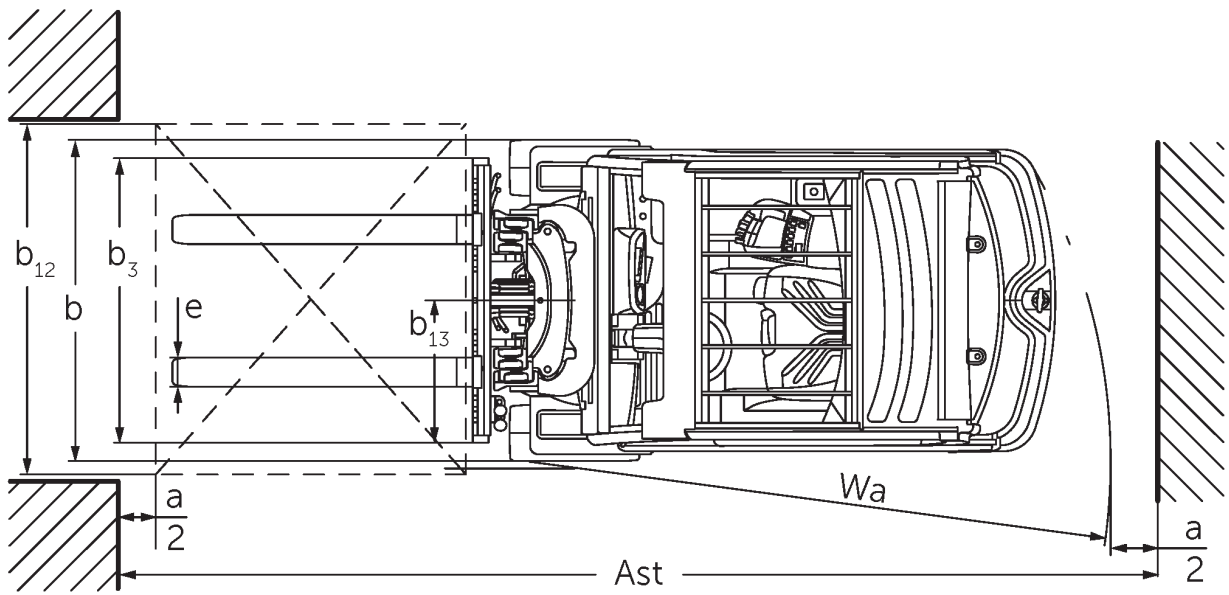



EFG 112

EFG 112	Elevação (h3)	Altura com mastro de elevação recolhido (h1)	Elevação livre (h2)	Altura com mastro de elevação estendido (h4)	Inclinação do mastro de elevação para a frente/trás
Mastro de elevação duplo ZT	3000 mm	2060 mm	150 mm	3590 mm	7 / 6 °
	3100 mm	2110 mm	150 mm	3690 mm	7 / 6 °
	3300 mm	2210 mm	150 mm	3890 mm	7 / 7 °
	3500 mm	2310 mm	150 mm	4090 mm	7 / 7 °
	3700 mm	2410 mm	150 mm	4290 mm	7 / 7 °
	4000 mm	2560 mm	150 mm	4590 mm	7 / 7 °
	4500 mm	2810 mm	150 mm	5090 mm	7 / 7 °
Mastro de elevação duplo ZZ	2900 mm	1965 mm	1375 mm	3490 mm	7 / 6 °
	3100 mm	2065 mm	1475 mm	3690 mm	7 / 6 °
	3180 mm	2105 mm	1515 mm	3770 mm	7 / 7 °
	3300 mm	2165 mm	1575 mm	3890 mm	7 / 7 °
	3500 mm	2265 mm	1675 mm	4090 mm	7 / 7 °
	3700 mm	2365 mm	1775 mm	4290 mm	7 / 7 °
	4000 mm	2515 mm	1925 mm	4590 mm	7 / 7 °
Mastro de elevação triplo DZ	4250 mm	1975 mm	1385 mm	4840 mm	7 / 4 °
	4400 mm	2025 mm	1435 mm	4990 mm	7 / 4 °
	4640 mm	2105 mm	1515 mm	5230 mm	7 / 5 °
	4700 mm	2125 mm	1535 mm	5290 mm	7 / 5 °
	4800 mm	2165 mm	1575 mm	5390 mm	7 / 5 °
	5000 mm	2235 mm	1645 mm	5590 mm	7 / 5 °
	5500 mm	2415 mm	1825 mm	6090 mm	7 / 5 °
	6000 mm	2585 mm	1995 mm	6590 mm	7 / 5 °
	6500 mm	2765 mm	2175 mm	7090 mm	7 / 5 °
7000 mm	2935 mm	2345 mm	7590 mm	7 / 5 °	

Tabela VDI

Características	1.1	Fabricante (nome curto)		Jungheinrich
	1.2	Designação do modelo pelo fabricante		EFG 112
	1.3	Tração		Elétrico
	1.4	Modo de operação		Assento
	1.5	Capacidade de carga/carga	Q kg	1200
	1.6	Distância do centro de gravidade da carga	c mm	500
	1.8	Distância entre o eixo da roda e a face do garfo	x mm	344
	1.9	Distância entre eixos	y mm	1249
Pesos	2.1.1	Peso do equipamento (incluindo bateria)	kg	2622
	2.2	Peso por eixo com carga à frente/atrás	kg	3318 / 504
	2.3	Peso por eixo sem carga à frente/atrás	kg	1307 / 1315
Rodas/chassis	3.1	Pneus		Superelástico (SE)
	3.2	Dimensão do pneu, dianteiro		18 x 7-8
	3.3	Dimensão do pneu, traseiro		140 / 55-9
	3.5	Rodas, número à frente/atrás (x = não motrizes)		2x/2
	3.6	Distância entre centro do rasto dos pneus, à frente	b10 mm	904
	3.7	Distância entre centro do rasto dos pneus, atrás	b11 mm	176
	Dimensões básicas	4.1	Inclinação do mastro de elevação para a frente/trás	a/β °
4.2		Altura com mastro de elevação recolhido (h1)	h1 mm	2060
4.3		Elevação livre (h2)	h2 mm	150
4.4		Elevação (h3)	h3 mm	3000
4.5		Altura com mastro de elevação estendido (h4)	h4 mm	3590
4.7		Altura do telhado de proteção (cabine)	h6 mm	2040
4.8		Altura do assento / altura de pé	h7 mm	920
4.12		Altura do acoplamento	h10 mm	560
4.19		Comprimento total	l1 mm	2933
4.20		Comprimento, incluindo parte posterior do garfo	l2 mm	1783
4.21.1		Largura total	b1 mm	1060
4.22		Dimensões do garfo	s/e/l mm	40 x 80 x 1150
4.23		Classe de ligação do suporte do garfo		2A
4.24		Largura do porta garfos	b3 mm	980
4.31		Altura acima do solo, c/carga, abaixo do mastro	m1 mm	97
4.32		Altura acima do solo no centro da distância entre eixos	m2 mm	100
4.34.1		Largura de trabalho (paleta 1000 x 1200 transversalmente)	Ast mm	3112
4.34.2		Largura de trabalho (paleta 800x1200 longitudinal)	Ast mm	3235
4.35		Raio de viragem	Wa mm	1440
4.36		Menor distância do ponto de viragem	b13 mm	0
Performance	5.1	Velocidade de marcha com/sem carga	km/h	12 / 12
	5.2	Velocidade de elevação com/sem carga	m/s	0,3 / 0,48
	5.3	Velocidade de descida com/sem carga	m/s	0,55 / 0,55
	5.5	Força de tração nominal com/sem carga	N	2100 / 2300
	5.6	Força máx. de tração com/sem carga	N	9500 / 8000
	5.7	Capacidade de passagem em rampa com/sem carga	%	7,5 / 11
	5.8	Capacidade máx. de passagem em rampa com/sem carga	%	25 / 28
	5.9	Tempo de aceleração com/sem carga	s	6,1 / 5,7

	5.10	Travão de serviço		Travão de atrito (acionado mecanicamente)
Motor elétrico/sistema eletrônico	6.1	Motor de tração, potência S2 60 min	kW	2,8
	6.1.1	2. Motor de tração, potência S2 60 min	kW	2,8
	6.2	Motor de elevação, potência a S3	kW	8,2
	6.3	Bateria segundo DIN 43531/35/36		DIN 43531 A
	6.4	Voltagem da bateria/ capacidade nominal	V / Ah	48 / 500
	6.5	Peso da bateria	kg	715
	6.6.1	Consumo de energia de acordo com ciclo EN	kWh/h	3,4
	6.6.2	Equivalente de CO2 de acordo com a norma EN ISO 23308	kg/h0	1,8
	6.7	Capacidade de despacho	t/h	80
	6.8	Eficiência de rotatividade de acordo com VDI 2198 (PLUS)	t/kWh	21,1
Outros	8.1	Tipo de controle de direção		Impulso/AC
	10.1	Pressão de trabalho para acessório	bar	230
	10.2	Fluxo de óleo para equipamentos adicionais	l/min	27
	10.7	Nível de pressão acústica em conformidade com a norma EN12053	dB (A)	65
	10.8	Engate de reboque, tipo / modelo DIN		DIN 15170 H

- Esta ficha técnica está em conformidade com as regras VDI 2198 e somente menciona valores técnicos para equipamento standard. Pneus fora do standard, mastros diferentes, equipamentos adicionais etc. podem produzir outros valores.

Jungheinrich Portugal

Equipamentos de Transporte, Lda.

Delegação Sul - Tel. Geral 219 156 060

Delegação Norte - Tel. Geral 252 249 010

Serviço Aluguer

Nacional 21 915 6070

Serviço Pós-Venda

Nacional 21 915 6060

linha.directa@jungheinrich.pt

www.jungheinrich.pt

As fábricas de produção alemãs em
Norderstedt, Moosburg e Landsberg são
certificadas, bem como o nosso Centro de
Peças em Kaltenkirchen. ISO 9001
ISO 14001

Os equipamentos da Jungheinrich para
movimentação da carga estão em
conformidade com os requisitos de
segurança europeus.



 **JUNGHEINRICH**

The logo features a red arrow pointing upwards and to the right, positioned above the word 'JUNGHEINRICH' in a bold, black, sans-serif font.