



## Ručné vidlicové vozíky s váhou

**AMW 22/22p**

Výška zdvihu: 122 mm / Nosnosť: 2200 kg

**JUNGHEINRICH**

# AMW 22/22p

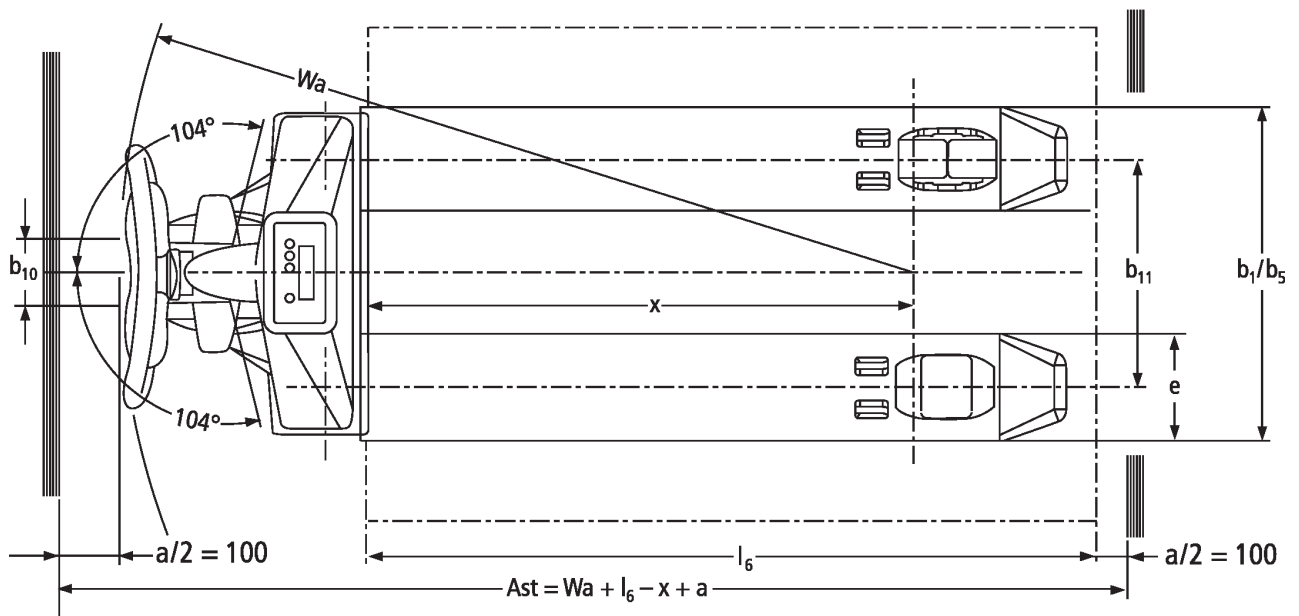

## Tabuľka VDI

Označenie	1.1	Výrobca (skrátene označenie)		AMW 22				Iné (OEM)			
	1.2	Typová značka výrobcu		AMW 22				AMW 22p			
	1.3	Pohon						Manuálny			
	1.4	Obsluha						Manuálny			
	1.5	Nosnosť/záťaž	Q kg					2200			
	1.6	Vzdialenosť ťažiska bremena	c mm					600			
	1.9	Rázvor kolies	y mm					1110			
Hmotnosti	2.1	Vlastná hmotnosť	kg	99				102			
	2.2	Zaťaženie nápravy s bremenom vpredu/vzadu	kg					578 / 1721			
	2.3	Zaťaženie nápravy bez bremena vpredu/vzadu	kg					61 / 38			
Kolesá/podvozok	3.1	Pneumatiky		C-BV	V-GV	C-GV	V-BV	C-GV	C-BV	V-GV	V-BV
	3.2	Veľkosť pneumatík, vpredu		∅ 170x50	∅ 170 x 50		∅ 170x50	∅ 170 x 50	∅ 170x50	∅ 170 x 50	∅ 170x50
	3.3	Rozmery pneumatík, vzadu		∅ 82x96	∅ 82 x 96		∅ 82x96	∅ 82 x 96	∅ 82x96	∅ 82 x 96	∅ 82x96
	3.5	Kolesá, počet vpredu/vzadu (x = poháňané)						2/2			
	3.6	Rozchod kolies, vpredu	b10 mm					109			
	3.7	Rozchod kolies, vzadu	b11 mm					370			
	Základné rozmery	4.4	Zdvih (h3)	h3 mm					122		
4.9		Výška rukoväti oja v pozícii pojazdu min./max.	h14 mm					1234			
4.15		Výška v spustenom stave	h13 mm					86			
4.19		Celková dĺžka	l1 mm					1546			
4.20		Dĺžka vrátane zadnej časti vidlíc	l2 mm					396			
4.21.1		Celková šírka	b1 mm					540			
4.22		Rozmery vidlice	s/ e/l mm					62 x 170 x 1150			
4.25		Rozovretie na vonkajšiu hranu vidlíc	b5 mm					540			
4.32		Svetlá výška v strede rázvoru kolies	m2 mm					24			
4.34.1		Šírka pracovnej uličky (paleta 1000 x 1200 priečne)	Ast mm					1763			
4.34.2		Šírka pracovnej uličky (paleta 800 x 1200 pozdĺžne)	Ast mm					1813			
4.35	Polomer otáčania	Wa mm					1303				
Výkonové údaje	5.3	Rýchlosť spúšťania s bremenom/bez bremena	m/s					0,09 / 0,02			

EL_motor/elektronika	6.4	Napätie batérie/menovitá kapacita	V	1,5	12 / 1,2	1,5	12 / 1,2
	<p>- Tento typový list podľa smernice VDI 2198 uvádza len technické hodnoty pre štandardné zariadenie. V prípade iných pneumatík, iných zdvíhacích zariadení, prídavných zariadení atď. môžu vzniknúť iné hodnoty</p>						

Jungheinrich spol. s r. o.

Diaľničná cesta 17

SK-903 01 Senec

Tel. +420 2 49205811

Fax +420 2 49205812

info@jungheinrich.sk

www.jungheinrich.sk

Nemecké výrobné závody v Norderstedte,  
Moosburgu a Landsbergu sú certifikované, ISO 9001  
rovnako ako naše centrum originálnych ISO 14001  
dielov v Kaltenkirchene.

Manipulačná technika Jungheinrich  
zodpovedá európskym bezpečnostným  
požiadavkám.



 **JUNGHEINRICH**

The logo features a red upward-pointing arrow integrated into the letter 'J' of the word 'JUNGHEINRICH', which is written in a bold, black, sans-serif font.