



Elektrické paletové vozíky so zdvihom ramien kolies

EJD 120/222

Výška zdvihu: 1500-2905 mm / Nosnosť: 2000-2200 kg

LI-ION
technology

JUNGHEINRICH

EJD 120/222

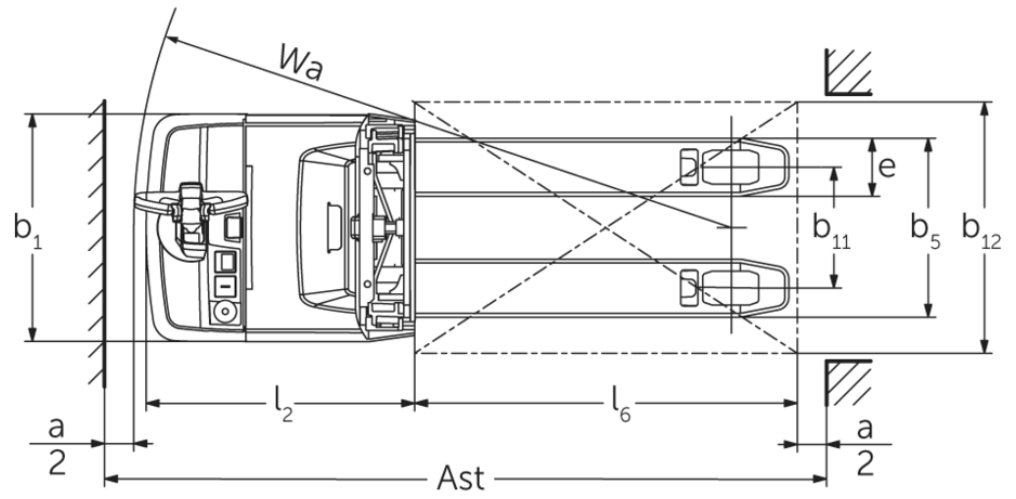

EJD 120/222

EJD 120, EJD 222	Zdvih (h3)	Výška so zasunutým zdvíhacím zariadením (h1)	Voľný zdvih (h2)	Výška s vysunutým zdvíhacím zariadením (h4)
duplex bez voľného zdvihu ZT	1660 mm	1306 mm	100 mm	2115 mm
	2010 mm	1481 mm	100 mm	2465 mm
	2100 mm	1526 mm	100 mm	2555 mm
jednoduché zdvíhacie zariadenie E	1500 mm	1921 mm	1468 mm	1953 mm
	1660 mm	2081 mm	1628 mm	2113 mm
EJD 222	Zdvih (h3)	Výška so zasunutým zdvíhacím zariadením (h1)	Voľný zdvih (h2)	Výška s vysunutým zdvíhacím zariadením (h4)
duplex bez voľného zdvihu ZT	2560 mm	1756 mm	100 mm	3015 mm
	2900 mm	1926 mm	100 mm	3355 mm
trojité zdvíhacie zariadenie DT	2050 mm	1213 mm	100 mm	2513 mm
	2350 mm	1313 mm	100 mm	2813 mm
	2500 mm	1363 mm	100 mm	2963 mm
	2905 mm	1498 mm	100 mm	3368 mm

Tabuľka VDI

			Jungheinrich		
			EJD 120	EJD 222	
Označenie	1.1	Výrobca (skrátene označenie)			
	1.2	Typová značka výrobcu			
	1.3	Pohon		Elektrický	
	1.4	Obsluha		S pešou obsluhou	
	1.5	Nosnosť/závaž	Q kg	2000	2200
	1.5.1	Menovitá nosnosť/závaž pri zdvihu zdvíhacieho zariadenia	Q kg	1000	
	1.5.2	Menovitá nosnosť/závaž pri zdvihu ramena kolesa	Q kg	2000	2200
	1.6	Vzdialenosť ťažiska bremena	c mm	600	
	1.8	Vzdialenosť bremena	x mm	940	953
1.9	Rázvor kolies	y mm	1495	1664	
Hmotnosti	2.1	Vlastná hmotnosť	kg	662	725
	2.1.1	Vlastná hmotnosť (vrát. batérie)	kg	812	935
	2.2	Zaťaženie nápravy s bremenom vpredu/vzadu	kg	1081 / 1738	1116 / 2024
	2.3	Zaťaženie nápravy bez bremena vpredu/vzadu	kg	585 / 227	664 / 271
Kolesá/podvozok	3.1	Pneumatiky		Polyuretán (PU)	
	3.2	Veľkosť pneumatík, vpredu		Ø 230 x 65	
	3.3	Rozmery pneumatík, vzadu		Ø 85 x 95 / Ø 85 x 75	
	3.4	Prídavné kolesá		Ø 100 x 40	
	3.5	Kolesá, počet vpredu/vzadu (x = poháňané)		1x +2/2 oder 4	
	3.6	Rozchod kolies, vpredu	b10 mm	520	522
	3.7	Rozchod kolies, vzadu	b11 mm	350	385
Základné rozmery	4.2	Výška so zasunutým zdvíhacím zariadením (h1)	h1 mm	1265	1306
	4.3	Voľný zdvih (h2)	h2 mm	90	100
	4.4	Zdvih (h3)	h3 mm	1660	
	4.5	Výška s vysunutým zdvíhacím zariadením (h4)	h4 mm	2116	2115
	4.6	Inicializačný zdvih	h5 mm	120	
	4.9	Výška rukoväti oja v pozícii pojazdu min./max.	h14 mm	820 / 1237	750 / 1237
	4.15	Výška v spustenom stave	h13 mm	93	90
	4.19	Celková dĺžka	l1 mm	1847	2046
	4.20	Dĺžka vrátane zadnej časti vidlic	l2 mm	684	783
	4.21.1	Celková šírka	b1 mm	726	
	4.22	Rozmery vidlice	s/e/l mm	56 x 185 x 1190	
	4.25	Rozovretie na vonkajšiu hranu vidlic	b5 mm	535	570
	4.32	Svetlá výška v strede rázvoru kolies	m2 mm	23	20
	4.34.1	Šírka pracovnej uličky (paleta 1000 x 1200 priečne)	Ast mm	2469	2578
	4.34.2	Šírka pracovnej uličky (paleta 800 x 1200 pozdĺžne)	Ast mm	2343	2447
4.35	Polomer otáčania	Wa mm	1666	1776	
Výkonové údaje	5.1	Rýchlosť jazdy s bremenom/bez bremena	km/h	6 / 6	
	5.2	Rýchlosť zdvihu s bremenom/bez bremena	m/s	0,14 / 0,25	
	5.3	Rýchlosť spúšťania s bremenom/bez bremena	m/s	0,31 / 0,25	
	5.8	Max. stúpavosť s bremenom/bez bremena	%	8 / 15	10 / 15
	5.10	Prevádzková brzda		generátorická	

El. motor/elektronika	6.1	Motor pojazdu, výkon S2 60 min.	kW	1,1	1,7
	6.2	Motor zdvihového mechanizmu, výkon pri S3	kW	2,2	
	6.3	Batéria podľa DIN 43531/35/36		DIN 43535 B	
	6.4	Napätie batérie/menovitá kapacita	V / Ah	24 / 150	24 / 250
	6.5	Hmotnosť batérie	kg	150	210
	6.6	Spotreba energie podľa cyklu VDI	kWh/h	0	
	6.6.1	Spotreba energie podľa cyklu EN	kWh/h	0,54	0,61
	6.6.2	Ekvivalent CO2 podľa EN ISO 23308	kg/h0	0,3	
	6.7	Výkon prekládky	t/h	41	37
	6.8	Efektívnosť manipulácie podľa VDI 2198	t/kWh	49	39
	6.8.1	Spotreba energie pri max. výkone prekládky	kWh/h	0,84	-
Iné	8.1	Druh riadenia jazdy		AC	
	10.7	Hladina akustického tlaku podľa normy EN12053	dB (A)	67	

- Tento typový list podľa smernice VDI 2198 uvádza len technické hodnoty pre štandardné zariadenie. V prípade iných pneumatík, iných zdvíhacích zariadení, prídavných zariadení atď. môžu vzniknúť iné hodnoty

EJD 120:

Hodnoty v tabuľke platia pre priestor batérie S-VBE, zdvíhacie zariadenie ZT1660, nadvihnutý zdvih oporných ramien.

- č. VDI 1.5: Menovitá nosnosť v dvojúrovňovej prevádzke: zdvih oporných ramien: 1,0 t/teleskopický zdvih: 1,0 t.
- č. VDI 1.8: Pri spustených oporných ramenách: $x + 56$ mm.
- č. VDI 1.9: Pri spustených oporných ramenách: $y + 56$ mm; pri priestore batérie M-VBE: $y + 74$ mm, M lítiovo-iónová: $y + 142$ mm.
- č. VDI 4.19: Pri priestore batérie M-VBE: $l1 + 74$ mm, lítiovo-iónová: $l1 + 142$ mm.
- č. VDI 4.20: Pri priestore batérie M-VBE: $l2 + 74$ mm, lítiovo-iónová: $l2 + 142$ mm.
- č. VDI 4.34.1: Pri spustených oporných ramenách: šírka pracovnej uličky + 54 mm; pri priestore batérie M-VBE: šírka pracovnej uličky + 74 mm; M lítiovo-iónová: šírka pracovnej uličky + 142 mm.
- č. VDI 4.34.2: Pri spustených oporných ramenách: šírka pracovnej uličky + 29 mm; pri priestore batérie M-VBE: šírka pracovnej uličky + 74 mm; M lítiovo-iónová: šírka pracovnej uličky + 142 mm.
- č. VDI 4.35: Pri spustených oporných ramenách: $Wa + 56$ mm; pri priestore batérie M-VBE: $Wa + 74$ mm; M lítiovo-iónová: $Wa + 142$ mm.
- č. VDI 5.2: Rýchlosť zdvíhania s bremenom/bez bremena pre zdvih oporných ramien: 0,05/0,05 km/h.
- č. VDI 5.3: Rýchlosť spúšťania s bremenom/bez bremena pre zdvih oporných ramien: 0,03/0,05 km/h.
- č. VDI 6.2: Špecifikácia pri čase zapnutia $S3 = 5\%$.

EJD 222:

Hodnoty v tabuľke platia pre priestor batérie M-SBE, zdvíhacie zariadenie ZT1660, nadvihnutý zdvih oporných ramien.

- č. VDI 1.5: Menovitá nosnosť v dvojúrovňovej prevádzke: zdvih oporných ramien: 1,0 t/teleskopický zdvih: 1,0 t.
- č. VDI 1.8: Pri spustených oporných ramenách: $x + 56$ mm.
- č. VDI 1.9: Pri spustených oporných ramenách: $y + 56$ mm; pri priestore batérie M-VBE: $y + 72$ mm; pri priestore batérie L-VBE: $y + 117$ mm.
- č. VDI 4.19: Pri priestore batérie M-VBE: $l1 + 72$ mm, pri priestore batérie L-VBE: $l1 + 117$ mm.
- č. VDI 4.20: Pri priestore batérie M-VBE: $l2 + 72$ mm, pri priestore batérie L-VBE: $l2 + 117$ mm.
- č. VDI 4.34.1: Pri spustených oporných ramenách: šírka pracovnej uličky + 54 mm; pri priestore batérie M-VBE: šírka pracovnej uličky + 72 mm; pri priestore batérie L-VBE: šírka pracovnej uličky + 117 mm.
- č. VDI 4.34.2: Pri spustených oporných ramenách: šírka pracovnej uličky + 29 mm; pri priestore batérie M-VBE: šírka pracovnej uličky + 72 mm; pri priestore batérie L-VBE: šírka pracovnej uličky + 117 mm.
- č. VDI 4.35: Pri spustených oporných ramenách: $Wa + 56$ mm; pri priestore batérie M-VBE: $Wa + 72$ mm; pri priestore batérie L-VBE: $Wa + 117$ mm.
- č. VDI 5.2: Rýchlosť zdvíhania s bremenom/bez bremena pre zdvih oporných ramien: 0,05/0,05 km/h.
- č. VDI 5.3: Rýchlosť spúšťania s bremenom/bez bremena pre zdvih oporných ramien: 0,025/0,05 km/h.
- č. VDI 6.2: Špecifikácia pri čase zapnutia $S3 = 5\%$.

Jungheinrich spol. s r. o.

Diaľničná cesta 17

SK-903 01 Senec

Tel. +420 2 49205811

Fax +420 2 49205812

info@jungheinrich.sk

www.jungheinrich.sk

Nemecké výrobné závody v Norderstedte,
Moosburgu a Landsbergu sú certifikované,
rovnako ako naše centrum originálnych
dielov v Kaltenkirchene.

ISO 9001
ISO 14001

Manipulačná technika Jungheinrich
zodpovedá európskym bezpečnostným
požiadavkám.



 **JUNGHEINRICH**

The logo features a red arrow pointing upwards, positioned to the left of the company name 'JUNGHEINRICH' which is written in a bold, black, sans-serif font.