



## Mobil robot, til bruk på gulvnivå

**ERE 225a**

Løftehøyde: 125 mm / Løftekapasitet: 2500 kg

# ERE 225a

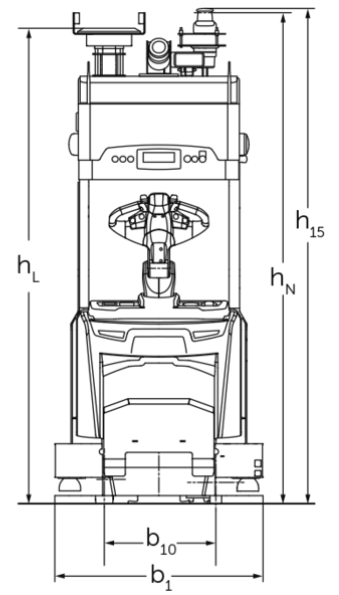

## VDI-tabell

Mark	1.1	Produsent (kort navn)			Jungheinrich
	1.2	Produsentens typebetegnelse			ERE 225a
	1.3	Drivenhet			Elektrisk
	1.4	Betjening			Automatisk
	1.5	Løftekapasitet last	Q	kg	2500
	1.6	Lastsenteravstand	c	mm	1200
Vekter	2.1.1	Egenvekt (inkl. batterier)		kg	1240
	2.2	Akselbelastning med last foran/bak		kg	1590 / 2150
	2.3	Akselbelastning uten last foran/bak		kg	1020 / 220
Hjul, chassis	3.1	Hjul			Polyuretan (PU)
	3.2	Hjuldimensjon foran			230 x 77
	3.3	Hjuldimensjon bak			85 x 85
	3.4	Tilleggshjul			140 x 54
	3.7	Sporvidde bak	b11	mm	368
Grunnleggende mål	4.2	Høyde senket mast (h1)	h1	mm	2230
	4.2.1	Totalhøyde	h15	mm	2280
	4.4	Løftehøyde (h3)	h3	mm	125
	4.9	Høyde ledehendelhandtak i kjøreposisjon min./maks.	h14	mm	1158 / 1414
	4.15	Høyde senket	h13	mm	90
	4.19	Totallengde	l1	mm	3666
	4.20	Lengde inkl. gaffelrygg	l2	mm	1217
	4.21.1	Totalbredde	b1	mm	965
	4.22	Gafler (tykkelse, bredde, lengde)	s/e/l	mm	70 x 187 x 2450
	4.25	Mål over gafler	b5	mm	540
	4.31	Bakkeklaring med last målt under mast	m1	mm	20
	4.32	Bakkeklaring målt midt mellom akslingene	m2	mm	30
Ytelser	5.1	Kjørehastighet med/uten last		km/h	7,2 / 7,2
	5.10	Driftsbrems			Generatorisk
Elektrisk motor / Elektronikk	6.1	Drivmotor, effekt S2 60 min		kW	2,8
	6.2	Løftemotor, effekt ved S3		kW	1,5
	6.4	Batterispennning / nominell kapasitet		V / Ah	24 / 375
	6.5	Batteriets vekt		kg	273

Andre	8.1	Type kjørekontroll		AC speedCONTROL
	10.7	Lydtrykknivå iht. EN12053	dB (A)	64

- Her vises kun tekniske verdier for standardmodellen i henhold til retningslinje VDI 2198. Andre dekk, master eller tilleggsutstyr kan gi andre verdier. Med forbehold om endringer og tekniske nyheter.

Jungheinrich Norge AS

Alf Bjerckes vei 30 · 0596 Oslo

Postboks 246 Leirdal · 1011 Oslo

Telefon 02350

24-timers servicevakt 480 75 450

kontakt@jungheinrich.no

www.jungheinrich.no

De tyske produksjonsstedene i  
Norderstedt, Moosburg og Landsberg er  
sertifisert. Det er også vårt  
reservedelslager i Kaltenkirchen. ISO 9001  
ISO 14001

Jungheinrich-trucker bygges i henhold til  
Eusikkerhetsbestemmelsene og CE-  
forskriftene



**JUNGHEINRICH**