



Empilhadeira contrabalançada elétrica de quatro rodas

CBH 2.0–3.5

Altura de elevação: 3300-4800 mm / Capacidade de carga:
2000-3000 kg



CBH 2.0–3.5

Empilhadeiras que simplesmente funcionam.

Projetada para atuar em diferentes condições de ambiente.

A empilhadeira elétrica AntOn by Jungheinrich CBH oferece o que faz diferença em rotinas exigentes: tecnologia resistente, facilidade de uso e alto desempenho.

Seja no armazém, na área externa ou na rampa de carregamento: A CBH pode ser usada em diversas aplicações e entrega desempenho onde for preciso. Desde movimentação interna, passando pelo eficiente carregamento e descarregamento de caminhões, até operações ágeis em espaços estreitos – a empilhadeira elétrica facilita suas atividades.

Ela se destaca não apenas no uso diário, mas também pela disponibilidade rápida e pela relação custo-benefício que torna a entrada na eletromobilidade especialmente atraente.

Disponível em três versões bem planejadas e com moderna tecnologia de bateria de lítio, a CBH oferece exatamente a flexibilidade que sua empresa precisa hoje – facilitando a escolha por uma empilhadeira que simplesmente funciona.

Todos os benefícios em um olhar

- Tecnologia confiável para o uso diário.
- Três configurações disponíveis para as mais diversas necessidades.
- Operação simples garante um trabalho mais confortável.
- Tecnologia de bateria de lítio permite carregamento rápido e desempenho constante.
- Alta disponibilidade para entrega especialmente rápida.

Versátil

Desempenho funcional para qualquer tipo de uso.

- Com dois níveis de capacidades de carga e três versões de equipamento cada, apresenta soluções para diversas aplicações, necessidades e faixas de orçamento.
- Construção compacta e movimentação ágil – até mesmo em locais com pouco espaço.
- Pneus grandes e alto desimpedimento do piso permitem o uso em terrenos irregulares e em áreas externas.
- Carregamento flexível por meio de carregador externo ou integrado, conforme o modelo.
- Velocidade de direção de até 17 km/h para mais eficiência nas operações do dia a dia.

Sem complicações

Tecnologia intuitiva que torna o trabalho diário mais fácil.

- Painel de LED com visualização rápida de todas as informações.
- Elementos funcionais simples – painel de fácil uso, pedal confortável e conector de carregamento à prova d'água.
- Visibilidade ideal para uma boa visão geral no dia a dia.
- Assento do operador ergonômico, volante da direção ajustável e, conforme a versão, com assento confortável e bastante espaço para as pernas.

Econômica

Empilhadeira para todas as exigências e tarefas variadas.

- Bateria de lítio 80 V livre de manutenção – mais tempo de uso, menos tempo de parada.
- Maior velocidade de elevação para ganho de tempo em qualquer tarefa.
- Alta disponibilidade com investimento acessível.
- Entrega rápida de peças de reposição para manter a produtividade.

Mastros

	Elevação (h3)	Altura do mastro retraído (h1)	Elevação livre (h2)	Altura do mastro estendido (h4)	Inclinação do portagarfos, para a frente/ para trás
CBH 2.0 (V1: ZT3300, ISS, ZH 1), CBH 2.5 (V1: ZT3300, ISS, ZH 1)					
Mastro telescópico duplo ZT	3300 mm	2240 mm	195 mm	4360 mm	6 / 10 °
	Elevação (h3)	Altura do mastro retraído (h1)	Elevação livre (h2)	Altura do mastro estendido (h4)	Inclinação do portagarfos, para a frente/ para trás
CBH 2.0 (V2: DZ4800, ISS, ZH 2, Eco1), CBH 2.0 (V3: DZ4800, ASS, ZH 2, Com3)					
Mastro triplo DZ	4800 mm	2265 mm	1240 mm	5855 mm	6 / 6 °
	Elevação (h3)	Altura do mastro retraído (h1)	Elevação livre (h2)	Altura do mastro estendido (h4)	Inclinação do portagarfos, para a frente/ para trás
CBH 2.5 (V2: DZ4800, ISS, ZH 2, Eco1), CBH 2.5 (V3: DZ4800, ASS, ZH 2, Com3)					
Mastro triplo DZ	4800 mm	2265 mm	1240 mm	5895 mm	6 / 6 °
	Elevação (h3)	Altura do mastro retraído (h1)	Elevação livre (h2)	Altura do mastro estendido (h4)	Inclinação do portagarfos, para a frente/ para trás
CBH 3.0 (V1: ZT3300, ISS, ZH 1), CBH 3.5 (V1: ZT3300, ISS, ZH 1)					
Mastro telescópico duplo ZT	3300 mm	2215 mm	135 mm	4430 mm	6 / 10 °
	Elevação (h3)	Altura do mastro retraído (h1)	Elevação livre (h2)	Altura do mastro estendido (h4)	Inclinação do portagarfos, para a frente/ para trás
CBH 3.0 (V2: DZ4800, ISS, ZH 2, Eco1), CBH 3.0 (V3: DZ4800, ASS, ZH 2, Com3), CBH 3.5 (V2: DZ4800, ISS, ZH 2, Eco1), CBH 3.5 (V3: DZ4800, ASS, ZH 2, Com3)					
Mastro triplo DZ	4800 mm	2265 mm	1170 mm	5975 mm	6 / 6 °

Tabela VDI (CBH 2.0)

Características	1.1	Fabricante (nome curto)		Jungheinrich
	1.2	Denominação do fabricante		CBH 2.0
	1.3	Unidade de tração		Elétrico
	1.4	Tipo de operação		Sentado
	1.5	Capacidade de carga/carga	Q kg	2000
	1.6	Distância do centro de gravidade da carga	c mm	500
	1.8	Distância da carga	x mm	495
	1.9	Distância entre rodas	y mm	1540
	Pesos	2.1.1	Peso próprio (incluindo bateria)	kg
2.2		Carga por eixo com carga dianteira/traseira	kg	4930 / 619
2.3		Carga por eixo sem carga dianteira/traseira	kg	1635 / 1909
Rodas/chassis	3.1	Pneus		Superelástico (SE)
	3.2	Tamanho do pneu, dianteiro		7.00-12
	3.3	Tamanho do pneu, traseiro		18x7-8
	3.5	Rodas, quantidade dianteira/traseira (x=tracionadas)		2x / 2
	3.6	Distância entre rodas, dianteira	b10 mm	975
	3.7	Distância entre rodas, traseira	b11 mm	955
	Dimensões básicas	4.1	Inclinação do mastro dianteira/traseira	a/β °
4.2		Altura do mastro retraído (h1)	h1 mm	2090
4.3		Elevação livre (h2)	h2 mm	120
4.4		Elevação (h3)	h3 mm	3000
4.5		Altura do mastro estendido (h4)	h4 mm	4025
4.7		Altura do teto de proteção do operador (cabine)	h6 mm	2165
4.8		Altura do assento/altura da plataforma ao piso	h7 mm	1095
4.12		Altura de acoplamento	h10 mm	310
4.19		Comprimento total	l1 mm	3535
4.20		Comprimento incluindo a parte inferior do garfo	l2 mm	2385
4.21.1		Largura total	b1 mm	1154
4.22		Dimensões do garfo	s/e/ l mm	40 x 122 x 1150
4.23		Classe de conexão do porta-garfo		2A
4.24		Largura do porta-garfo	b3 mm	1040
4.31		Desimpedimento do piso com carga sob o mastro	m1 mm	125
4.32		Desimpedimento do piso no centro da distância entre rodas	m2 mm	150
4.34.1		Largura do corredor de trabalho (paleta 1000x1200 na posição transversal)	Ast mm	3824
4.34.2		Largura do corredor de trabalho (paleta 800x1200 na posição longitudinal)	Ast mm	4024
4.35	Raio de direção	Wa mm	2129	
4.36	Menor distância do ponto de articulação	b13 mm	662	
Performance	5.1	Velocidade de deslocamento com/sem carga	km/h	14 / 15
	5.2	Velocidade de elevação com/sem carga	m/s	0,4 / 0,41
	5.3	Velocidade de descida com/sem carga	m/s	0,54 / 0,56
	5.5	Força de tração nominal com/sem carga	N	2090 / 2090
	5.6	Força máx. de tração com/sem carga	N	12570 / 12570
	5.7	Capacidade de subida da rampa com/sem carga	%	7 / 14
	5.8	Capacidade máx. subida da rampa com/sem carga	%	15 / 20
	5.9	Tempo de aceleração com/sem carga	s	7,9 / 7,5
	5.10	Freio de serviço		hidráulica

Motor elétrico/sistema eletrônico	6.1	Motor de tração, potência no regime S2 60 min	kW	10
	6.2	Motor de elevação, potência no regime S3	kW	16
	6.4	Tensão da bateria/capacidade nominal	V / Ah	80 / 230
	6.6.1	Consumo de energia conforme ciclo EN	kWh/h	6,77
	6.6.2	Equivalente de CO ₂ de acordo com a norma EN ISO 23308	kg/h0	3,7
	6.7	Desempenho da movimentação	t/h	116
	6.8.1	Consumo de energia com máximo desempenho da movimentação	kWh/h	5,88
	Outros	8.1	Tipo de controle da unidade	
10.1		Pressão de operação para acessórios	bar	180
10.2		Fluxo de óleo para acessórios	l/min	35
10.7		Nível sonoro conforme EN 12053	dB (A)	74

- Esta ficha técnica, conforme diretriz VDI 2198, menciona apenas os valores técnicos do veículo padrão. Pneus diferentes, outros tipos de mastro, acessórios adicionais etc. podem fornecer outros valores.

Tabela VDI (CBH 2.5)

Características	1.1	Fabricante (nome curto)		Jungheinrich
	1.2	Denominação do fabricante		CBH 2.5
	1.3	Unidade de tração		Elétrico
	1.4	Tipo de operação		Sentado
	1.5	Capacidade de carga/carga	Q kg	2500
	1.6	Distância do centro de gravidade da carga	c mm	500
	1.8	Distância da carga	x mm	495
	1.9	Distância entre rodas	y mm	1740
	Pesos	2.1.1	Peso próprio (incluindo bateria)	kg
2.2		Carga por eixo com carga dianteira/traseira	kg	5795 / 682
2.3		Carga por eixo sem carga dianteira/traseira	kg	1865 / 2112
Rodas/chassis	3.1	Pneus		Superelástico (SE)
	3.2	Tamanho do pneu, dianteiro		7.00-12
	3.3	Tamanho do pneu, traseiro		18x7-8
	3.5	Rodas, quantidade dianteira/traseira (x=tracionadas)		2x / 2
	3.6	Distância entre rodas, dianteira	b10 mm	975
	3.7	Distância entre rodas, traseira	b11 mm	955
	Dimensões básicas	4.1	Inclinação do mastro dianteira/traseira	a/β °
4.2		Altura do mastro retraído (h1)	h1 mm	2090
4.3		Elevação livre (h2)	h2 mm	120
4.4		Elevação (h3)	h3 mm	3000
4.5		Altura do mastro estendido (h4)	h4 mm	4025
4.7		Altura do teto de proteção do operador (cabine)	h6 mm	2165
4.8		Altura do assento/altura da plataforma ao piso	h7 mm	1095
4.12		Altura de acoplamento	h10 mm	311
4.19		Comprimento total	l1 mm	3695
4.20		Comprimento incluindo a parte inferior do garfo	l2 mm	2545
4.21.1		Largura total	b1 mm	1154
4.22		Dimensões do garfo	s/e/ l mm	40 x 122 x 1150
4.23		Classe de conexão do porta-garfo		2A
4.24		Largura do porta-garfo	b3 mm	1040
4.31		Desimpedimento do piso com carga sob o mastro	m1 mm	125
4.32		Desimpedimento do piso no centro da distância entre rodas	m2 mm	170
4.34.1		Largura do corredor de trabalho (paleta 1000x1200 na posição transversal)	Ast mm	3995
4.34.2	Largura do corredor de trabalho (paleta 800x1200 na posição longitudinal)	Ast mm	4195	
4.35	Raio de direção	Wa mm	2300	
4.36	Menor distância do ponto de articulação	b13 mm	838	
Performance	5.1	Velocidade de deslocamento com/sem carga	km/h	16 / 17
	5.2	Velocidade de elevação com/sem carga	m/s	0,5 / 0,56
	5.3	Velocidade de descida com/sem carga	m/s	0,54 / 0,56
	5.5	Força de tração nominal com/sem carga	N	2270 / 2270
	5.6	Força máx. de tração com/sem carga	N	13760 / 13760
	5.7	Capacidade de subida da rampa com/sem carga	%	14 / 25
	5.8	Capacidade máx. subida da rampa com/sem carga	%	20 / 25
	5.9	Tempo de aceleração com/sem carga	s	6,6 / 6,4
	5.10	Freio de serviço		hidráulica

Motor elétrico/sistema eletrônico	6.1	Motor de tração, potência no regime S2 60 min	kW	17
	6.2	Motor de elevação, potência no regime S3	kW	26
	6.4	Tensão da bateria/capacidade nominal	V / Ah	80 / 230
	6.6.1	Consumo de energia conforme ciclo EN	kWh/h	7,1
	6.6.2	Equivalente de CO ₂ de acordo com a norma EN ISO 23308	kg/h0	3,8
	6.7	Desempenho da movimentação	t/h	150
	6.8.1	Consumo de energia com máximo desempenho da movimentação	kWh/h	6,21
	Outros	8.1	Tipo de controle da unidade	
10.1		Pressão de operação para acessórios	bar	180
10.2		Fluxo de óleo para acessórios	l/min	35
10.7		Nível sonoro conforme EN 12053	dB (A)	74

- Esta ficha técnica, conforme diretriz VDI 2198, menciona apenas os valores técnicos do veículo padrão. Pneus diferentes, outros tipos de mastro, acessórios adicionais etc. podem fornecer outros valores.

Tabela VDI (CBH 3.0)

Características	1.1	Fabricante (nome curto)		Jungheinrich
	1.2	Denominação do fabricante		CBH 3.0
	1.3	Unidade de tração		Elétrico
	1.4	Tipo de operação		Sentado
	1.5	Capacidade de carga/carga	Q kg	3000
	1.6	Distância do centro de gravidade da carga	c mm	500
	1.8	Distância da carga	x mm	481
	1.9	Distância entre rodas	y mm	1740
	Pesos	2.1.1	Peso próprio (incluindo bateria)	kg
2.2		Carga por eixo com carga dianteira/traseira	kg	6575 / 760
2.3		Carga por eixo sem carga dianteira/traseira	kg	1880 / 2455
Rodas/chassis	3.1	Pneus		Superelástico (SE)
	3.2	Tamanho do pneu, dianteiro		28x9-15
	3.3	Tamanho do pneu, traseiro		200/50-10
	3.5	Rodas, quantidade dianteira/traseira (x=tracionadas)		2x / 2
	3.6	Distância entre rodas, dianteira	b10 mm	1010
	3.7	Distância entre rodas, traseira	b11 mm	955
	Dimensões básicas	4.1	Inclinação do mastro dianteira/traseira	a/β °
4.2		Altura do mastro retraído (h1)	h1 mm	2070
4.3		Elevação livre (h2)	h2 mm	135
4.4		Elevação (h3)	h3 mm	3000
4.5		Altura do mastro estendido (h4)	h4 mm	4095
4.7		Altura do teto de proteção do operador (cabine)	h6 mm	2180
4.8		Altura do assento/altura da plataforma ao piso	h7 mm	1110
4.12		Altura de acoplamento	h10 mm	307
4.19		Comprimento total	l1 mm	3712
4.20		Comprimento incluindo a parte inferior do garfo	l2 mm	2562
4.21.1		Largura total	b1 mm	1210
4.22		Dimensões do garfo	s/e/ l mm	45 x 122 x 1150
4.23		Classe de conexão do porta-garfo		3A
4.24		Largura do porta-garfo	b3 mm	1100
4.31		Desimpedimento do piso com carga sob o mastro	m1 mm	130
4.32		Desimpedimento do piso no centro da distância entre rodas	m2 mm	185
Performance		5.1	Velocidade de deslocamento com/sem carga	km/h
	5.2	Velocidade de elevação com/sem carga	m/s	0,42 / 0,5
	5.3	Velocidade de descida com/sem carga	m/s	0,43 / 0,44
	5.5	Força de tração nominal com/sem carga	N	2770 / 2770
	5.6	Força máx. de tração com/sem carga	N	16280 / 16280
	5.7	Capacidade de subida da rampa com/sem carga	%	12 / 23
	5.8	Capacidade máx. subida da rampa com/sem carga	%	20 / 25
	5.9	Tempo de aceleração com/sem carga	s	6,7 / 6,3
	5.10	Freio de serviço		hidráulica

Motor elétrico/sistema eletrônico	6.1	Motor de tração, potência no regime S2 60 min	kW	17
	6.2	Motor de elevação, potência no regime S3	kW	26
	6.4	Tensão da bateria/capacidade nominal	V / Ah	80 / 230
	6.6.1	Consumo de energia conforme ciclo EN	kWh/h	10,73
	6.6.2	Equivalente de CO ₂ de acordo com a norma EN ISO 23308	kg/h0	5,8
	6.7	Desempenho da movimentação	t/h	180
	6.8.1	Consumo de energia com máximo desempenho da movimentação	kWh/h	10,01
	Outros	8.1	Tipo de controle da unidade	
10.1		Pressão de operação para acessórios	bar	180
10.2		Fluxo de óleo para acessórios	l/min	35
10.7		Nível sonoro conforme EN 12053	dB (A)	74

- Esta ficha técnica, conforme diretriz VDI 2198, menciona apenas os valores técnicos do veículo padrão. Pneus diferentes, outros tipos de mastro, acessórios adicionais etc. podem fornecer outros valores.

Tabela VDI (CBH 3.5)

Características	1.1	Fabricante (nome curto)		Jungheinrich	
	1.2	Denominação do fabricante		CBH 3.5	
	1.3	Unidade de tração		Elétrico	
	1.4	Tipo de operação		Sentado	
	1.5	Capacidade de carga/carga	Q kg	3500	-
	1.6	Distância do centro de gravidade da carga	c mm	500	-
	1.8	Distância da carga	x mm	486	-
	1.9	Distância entre rodas	y mm	1740	-
	Pesos	2.1	Peso próprio	kg	4644
2.2		Carga por eixo com carga dianteira/traseira	kg	7355 / 789	- / -
2.3		Carga por eixo sem carga dianteira/traseira	kg	1870 / 2774	- / -
Rodas/chassis	3.1	Pneus		Superelástico (SE)	
	3.2	Tamanho do pneu, dianteiro		28x9-15	-
	3.3	Tamanho do pneu, traseiro		200/50-10	-
	3.5	Rodas, quantidade dianteira/traseira (x=tracionadas)		2x / 2	-
	3.6	Distância entre rodas, dianteira	b10 mm	1010	-
	3.7	Distância entre rodas, traseira	b11 mm	955	-
	Dimensões básicas	4.1	Inclinação do mastro dianteira/traseira	a/B °	6 / 10
4.2		Altura do mastro retraído (h1)	h1 mm	2070	-
4.3		Elevação livre (h2)	h2 mm	135	-
4.4		Elevação (h3)	h3 mm	3000	-
4.5		Altura do mastro estendido (h4)	h4 mm	4095	-
4.7		Altura do teto de proteção do operador (cabine)	h6 mm	2180	-
4.8		Altura do assento/altura da plataforma ao piso	h7 mm	1110	-
4.12		Altura de acoplamento	h10 mm	307	-
4.19		Comprimento total	l1 mm	3773	-
4.20		Comprimento incluindo a parte inferior do garfo	l2 mm	2623	-
4.21.1		Largura total	b1 mm	1210	-
4.22		Dimensões do garfo	s/e/l mm	50 x 122 x 1150	
4.23		Classe de conexão do porta-garfo		3A	
4.24		Largura do porta-garfo	b3 mm	1100	-
4.31		Desimpedimento do piso com carga sob o mastro	m1 mm	130	-
4.32		Desimpedimento do piso no centro da distância entre rodas	m2 mm	185	-
4.34.1		Largura do corredor de trabalho (paleta 1000x1200 na posição transversal)	Ast mm	4114	-
4.34.2		Largura do corredor de trabalho (paleta 800x1200 na posição longitudinal)	Ast mm	4314	-
4.35		Raio de direção	Wa mm	2428	-
4.36		Menor distância do ponto de articulação	b13 mm	838	-
Performance	5.1	Velocidade de deslocamento com/sem carga	km/h	16 / 17	- / -
	5.2	Velocidade de elevação com/sem carga	m/s	0,42 / 0,5	- / -
	5.3	Velocidade de descida com/sem carga	m/s	0,43 / 0,44	- / -
	5.5	Força de tração nominal com/sem carga	N	3030 / 3030	- / -
	5.6	Força máx. de tração com/sem carga	N	18100 / 18100	- / -
	5.7	Capacidade de subida da rampa com/sem carga	%	10 / 19	-
	5.8	Capacidade máx. subida da rampa com/sem carga	%	18 / 25	- / -
	5.9	Tempo de aceleração com/sem carga	s	6,5 / 6	- / -
	5.10	Freio de serviço		hidráulica	-

Motor elétrico/sistema eletrônico	6.1	Motor de tração, potência no regime S2 60 min	kW	17	-
	6.2	Motor de elevação, potência no regime S3	kW	26	-
	6.4	Tensão da bateria/capacidade nominal	V / Ah	80 / 280	-
	6.6.1	Consumo de energia conforme ciclo EN	kWh/h	11,43	-
	6.6.2	Equivalente de CO ₂ de acordo com a norma EN ISO 23308	kg/h0	6,2	-
	6.7	Desempenho da movimentação	t/h	217	-
	6.8.1	Consumo de energia com máximo desempenho da movimentação	kWh/h	9,86	-
	Outros	8.1	Tipo de controle da unidade		AC
10.1		Pressão de operação para acessórios	bar	180	-
10.2		Fluxo de óleo para acessórios	l/min	35	-
10.7		Nível sonoro conforme EN 12053	dB (A)	74	-

- Esta ficha técnica, conforme diretriz VDI 2198, menciona apenas os valores técnicos do veículo padrão. Pneus diferentes, outros tipos de mastro, acessórios adicionais etc. podem fornecer outros valores.

Reboque

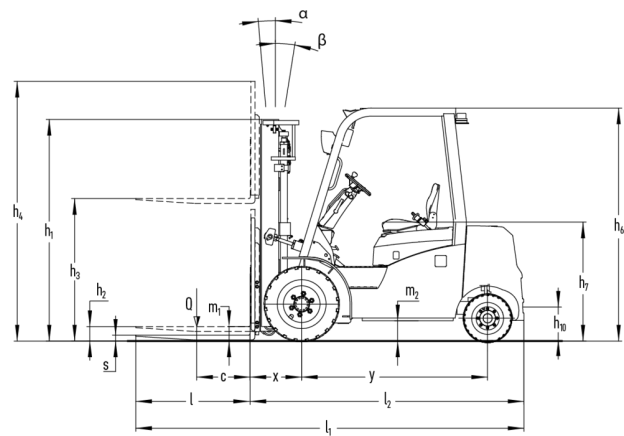
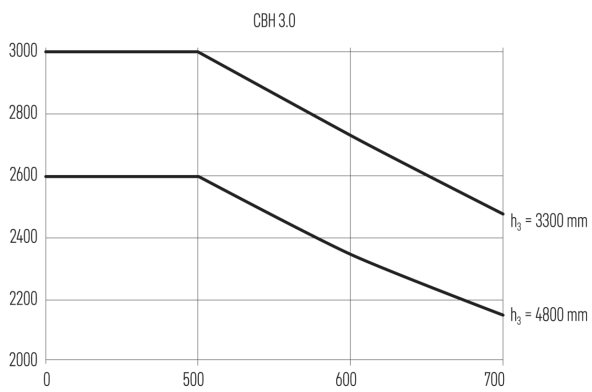
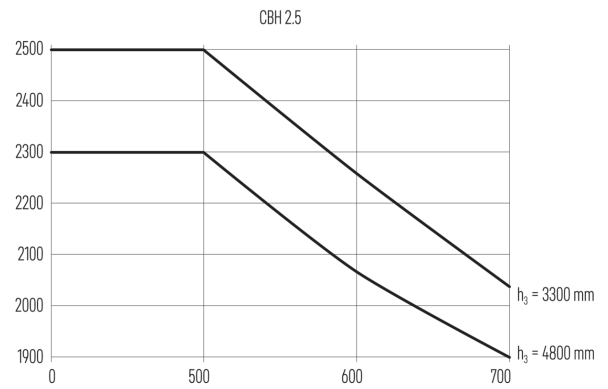
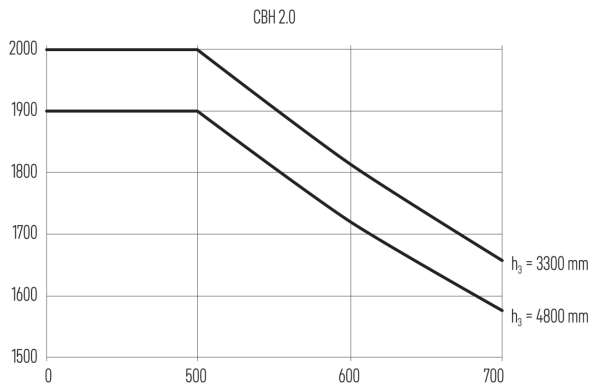

Jungheinrich Lift Truck Ltda.

Equipamentos de Transporte, Lda.

Rod. Vice Prefeito Hermenegildo Tonolli, 2535

Galpão 2

CEP 13295-000

Itupeva – SP

Tel. +55 11 3511-6295

contato@jungheinrich.com.br

www.jungheinrich.com.br

As unidades de produção alemãs em
Norderstedt, Moosburg e Landsberg são
certificadas, assim como nosso Centro de
Peças Originais em Kaltenkirchen.

ISO 9001
ISO 14001

anton
BY JUNGHEINRICH