



## Električni štirikolesni čelni viličar CBH 2.0–3.5

Dvižna višina: 3300-4800 mm / Nosilnost: 2000-3000 kg



# CBH 2.0–3.5

## Viličarji, ki enostavno delujejo.

### Namenjen uporabi v spreminjajočih se okoljih.

Električni viličar AntOn by Jungheinrich CBH združuje tisto, kar šteje pri zahtevnem vsakodnevem delu: robustno tehnologijo, enostavno upravljanje in zanesljivo zmogljivost.

Ne glede na to, ali je v skladišču, na prostem ali na nakladalni rampi: CBH je vsestransko uporaben in deluje prav tam, kjer je potreben. Od notranjega transporta do hitrega nakladanja in razkladanja tovornjakov ter manevriranja v ozkih delovnih prostorih – električni viličar vam delo zelo olajša.

Prepriča ne samo z vsakodnevno uporabo, temveč tudi s hitro razpoložljivostjo in ugodnim razmerjem med ceno in zmogljivostjo, kar naredi vstop v elektromobilnost še posebej privlačen.

S tremi premišljenimi različicami opreme in sodobno litij-ionsko baterijo CBH ponuja ravno tisto prilagodljivost, ki jo vaše podjetje danes potrebuje – odločitev pa je preprosta: izberite viličar, ki enostavno deluje.

### Pregled vseh prednosti

- Zanesljiva tehnologija za vsakodnevno uporabo.
- Tri različice opreme za različne zahteve.
- Enostavno upravljanje zagotavlja udobno delo.
- Litij-ionska tehnologija omogoča hitro polnjenje in konstantno zmogljivost.
- Visoka razpoložljivost za izjemno hitro dostavo.

#### Vsestranskost

Funkcionalna moč za vse vrste uporabe.

- Dve ravni nosilnosti, vsaka v treh različicah opreme, zagotavljata rešitve za različne uporabe, zahteve in proračune.
- Kompaktna in izredno okretna zasnova – tudi v ozkih delovnih prostorih.
- Velika kolesa in visoka oddaljenost od tal omogočata uporabo na neravnih tleh in na prostem.
- Fleksibilne možnosti polnjenja preko zunanega ali – odvisno od modela – vgrajenega polnilnika.
- Hitrost vožnje do 17 km/h za večjo dinamiko vsakodnevnega dela.

#### Preprosto

Intuitivna tehnologija, ki olajša vsakodnevno delo.

- LED-zaslon z vsemi informacijami na enem mestu.
- Preprosti funkcionalni elementi – od upravljalne plošče preko udobnega pedala do vodoodpornega polnilnega priključka.
- Optimalen pogled za dober pregled med vsakodnevnim delom.
- Ergonomsko voznikovo mesto, nastavljivo krmilno kolo in – odvisno od različice – udobni sedež ter veliko prostora za noge.

#### Gospodarno

Vozila za vse potrebe in različne naloge.

- Vzdržljiva 80-voltna litij-ionska baterija z dolgimi delovnimi časi in kratkimi premori med polnjenjem.
- Hitre hitrosti dvigovanja prihranijo čas pri vsakem delu.
- Visoka razpoložljivost in gospodaren nakup.
- Hitra dostava rezervnih delov zagotavlja nemoteno obratovanje.

# Teleskopi

CBH 2.0 (V1: ZT3300, ISS, ZH 1), CBH 2.5 (V1: ZT3300, ISS, ZH 1)	Dvig (h3)	Višina teleskopa (spuščene vilice) (h1)	Prosti dvig (h2)	Višina iztegnjenega teleskopa (h4)	Nagib nosilca vilic naprej/nazaj
Dvojni teleskop ZT	3300 mm	2240 mm	195 mm	4360 mm	6 / 10 °
CBH 2.0 (V2: DZ4800, ISS, ZH 2, Eco1), CBH 2.0 (V3: DZ4800, ASS, ZH 2, Com3)	Dvig (h3)	Višina teleskopa (spuščene vilice) (h1)	Prosti dvig (h2)	Višina iztegnjenega teleskopa (h4)	Nagib nosilca vilic naprej/nazaj
Trojni teleskop DZ	4800 mm	2265 mm	1240 mm	5855 mm	6 / 6 °
CBH 2.5 (V2: DZ4800, ISS, ZH 2, Eco1), CBH 2.5 (V3: DZ4800, ASS, ZH 2, Com3)	Dvig (h3)	Višina teleskopa (spuščene vilice) (h1)	Prosti dvig (h2)	Višina iztegnjenega teleskopa (h4)	Nagib nosilca vilic naprej/nazaj
Trojni teleskop DZ	4800 mm	2265 mm	1240 mm	5895 mm	6 / 6 °
CBH 3.0 (V1: ZT3300, ISS, ZH 1), CBH 3.5 (V1: ZT3300, ISS, ZH 1)	Dvig (h3)	Višina teleskopa (spuščene vilice) (h1)	Prosti dvig (h2)	Višina iztegnjenega teleskopa (h4)	Nagib nosilca vilic naprej/nazaj
Dvojni teleskop ZT	3300 mm	2215 mm	135 mm	4430 mm	6 / 10 °
CBH 3.0 (V2: DZ4800, ISS, ZH 2, Eco1), CBH 3.0 (V3: DZ4800, ASS, ZH 2, Com3), CBH 3.5 (V2: DZ4800, ISS, ZH 2, Eco1), CBH 3.5 (V3: DZ4800, ASS, ZH 2, Com3)	Dvig (h3)	Višina teleskopa (spuščene vilice) (h1)	Prosti dvig (h2)	Višina iztegnjenega teleskopa (h4)	Nagib nosilca vilic naprej/nazaj
Trojni teleskop DZ	4800 mm	2265 mm	1170 mm	5975 mm	6 / 6 °

# Razpredelnica VDI (CBH 2.0)

Splošni podatki	1.1	Proizvajalec (kratko poimenovanje)			Jungheinrich
	1.2	Tipska oznaka			CBH 2.0
	1.3	Pogon			Elektro
	1.4	Upravljanje			Sedež
	1.5	Nosilnost/obremenitev	Q	kg	2000
	1.6	Oddaljenost težišča bremena	c	mm	500
	1.8	Oddaljenost bremena	x	mm	495
	1.9	Medosna razdalja	y	mm	1540
	Teže	2.1.1	Lastna teža (vključno z baterijo)		kg
2.2		Osna obremenitev z bremenom spredaj/zadaj		kg	4930 / 619
2.3		Osna obremenitev brez bremena spredaj/zadaj		kg	1635 / 1909
Kolesa/podvozje	3.1	Kolesa			Superelastično (SE)
	3.2	Velikost koles spredaj			7.00-12
	3.3	Velikost koles zadaj			18x7-8
	3.5	Kolesa, število spredaj/zadaj (x = gnano kolo)			2x / 2
	3.6	Kolotek sprednjih koles	b10	mm	975
	3.7	Kolotek zadnjih koles	b11	mm	955
	Osnovne mere	4.1	Nagib teleskopa naprej/nazaj	a/β	°
4.2		Višina teleskopa (spušćene vilice) (h1)	h1	mm	2090
4.3		Prosti dvig (h2)	h2	mm	120
4.4		Dvig (h3)	h3	mm	3000
4.5		Višina iztegnjenega teleskopa (h4)	h4	mm	4025
4.7		Višina zašćitne strehe/kabine	h6	mm	2165
4.8		Višina sedeža/stojišća	h7	mm	1095
4.12		Višina vlećnega priklopa	h10	mm	310
4.19		Celotna dolžina	l1	mm	3535
4.20		Dolžina vključno s hrbtišćem vilic	l2	mm	2385
4.21.1		Celotna širina	b1	mm	1154
4.22		Mere rogljev vilic	s/e/l	mm	40 x 122 x 1150
4.23		Nosilec vilic, ISO/FEM razred			2A
4.24		Širina nosilca vilic	b3	mm	1040
4.31		Oddaljenost od tal z bremenom pod teleskopom	m1	mm	125
4.32		Oddaljenost od tal na sredini med osema	m2	mm	150
4.34.1		Širina delovnega hodnika (paleta 1000 x 1200, prećno)	Ast	mm	3824
4.34.2		Delovna širina (paleta 800 x 1200 vzdolžno)	Ast	mm	4024
4.35		Radij obraćanja	Wa	mm	2129
4.36		Najmanjša oddaljenost vrtišća	b13	mm	662
Podatki o zmogljivosti	5.1	Hitrost vožnje z bremenom/brez bremena		km/h	14 / 15
	5.2	Hitrost dvigovanja z bremenom/brez bremena		m/s	0,4 / 0,41
	5.3	Hitrost spuščanja z bremenom/brez bremena		m/s	0,54 / 0,56
	5.5	Vlećna sila z bremenom/brez bremena		N	2090 / 2090
	5.6	Najvećja vlećna sila z bremenom/brez bremena		N	12570 / 12570
	5.7	Vzpenjanje z bremenom/brez bremena		%	7 / 14
	5.8	Najvećje vzpenjanje z bremenom/brez bremena		%	15 / 20
	5.9	Ćas pospeševanja z bremenom/brez bremena		s	7,9 / 7,5
	5.10	Delovna zavora			Hidravlićno

Elektromotor/elektronika	6.1	Vozni motor, moč S2 60 min	kW	10
	6.2	Dvižni motor, moč pri S3	kW	16
	6.4	Napetost baterije, nazivna kapaciteta	V / Ah	80 / 230
	6.6.1	Poraba energije po ciklu EN	kWh/h	6,77
	6.6.2	CO2 ekvivalent po EN ISO 23308	kg/h0	3,7
	6.7	Pretok blaga	t/h	116
	6.8.1	Poraba energije pri največjem pretoku blaga	kWh/h	5,88
	Drugo	8.1	Način krmiljenja vožnje	
10.1		Delovni tlak za delovni priključek	bar	180
10.2		Pretok olja za prigradne naprave	l/min	35
10.7		Hrupnost po EN12053	dB (A)	74

- Ta tipski list po direktivi VDI 2198 navaja samo tehnične vrednosti standardnega vozila. Odstopajoča oplaččenja, drugi teleskopi, dodatne naprave ipd. imajo lahko drugačne vrednosti.

## Razpredelnica VDI (CBH 2.5)

Splošni podatki	1.1	Proizvajalec (kratko poimenovanje)			Jungheinrich
	1.2	Tipska oznaka			CBH 2.5
	1.3	Pogon			Elektro
	1.4	Upravljanje			Sedež
	1.5	Nosilnost/obremenitev	Q	kg	2500
	1.6	Oddaljenost težišča bremena	c	mm	500
	1.8	Oddaljenost bremena	x	mm	495
	1.9	Medosna razdalja	y	mm	1740
	Teže	2.1.1	Lastna teža (vključno z baterijo)		kg
2.2		Osna obremenitev z bremenom spredaj/zadaj		kg	5795 / 682
2.3		Osna obremenitev brez bremena spredaj/zadaj		kg	1865 / 2112
Kolesa/podvozje	3.1	Kolesa			Superelastično (SE)
	3.2	Velikost koles spredaj			7.00-12
	3.3	Velikost koles zadaj			18x7-8
	3.5	Kolesa, število spredaj/zadaj (x = gnano kolo)			2x / 2
	3.6	Kolotek sprednjih koles	b10	mm	975
	3.7	Kolotek zadnjih koles	b11	mm	955
	Osnovne mere	4.1	Nagib teleskopa naprej/nazaj	a/β	°
4.2		Višina teleskopa (spušćene vilice) (h1)	h1	mm	2090
4.3		Prosti dvig (h2)	h2	mm	120
4.4		Dvig (h3)	h3	mm	3000
4.5		Višina iztegnjenega teleskopa (h4)	h4	mm	4025
4.7		Višina zašćitne strehe/kabine	h6	mm	2165
4.8		Višina sedeža/stojišća	h7	mm	1095
4.12		Višina vlećnega priklopa	h10	mm	311
4.19		Celotna dolžina	l1	mm	3695
4.20		Dolžina vključno s hrbtišćem vilic	l2	mm	2545
4.21.1		Celotna širina	b1	mm	1154
4.22		Mere rogljev vilic	s/e/l	mm	40 x 122 x 1150
4.23		Nosilec vilic, ISO/FEM razred			2A
4.24		Širina nosilca vilic	b3	mm	1040
4.31		Oddaljenost od tal z bremenom pod teleskopom	m1	mm	125
4.32		Oddaljenost od tal na sredini med osema	m2	mm	170
4.34.1		Širina delovnega hodnika (paleta 1000 x 1200, prećno)	Ast	mm	3995
4.34.2		Delovna širina (paleta 800 x 1200 vzdolžno)	Ast	mm	4195
4.35		Radij obraćanja	Wa	mm	2300
4.36		Najmanjša oddaljenost vrtišća	b13	mm	838
Podatki o zmogljivosti	5.1	Hitrost vožnje z bremenom/brez bremena		km/h	16 / 17
	5.2	Hitrost dvigovanja z bremenom/brez bremena		m/s	0,5 / 0,56
	5.3	Hitrost spuščanja z bremenom/brez bremena		m/s	0,54 / 0,56
	5.5	Vlećna sila z bremenom/brez bremena		N	2270 / 2270
	5.6	Najvećja vlećna sila z bremenom/brez bremena		N	13760 / 13760
	5.7	Vzpenjanje z bremenom/brez bremena		%	14 / 25
	5.8	Najvećje vzpenjanje z bremenom/brez bremena		%	20 / 25
	5.9	Ćas pospeševanja z bremenom/brez bremena		s	6,6 / 6,4
	5.10	Delovna zavora			Hidravlićno

Elektromotor/elektronika	6.1	Vozni motor, moč S2 60 min	kW	17
	6.2	Dvižni motor, moč pri S3	kW	26
	6.4	Napetost baterije, nazivna kapaciteta	V / Ah	80 / 230
	6.6.1	Poraba energije po ciklu EN	kWh/h	7,1
	6.6.2	CO2 ekvivalent po EN ISO 23308	kg/h0	3,8
	6.7	Pretok blaga	t/h	150
	6.8.1	Poraba energije pri največjem pretoku blaga	kWh/h	6,21
	Drugo	8.1	Način krmiljenja vožnje	
10.1		Delovni tlak za delovni priključek	bar	180
10.2		Pretok olja za prigradne naprave	l/min	35
10.7		Hrupnost po EN12053	dB (A)	74

- Ta tipski list po direktivi VDI 2198 navaja samo tehnične vrednosti standardnega vozila. Odstopajoča oplaččenja, drugi teleskopi, dodatne naprave ipd. imajo lahko drugačne vrednosti.

# Razpredelnica VDI (CBH 3.0)

Splošni podatki	1.1	Proizvajalec (kratko poimenovanje)			Jungheinrich
	1.2	Tipska oznaka			CBH 3.0
	1.3	Pogon			Elektro
	1.4	Upravljanje			Sedež
	1.5	Nosilnost/obremenitev	Q	kg	3000
	1.6	Oddaljenost težišča bremena	c	mm	500
	1.8	Oddaljenost bremena	x	mm	481
	1.9	Medosna razdalja	y	mm	1740
	Teže	2.1.1	Lastna teža (vključno z baterijo)		kg
2.2		Osna obremenitev z bremenom spredaj/zadaj		kg	6575 / 760
2.3		Osna obremenitev brez bremena spredaj/zadaj		kg	1880 / 2455
Kolesa/podvozje	3.1	Kolesa			Superelastično (SE)
	3.2	Velikost koles spredaj			28x9-15
	3.3	Velikost koles zadaj			200/50-10
	3.5	Kolesa, število spredaj/zadaj (x = gnano kolo)			2x / 2
	3.6	Kolotek sprednjih koles	b10	mm	1010
	3.7	Kolotek zadnjih koles	b11	mm	955
	Osnovne mere	4.1	Nagib teleskopa naprej/nazaj	a/β	°
4.2		Višina teleskopa (spušćene vilice) (h1)	h1	mm	2070
4.3		Prosti dvig (h2)	h2	mm	135
4.4		Dvig (h3)	h3	mm	3000
4.5		Višina iztegnjenega teleskopa (h4)	h4	mm	4095
4.7		Višina zašćitne strehe/kabine	h6	mm	2180
4.8		Višina sedeža/stojišća	h7	mm	1110
4.12		Višina vlećnega priklopa	h10	mm	307
4.19		Celotna dolžina	l1	mm	3712
4.20		Dolžina vključno s hrbtišćem vilic	l2	mm	2562
4.21.1		Celotna širina	b1	mm	1210
4.22		Mere rogljev vilic	s/e/l	mm	45 x 122 x 1150
4.23		Nosilec vilic, ISO/FEM razred			3A
4.24		Širina nosilca vilic	b3	mm	1100
4.31		Oddaljenost od tal z bremenom pod teleskopom	m1	mm	130
4.32		Oddaljenost od tal na sredini med osema	m2	mm	185
4.34.1		Širina delovnega hodnika (paleta 1000 x 1200, prećno)	Ast	mm	4060
4.34.2		Delovna širina (paleta 800 x 1200 vzdolžno)	Ast	mm	4260
4.35		Radij obraćanja	Wa	mm	2379
4.36		Najmanjša oddaljenost vrtišća	b13	mm	838
Podatki o zmogljivosti	5.1	Hitrost vožnje z bremenom/brez bremena		km/h	16 / 17
	5.2	Hitrost dvigovanja z bremenom/brez bremena		m/s	0,42 / 0,5
	5.3	Hitrost spuščanja z bremenom/brez bremena		m/s	0,43 / 0,44
	5.5	Vlećna sila z bremenom/brez bremena		N	2770 / 2770
	5.6	Najvećja vlećna sila z bremenom/brez bremena		N	16280 / 16280
	5.7	Vzpenjanje z bremenom/brez bremena		%	12 / 23
	5.8	Najvećje vzpenjanje z bremenom/brez bremena		%	20 / 25
	5.9	Ćas pospeševanja z bremenom/brez bremena		s	6,7 / 6,3
	5.10	Delovna zavora			Hidravlićno

Elektromotor/elektronika	6.1	Vozni motor, moč S2 60 min	kW	17
	6.2	Dvižni motor, moč pri S3	kW	26
	6.4	Napetost baterije, nazivna kapaciteta	V / Ah	80 / 230
	6.6.1	Poraba energije po ciklu EN	kWh/h	10,73
	6.6.2	CO2 ekvivalent po EN ISO 23308	kg/h0	5,8
	6.7	Pretok blaga	t/h	180
	6.8.1	Poraba energije pri največjem pretoku blaga	kWh/h	10,01
	Drugo	8.1	Način krmiljenja vožnje	
10.1		Delovni tlak za delovni priključek	bar	180
10.2		Pretok olja za prigradne naprave	l/min	35
10.7		Hrupnost po EN12053	dB (A)	74

- Ta tipski list po direktivi VDI 2198 navaja samo tehnične vrednosti standardnega vozila. Odstopajoča oplaččenja, drugi teleskopi, dodatne naprave ipd. imajo lahko drugačne vrednosti.

# Razpredelnica VDI (CBH 3.5)

Splošni podatki	1.1	Proizvajalec (kratko poimenovanje)			Jungheinrich	
	1.2	Tipska oznaka			CBH 3.5	
	1.3	Pogon			Elektro	
	1.4	Upravljanje			Sedež	
	1.5	Nosilnost/obremenitev	Q	kg	3500	-
	1.6	Oddaljenost težišča bremena	c	mm	500	-
	1.8	Oddaljenost bremena	x	mm	486	-
	1.9	Medosna razdalja	y	mm	1740	-
	Teže	2.1	Lastna teža		kg	4644
2.2		Osna obremenitev z bremenom spredaj/zadaj		kg	7355 / 789	- / -
2.3		Osna obremenitev brez bremena spredaj/zadaj		kg	1870 / 2774	- / -
Kolesa/podvozje	3.1	Kolesa			Superelastično (SE)	
	3.2	Velikost koles spredaj			28x9-15	-
	3.3	Velikost koles zadaj			200/50-10	-
	3.5	Kolesa, število spredaj/zadaj (x = gnano kolo)			2x / 2	-
	3.6	Kolotek sprednjih koles	b10	mm	1010	-
	3.7	Kolotek zadnjih koles	b11	mm	955	-
	Osnovne mere	4.1	Nagib teleskopa naprej/nazaj	a/β	°	6 / 10
4.2		Višina teleskopa (spuščenice vilice) (h1)	h1	mm	2070	-
4.3		Prosti dvig (h2)	h2	mm	135	-
4.4		Dvig (h3)	h3	mm	3000	-
4.5		Višina iztegnjenega teleskopa (h4)	h4	mm	4095	-
4.7		Višina zaščitne strehe/kabine	h6	mm	2180	-
4.8		Višina sedeža/stojišča	h7	mm	1110	-
4.12		Višina vlečnega priklopa	h10	mm	307	-
4.19		Celotna dolžina	l1	mm	3773	-
4.20		Dolžina vključno s hrbtiščem vilic	l2	mm	2623	-
4.21.1		Celotna širina	b1	mm	1210	-
4.22		Mere rogljev vilic	s/e/l	mm	50 x 122 x 1150	
4.23		Nosilec vilic, ISO/FEM razred			3A	
4.24		Širina nosilca vilic	b3	mm	1100	-
4.31		Oddaljenost od tal z bremenom pod teleskopom	m1	mm	130	-
4.32		Oddaljenost od tal na sredini med osema	m2	mm	185	-
4.34.1		Širina delovnega hodnika (paleta 1000 x 1200, prečno)	Ast	mm	4114	-
4.34.2		Delovna širina (paleta 800 x 1200 vzdolžno)	Ast	mm	4314	-
4.35		Radij obračanja	Wa	mm	2428	-
4.36		Najmanjša oddaljenost vrtilišča	b13	mm	838	-
Podatki o zmogljivosti	5.1	Hitrost vožnje z bremenom/brez bremena		km/h	16 / 17	- / -
	5.2	Hitrost dvigovanja z bremenom/brez bremena		m/s	0,42 / 0,5	- / -
	5.3	Hitrost spuščanja z bremenom/brez bremena		m/s	0,43 / 0,44	- / -
	5.5	Vlečna sila z bremenom/brez bremena		N	3030 / 3030	- / -
	5.6	Največja vlečna sila z bremenom/brez bremena		N	18100 / 18100	- / -
	5.7	Vzpenjanje z bremenom/brez bremena		%	10 / 19	-
	5.8	Največje vzpenjanje z bremenom/brez bremena		%	18 / 25	- / -
	5.9	Čas pospeševanja z bremenom/brez bremena		s	6,5 / 6	- / -

	5.10	Delovna zavora		Hidravlično	-
Elektromotor/elektronika	6.1	Vozni motor, moč S2 60 min	kW	17	-
	6.2	Dvižni motor, moč pri S3	kW	26	-
	6.4	Napetost baterije, nazivna kapaciteta	V / Ah	80 / 280	-
	6.6.1	Poraba energije po ciklu EN	kWh/h	11,43	-
	6.6.2	CO2 ekvivalent po EN ISO 23308	kg/h0	6,2	-
	6.7	Pretok blaga	t/h	217	-
	6.8.1	Poraba energije pri največjem pretoku blaga	kWh/h	9,86	-
Drugo	8.1	Način krmljenja vožnje		AC	-
	10.1	Delovni tlak za delovni priključek	bar	180	-
	10.2	Pretok olja za prigradne naprave	l/min	35	-
	10.7	Hrupnost po EN12053	dB (A)	74	-

- Ta tipski list po direktivi VDI 2198 navaja samo tehnične vrednosti standardnega vozila. Odstopajoča oplaščenja, drugi teleskopi, dodatne naprave ipd. imajo lahko drugačne vrednosti.

# Priloga

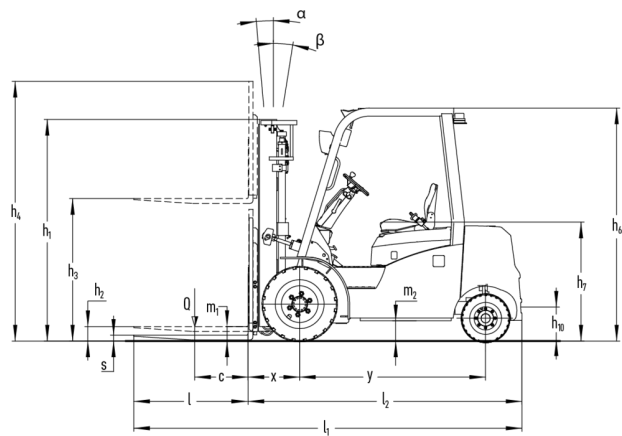
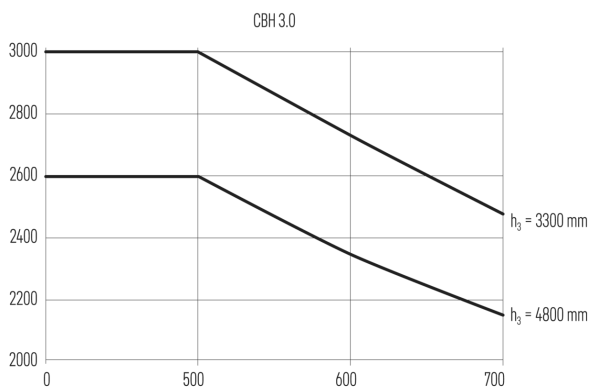
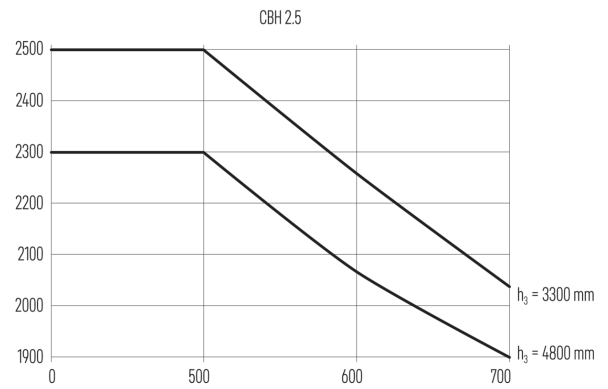
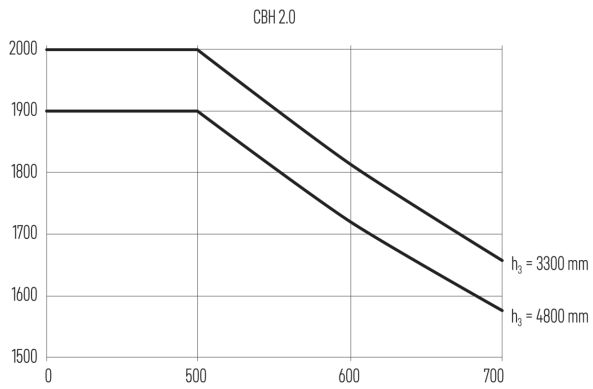

Jungheinrich, d.o.o.

Korenova cesta 11, 1241 Kamnik

Telefon:

Centrala 01 561 04 80

Prodaja 01 561 04 85

Najem 01 561 04 90

Servis 01 561 04 95

Faks 01 562 17 79

info@jungheinrich.si

www.jungheinrich.si

Certificirane so nemške proizvodne  
lokacije v Norderstedtu, Moosburgu in  
Landsbergu, ravno tako distribucijski  
center originalnih rezervnih delov v  
Kaltenkirchnu.

ISO 9001  
ISO 14001

Vilicarji in vozički podjetja Jungheinrich  
ustrezajo evropskim varnostnim  
predpisom.



**anton**  
BY JUNGHEINRICH