



Elektrický čtyřkolový vysokozdvížný vozík CBH 2.0–3.5

Výška zdvihu: 3300-4800 mm / Nosnost: 2000-3000 kg



CBH 2.0–3.5

Vysokozdvížné vozíky, které jednoduše fungují.

Určený pro provoz v měnících se prostředích.

Kompaktní elektrický vozík AntOn by Jungheinrich CBH spojuje to, co je při náročné každodenní práci důležité: robustní techniku, jednoduchou manipulaci a spolehlivý výkon.

Ať už ve skladu, venkovních prostorách nebo na nakládací rampě: CBH je všestranný a plní své úkoly přesně tam, kde je potřeba. Kompaktní elektrický vozík vám usnadní práci bez ohledu na to, zda to bude v rámci vnitropodnikové přepravy, při rychlém nakládání a vykládání nákladních vozů nebo obratném nasazení v těsných pracovních prostorech.

Přesvědčí nejen svým výkonem v každodenním provozu, ale také rychlou dostupností a poměrem ceny a výkonu, který činí vstup do světa elektromobility zvláště atraktivním.

Tři promyšlené varianty vybavení vozíku CBH a moderní lithium-iontová baterie nabízejí přesně tu flexibilitu, kterou dnes vaše podnikání potřebuje. Rozhodnutí je snadné: pro vysokozdvížný vozík, který jednoduše funguje.

Přehled výhod

- Spolehlivá technologie pro každodenní použití.
- Tři varianty vybavení pro nejrůznější nároky.
- Snadná obsluha pro pohodlnou práci.
- Lithium-iontová technologie umožňuje rychlé nabíjení a konzistentní výkon.
- Vysoká dostupnost pro mimořádně rychlé dodání.

Všestrannost

Funkční výkon pro každé použití.

- Dvě třídy nosnosti, každá ve třech variantách vybavení, poskytují řešení pro různá použití, požadavky a rozpočty.
- Kompaktní a mimořádně obratný i v těsných pracovních prostorech.
- Velká kola a velká světlá výška umožňují nasazení na nerovných podlahách a v exteriéru.
- Flexibilní možnosti nabíjení přes externí nebo vestavěný nabíječ, v závislosti podle modelu.
- Rychlost pojezdu až 17 km/h pro větší tempo v každodenní práci.

Jednoduchost

Intuitivní technologie, která usnadňuje každodenní práci.

- LED ukazatel se všemi informacemi na první pohled.
- Jednoduché funkční prvky – od ovládacího panelu přes komfortní pedál až po vodotěsný nabíjecí konektor.
- Optimální viditelnost pro dobrý přehled v každodenním provozu.
- Ergonomické místo řidiče, nastavitelný volant a – v závislosti na verzi – komfortní sedačka s velkým prostorem pro nohy.

Hospodárnost

Vozíky pro různé požadavky a rozmanité úkoly.

- Bezúdržbová 80V lithium-iontová baterie pro dlouhá nasazení a krátké doby nabíjení.
- Vysoké rychlosti zdvihu šetří čas při každém použití.
- Vysoká dostupnost a výhodná pořizovací cena.
- Rychlé dodání náhradních dílů udržuje chod vašich provozů.

Zdvihové zařízení

	Zdvih (h3)	Výška zdvihového zařízení v zasunutém stavu (h1)	Volný zdvih (h2)	Výška zdvihového zařízení ve vysunutém stavu (h4)	Naklápění nosiče vidlí dopředu/ dozadu
CBH 2.0 (V1: ZT3300, ISS, ZH 1), CBH 2.5 (V1: ZT3300, ISS, ZH 1)					
Dvojité zdvihové zařízení ZT	3300 mm	2240 mm	195 mm	4360 mm	6 / 10 °
	Zdvih (h3)	Výška zdvihového zařízení v zasunutém stavu (h1)	Volný zdvih (h2)	Výška zdvihového zařízení ve vysunutém stavu (h4)	Naklápění nosiče vidlí dopředu/ dozadu
CBH 2.0 (V2: DZ4800, ISS, ZH 2, Eco1), CBH 2.0 (V3: DZ4800, ASS, ZH 2, Com3)					
Trojité zdvihové zařízení DZ	4800 mm	2265 mm	1240 mm	5855 mm	6 / 6 °
	Zdvih (h3)	Výška zdvihového zařízení v zasunutém stavu (h1)	Volný zdvih (h2)	Výška zdvihového zařízení ve vysunutém stavu (h4)	Naklápění nosiče vidlí dopředu/ dozadu
CBH 2.5 (V2: DZ4800, ISS, ZH 2, Eco1), CBH 2.5 (V3: DZ4800, ASS, ZH 2, Com3)					
Trojité zdvihové zařízení DZ	4800 mm	2265 mm	1240 mm	5895 mm	6 / 6 °
	Zdvih (h3)	Výška zdvihového zařízení v zasunutém stavu (h1)	Volný zdvih (h2)	Výška zdvihového zařízení ve vysunutém stavu (h4)	Naklápění nosiče vidlí dopředu/ dozadu
CBH 3.0 (V1: ZT3300, ISS, ZH 1), CBH 3.5 (V1: ZT3300, ISS, ZH 1)					
Dvojité zdvihové zařízení ZT	3300 mm	2215 mm	135 mm	4430 mm	6 / 10 °
	Zdvih (h3)	Výška zdvihového zařízení v zasunutém stavu (h1)	Volný zdvih (h2)	Výška zdvihového zařízení ve vysunutém stavu (h4)	Naklápění nosiče vidlí dopředu/ dozadu
CBH 3.0 (V2: DZ4800, ISS, ZH 2, Eco1), CBH 3.0 (V3: DZ4800, ASS, ZH 2, Com3), CBH 3.5 (V2: DZ4800, ISS, ZH 2, Eco1), CBH 3.5 (V3: DZ4800, ASS, ZH 2, Com3)					
Trojité zdvihové zařízení DZ	4800 mm	2265 mm	1170 mm	5975 mm	6 / 6 °

Tabulka VDI (CBH 2.0)

Značky	1.1	Výrobce (zkrácené označení)		Jungheinrich
	1.2	Označení typu od výrobce		CBH 2.0
	1.3	Pohon		elektrický
	1.4	Ovládání		Sedačka
	1.5	Nosnost/náklad	Q kg	2000
	1.6	Těžiště břemena	c mm	500
	1.8	Odstup břemene	x mm	495
	1.9	Rozvor kol	y mm	1540
	Hmotnosti	2.1.1	Vlastní hmotnost (vč. baterie)	kg
2.2		Zatížení na přední/zadní nápravu s nákladem	kg	4930 / 619
2.3		Zatížení na přední/zadní nápravu bez nákladu	kg	1635 / 1909
Kola/podvozek	3.1	Pneumatiky		Super elastické (SE)
	3.2	Velikost pneumatik, přední		7.00-12
	3.3	Velikost kol, zadní		18x7-8
	3.5	Kola, počet vpředu/vzadu (x = hnaná)		2x / 2
	3.6	Rozchod kol, vpředu	b10 mm	975
	3.7	rozchod kol, vzadu	b11 mm	955
	Základní rozměry	4.1	Naklápění zdvihového zařízení dopředu/dozadu	a/B °
4.2		Výška zdvihového zařízení v zasunutém stavu (h1)	h1 mm	2090
4.3		Volný zdvih (h2)	h2 mm	120
4.4		Zdvih (h3)	h3 mm	3000
4.5		Výška zdvihového zařízení ve vysunutém stavu (h4)	h4 mm	4025
4.7		Výška ochranné střechy (kabina)	h6 mm	2165
4.8		Výška sedačky/plošiny řidiče	h7 mm	1095
4.12		výška tažného zařízení	h10 mm	310
4.19		Celková délka	l1 mm	3535
4.20		Délka včetně zadního čela vidlí	l2 mm	2385
4.21.1		Celková šířka	b1 mm	1154
4.22		Rozměry vidlic	s/e/l mm	40 x 122 x 1150
4.23		Třída připojení nosiče vidlí		2A
4.24		Šířka nosiče vidlí	b3 mm	1040
4.31		Světlná výška vozíku s nákladem pod zdvihovým zařízením	m1 mm	125
4.32		Světlná výška měřená uprostřed mezi nápravami	m2 mm	150
4.34.1		Šířka pracovní uličky (palety 1000 x 1200 uložené napříč)	Ast mm	3824
4.34.2		Šířka pracovní uličky (palety 800x1200 uložené podélně)	Ast mm	4024
4.35		Poloměr otáčení	Wa mm	2129
4.36		Nejmenší vzdálenost ve středu otáčení.	b13 mm	662
Výkonová data	5.1	Rychlost pojezdu s nákladem/bez nákladu	km/h	14 / 15
	5.2	Rychlost zdvihu s nákladem/bez nákladu	m/s	0,4 / 0,41
	5.3	Rychlost spouštění s nákladem/bez nákladu	m/s	0,54 / 0,56
	5.5	Tažná síla s nákladem/bez nákladu	N	2090 / 2090
	5.6	Max. tažná síla s nákladem/bez nákladu	N	12570 / 12570
	5.7	Stoupavost s nákladem/bez nákladu	%	7 / 14
	5.8	Max. stoupavost s nákladem/bez nákladu	%	15 / 20
	5.9	Doba zrychlení s nákladem/bez nákladu	s	7,9 / 7,5
	5.10	Provozní brzda		hydraulické

Elektromotor/elektronika	6.1	Motor pojezdu, výkon S2 60 min	kW	10
	6.2	Zdvihový motor, výkon při S3	kW	16
	6.4	Napětí baterie/jmenovitá kapacita	V / Ah	80 / 230
	6.6.1	Spotřeba energie podle EN cyklu	kWh/h	6,77
	6.6.2	Ekvivalent CO2 podle normy EN ISO 23308	kg/h0	3,7
	6.7	Výkon při překládce	t/h	116
	6.8.1	Spotřeba energie při max. výkonu při překládce	kWh/h	5,88
Ostatní	8.1	Druh přenosu kroutícího momentu na hnací nápravu		AC
	10.1	Pracovní tlak pro přídatné zařízení	bar	180
	10.2	Množství oleje pro přídatná zařízení	l/min	35
	10.7	Hladina akustického tlaku podle ČSN EN 12053	dB (A)	74

- V tomto typovém listu podle směrnice VDI 2198 jsou uvedeny jen technické hodnoty standardního vozíku. Odlišné pláště, jiná zdvihová zařízení, přídatná zařízení apod. mohou vykazovat jiné hodnoty

Tabulka VDI (CBH 2.5)

Značky	1.1	Výrobce (zkrácené označení)			Jungheinrich
	1.2	Označení typu od výrobce			CBH 2.5
	1.3	Pohon			elektrický
	1.4	Ovládání			Sedačka
	1.5	Nosnost/náklad	Q	kg	2500
	1.6	Těžiště břemena	c	mm	500
	1.8	Odstup břemene	x	mm	495
	1.9	Rozvor kol	y	mm	1740
	Hmotnosti	2.1.1	Vlastní hmotnost (vč. baterie)		kg
2.2		Zatížení na přední/zadní nápravu s nákladem		kg	5795 / 682
2.3		Zatížení na přední/zadní nápravu bez nákladu		kg	1865 / 2112
Kola/podvozek	3.1	Pneumatiky			Super elastické (SE)
	3.2	Velikost pneumatik, přední			7.00-12
	3.3	Velikost kol, zadní			18x7-8
	3.5	Kola, počet vpředu/vzadu (x = hnaná)			2x / 2
	3.6	Rozchod kol, vpředu	b10	mm	975
	3.7	rozchod kol, vzadu	b11	mm	955
	Základní rozměry	4.1	Naklápění zdvihového zařízení dopředu/dozadu	a/B	°
4.2		Výška zdvihového zařízení v zasunutém stavu (h1)	h1	mm	2090
4.3		Volný zdvih (h2)	h2	mm	120
4.4		Zdvih (h3)	h3	mm	3000
4.5		Výška zdvihového zařízení ve vysunutém stavu (h4)	h4	mm	4025
4.7		Výška ochranné střechy (kabina)	h6	mm	2165
4.8		Výška sedačky/plošiny řidiče	h7	mm	1095
4.12		výška tažného zařízení	h10	mm	311
4.19		Celková délka	l1	mm	3695
4.20		Délka včetně zadního čela vidlí	l2	mm	2545
4.21.1		Celková šířka	b1	mm	1154
4.22		Rozměry vidlic	s/e/l	mm	40 x 122 x 1150
4.23		Třída připojení nosiče vidlí			2A
4.24		Šířka nosiče vidlí	b3	mm	1040
4.31		Světlná výška vozíku s nákladem pod zdvihovým zařízením	m1	mm	125
4.32		Světlná výška měřená uprostřed mezi nápravami	m2	mm	170
4.34.1		Šířka pracovní uličky (palety 1000 x 1200 uložené napříč)	Ast	mm	3995
4.34.2		Šířka pracovní uličky (palety 800x1200 uložené podélně)	Ast	mm	4195
4.35		Poloměr otáčení	Wa	mm	2300
4.36		Nejmenší vzdálenost ve středu otáčení.	b13	mm	838
Výkonová data		5.1	Rychlost pojezdu s nákladem/bez nákladu		km/h
	5.2	Rychlost zdvihu s nákladem/bez nákladu		m/s	0,5 / 0,56
	5.3	Rychlost spouštění s nákladem/bez nákladu		m/s	0,54 / 0,56
	5.5	Tažná síla s nákladem/bez nákladu		N	2270 / 2270
	5.6	Max. tažná síla s nákladem/bez nákladu		N	13760 / 13760
	5.7	Stoupavost s nákladem/bez nákladu		%	14 / 25
	5.8	Max. stoupavost s nákladem/bez nákladu		%	20 / 25
	5.9	Doba zrychlení s nákladem/bez nákladu		s	6,6 / 6,4
	5.10	Provozní brzda			hydraulické

Elektromotor/elektronika	6.1	Motor pojezdu, výkon S2 60 min	kW	17
	6.2	Zdvihový motor, výkon při S3	kW	26
	6.4	Napětí baterie/jmenovitá kapacita	V / Ah	80 / 230
	6.6.1	Spotřeba energie podle EN cyklu	kWh/h	7,1
	6.6.2	Ekvivalent CO2 podle normy EN ISO 23308	kg/h0	3,8
	6.7	Výkon při překládce	t/h	150
	6.8.1	Spotřeba energie při max. výkonu při překládce	kWh/h	6,21
	Ostatní	8.1	Druh přenosu kroutícího momentu na hnací nápravu	
10.1		Pracovní tlak pro přídatné zařízení	bar	180
10.2		Množství oleje pro přídatná zařízení	l/min	35
10.7		Hladina akustického tlaku podle ČSN EN 12053	dB (A)	74

- V tomto typovém listu podle směrnice VDI 2198 jsou uvedeny jen technické hodnoty standardního vozíku. Odlišné pláště, jiná zdvihová zařízení, přídatná zařízení apod. mohou vykazovat jiné hodnoty

Tabulka VDI (CBH 3.0)

Značky	1.1	Výrobce (zkrácené označení)		Jungheinrich
	1.2	Označení typu od výrobce		CBH 3.0
	1.3	Pohon		elektrický
	1.4	Ovládání		Sedačka
	1.5	Nosnost/náklad	Q kg	3000
	1.6	Těžiště břemena	c mm	500
	1.8	Odstup břemene	x mm	481
	1.9	Rozvor kol	y mm	1740
	Hmotnosti	2.1.1	Vlastní hmotnost (vč. baterie)	kg
2.2		Zatížení na přední/zadní nápravu s nákladem	kg	6575 / 760
2.3		Zatížení na přední/zadní nápravu bez nákladu	kg	1880 / 2455
Kola/podvozek	3.1	Pneumatiky		Super elastické (SE)
	3.2	Velikost pneumatik, přední		28x9-15
	3.3	Velikost kol, zadní		200/50-10
	3.5	Kola, počet vpředu/vzadu (x = hnaná)		2x / 2
	3.6	Rozchod kol, vpředu	b10 mm	1010
	3.7	rozchod kol, vzadu	b11 mm	955
	Základní rozměry	4.1	Naklápění zdvihového zařízení dopředu/dozadu	a/B °
4.2		Výška zdvihového zařízení v zasunutém stavu (h1)	h1 mm	2070
4.3		Volný zdvih (h2)	h2 mm	135
4.4		Zdvih (h3)	h3 mm	3000
4.5		Výška zdvihového zařízení ve vysunutém stavu (h4)	h4 mm	4095
4.7		Výška ochranné střechy (kabina)	h6 mm	2180
4.8		Výška sedačky/plošiny řidiče	h7 mm	1110
4.12		výška tažného zařízení	h10 mm	307
4.19		Celková délka	l1 mm	3712
4.20		Délka včetně zadního čela vidlí	l2 mm	2562
4.21.1		Celková šířka	b1 mm	1210
4.22		Rozměry vidlic	s/e/l mm	45 x 122 x 1150
4.23		Třída připojení nosiče vidlí		3A
4.24		Šířka nosiče vidlí	b3 mm	1100
4.31		Světlná výška vozíku s nákladem pod zdvihovým zařízením	m1 mm	130
4.32		Světlná výška měřená uprostřed mezi nápravami	m2 mm	185
4.34.1		Šířka pracovní uličky (palety 1000 x 1200 uložené napříč)	Ast mm	4060
4.34.2		Šířka pracovní uličky (palety 800x1200 uložené podélně)	Ast mm	4260
4.35		Poloměr otáčení	Wa mm	2379
4.36		Nejmenší vzdálenost ve středu otáčení.	b13 mm	838
Výkonová data		5.1	Rychlost pojezdu s nákladem/bez nákladu	km/h
	5.2	Rychlost zdvihu s nákladem/bez nákladu	m/s	0,42 / 0,5
	5.3	Rychlost spouštění s nákladem/bez nákladu	m/s	0,43 / 0,44
	5.5	Tažná síla s nákladem/bez nákladu	N	2770 / 2770
	5.6	Max. tažná síla s nákladem/bez nákladu	N	16280 / 16280
	5.7	Stoupavost s nákladem/bez nákladu	%	12 / 23
	5.8	Max. stoupavost s nákladem/bez nákladu	%	20 / 25
	5.9	Doba zrychlení s nákladem/bez nákladu	s	6,7 / 6,3
	5.10	Provozní brzda		hydraulické

Elektromotor/elektronika	6.1	Motor pojezdu, výkon S2 60 min	kW	17
	6.2	Zdvihový motor, výkon při S3	kW	26
	6.4	Napětí baterie/jmenovitá kapacita	V / Ah	80 / 230
	6.6.1	Spotřeba energie podle EN cyklu	kWh/h	10,73
	6.6.2	Ekvivalent CO2 podle normy EN ISO 23308	kg/h0	5,8
	6.7	Výkon při překládce	t/h	180
	6.8.1	Spotřeba energie při max. výkonu při překládce	kWh/h	10,01
Ostatní	8.1	Druh přenosu kroutícího momentu na hnací nápravu		AC
	10.1	Pracovní tlak pro přídatné zařízení	bar	180
	10.2	Množství oleje pro přídatná zařízení	l/min	35
	10.7	Hladina akustického tlaku podle ČSN EN 12053	dB (A)	74

- V tomto typovém listu podle směrnice VDI 2198 jsou uvedeny jen technické hodnoty standardního vozíku. Odlišné pláště, jiná zdvihová zařízení, přídatná zařízení apod. mohou vykazovat jiné hodnoty

Tabulka VDI (CBH 3.5)

Značky	1.1	Výrobce (zkrácené označení)			Jungheinrich	
	1.2	Označení typu od výrobce			CBH 3.5	
	1.3	Pohon			elektrický	
	1.4	Ovládání			Sedačka	
	1.5	Nosnost/náklad	Q	kg	3500	-
	1.6	Těžiště břemena	c	mm	500	-
	1.8	Odstup břemene	x	mm	486	-
	1.9	Rozvor kol	y	mm	1740	-
	Hmotnosti	2.1	Vlastní hmotnost		kg	4644
2.2		Zatížení na přední/zadní nápravu s nákladem		kg	7355 / 789	- / -
2.3		Zatížení na přední/zadní nápravu bez nákladu		kg	1870 / 2774	- / -
Kola/podvozek	3.1	Pneumatiky			Super elastické (SE)	
	3.2	Velikost pneumatik, přední			28x9-15	-
	3.3	Velikost kol, zadní			200/50-10	-
	3.5	Kola, počet vpředu/vzadu (x = hnaná)			2x / 2	-
	3.6	Rozchod kol, vpředu	b10	mm	1010	-
	3.7	rozchod kol, vzadu	b11	mm	955	-
	Základní rozměry	4.1	Naklápění zdvihového zařízení dopředu/dozadu	a/β	°	6 / 10
4.2		Výška zdvihového zařízení v zasunutém stavu (h1)	h1	mm	2070	-
4.3		Volný zdvih (h2)	h2	mm	135	-
4.4		Zdvih (h3)	h3	mm	3000	-
4.5		Výška zdvihového zařízení ve vysunutém stavu (h4)	h4	mm	4095	-
4.7		Výška ochranné střešky (kabina)	h6	mm	2180	-
4.8		Výška sedačky/plošiny řidiče	h7	mm	1110	-
4.12		výška tažného zařízení	h10	mm	307	-
4.19		Celková délka	l1	mm	3773	-
4.20		Délka včetně zadního čela vidlí	l2	mm	2623	-
4.21.1		Celková šířka	b1	mm	1210	-
4.22		Rozměry vidlic	s/e/l	mm	50 x 122 x 1150	
4.23		Třída připojení nosiče vidlí			3A	
4.24		Šířka nosiče vidlí	b3	mm	1100	-
4.31		Světlá výška vozíku s nákladem pod zdvihovým zařízením	m1	mm	130	-
4.32		Světlá výška měřená uprostřed mezi nápravami	m2	mm	185	-
4.34.1		Šířka pracovní uličky (palety 1000 x 1200 uložené napříč)	Ast	mm	4114	-
4.34.2		Šířka pracovní uličky (palety 800x1200 uložené podélně)	Ast	mm	4314	-
4.35		Poloměr otáčení	Wa	mm	2428	-
4.36		Nejmenší vzdálenost ve středu otáčení.	b13	mm	838	-
Výkonová data	5.1	Rychlost pojezdu s nákladem/bez nákladu		km/h	16 / 17	- / -
	5.2	Rychlost zdvihu s nákladem/bez nákladu		m/s	0,42 / 0,5	- / -
	5.3	Rychlost spouštění s nákladem/bez nákladu		m/s	0,43 / 0,44	- / -
	5.5	Tažná síla s nákladem/bez nákladu		N	3030 / 3030	- / -
	5.6	Max. tažná síla s nákladem/bez nákladu		N	18100 / 18100	- / -
	5.7	Stoupavost s nákladem/bez nákladu		%	10 / 19	-
	5.8	Max. stoupavost s nákladem/bez nákladu		%	18 / 25	- / -
	5.9	Doba zrychlení s nákladem/bez nákladu		s	6,5 / 6	- / -
	5.10	Provozní brzda			hydraulické	-

Elektromotor/elektronika	6.1	Motor pojezdu, výkon S2 60 min	kW	17	-
	6.2	Zdvihový motor, výkon při S3	kW	26	-
	6.4	Napětí baterie/jmenovitá kapacita	V / Ah	80 / 280	-
	6.6.1	Spotřeba energie podle EN cyklu	kWh/h	11,43	-
	6.6.2	Ekvivalent CO2 podle normy EN ISO 23308	kg/h0	6,2	-
	6.7	Výkon při překládce	t/h	217	-
	6.8.1	Spotřeba energie při max. výkonu při překládce	kWh/h	9,86	-
Ostatní	8.1	Druh přenosu kroutícího momentu na hnací nápravu		AC	-
	10.1	Pracovní tlak pro přídatné zařízení	bar	180	-
	10.2	Množství oleje pro přídatná zařízení	l/min	35	-
	10.7	Hladina akustického tlaku podle ČSN EN 12053	dB (A)	74	-

- V tomto typovém listu podle směrnice VDI 2198 jsou uvedeny jen technické hodnoty standardního vozíku. Odlišné pláště, jiná zdvihová zařízení, přídatná zařízení apod. mohou vykazovat jiné hodnoty

Příloha

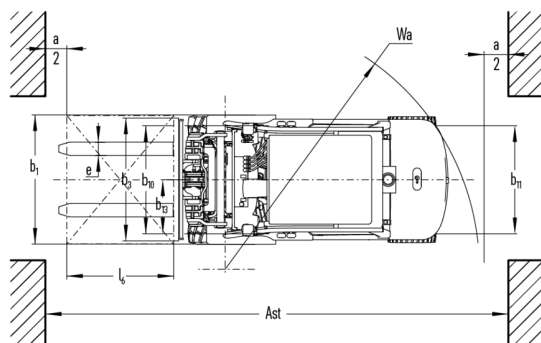
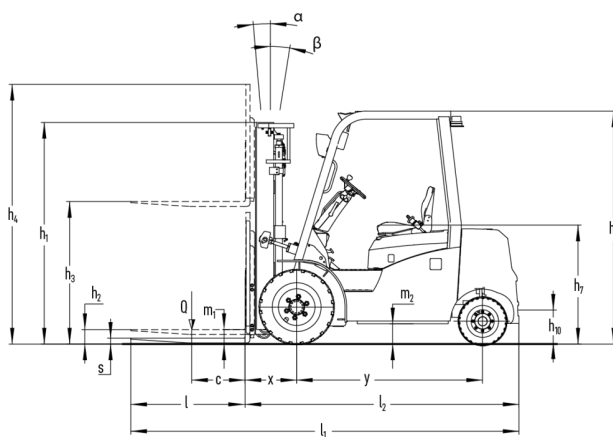
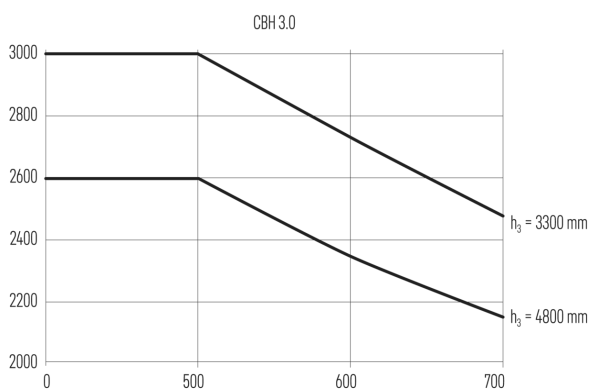
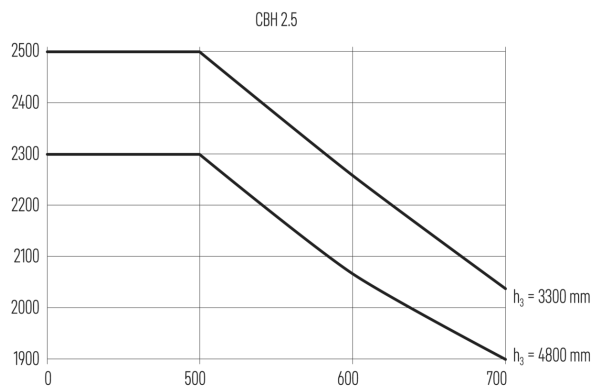
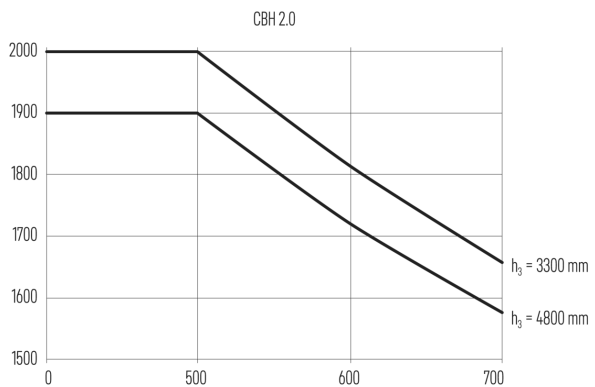

Jungheinrich (ČR) s.r.o.

Modletice 101

251 01 Říčany

Telefon +420 313 333 111, 333

Fax +420 313 333 777

info@jungheinrich.cz

www.jungheinrich.cz

Výrobní závody v německých městech
Norderstedt, Moosburg a Landsberg jsou
stejně jako centrum originálních
náhradních dílů v Kaltenkirchen
certifikovány.

ISO 9001
ISO 14001

Vozíky Jungheinrich splňují evropské
bezpečnostní požadavky.



anton
BY JUNGHEINRICH