



Transpaleta eléctrica de barra timón

ERE 120i/125i

Altura de elevación: 122 mm / Capacidad de carga: 2000-2500 kg



ERE 120i/125i







Tabla VDI

		Jungheinrich				
		ERE 120i: 6 km/h	ERE 120i	ERE 125i		
Marca distintiva	1.1	Fabricante (abreviatura)				
	1.2	Nomenclatura del fabricante				
	1.3	Grupo de tracción	Eléctrico			
	1.4	Manipulación	Barra timón			
	1.5	Capacidad de carga/carga	Q	kg	2000 2500	
	1.6	Distancia al centro de gravedad de la carga	c	mm	600	
	1.8	Distancia a la carga	x	mm	897	
	1.9	Distancia entre ejes	y	mm	1237	
Pesos	2.1.1	Peso propio (incl. batería)	kg	513	543	560
	2.2	Peso por eje con carga delante/detrás	kg	1627 / 874	1621 / 929	1909 / 1155
	2.3	Peso por eje sin carga delante/detrás	kg	112 / 401	132 / 411	137 / 423
Ruedas / chasis	3.1	Bandajes	Poliuretano (PU)			
	3.2	Dimensiones de ruedas, delante	Ø 230 x 65		Ø 230 x 77	
	3.3	Dimensiones de neumáticos, detrás	Ø 85 x 110 / Ø 85 x 85			
	3.4	Ruedas adicionales	Ø 140 x 57			
	3.5	Ruedas, número delante/detrás (x = con tracción)	1x +2/2 oder 4			
	3.6	Ancho de vía, delante	b10	mm	363	
	3.7	Ancho de vía, detrás	b11	mm	512	
Medidas básicas	4.4	Elevación (h3)	h3	mm	122	
	4.9	Altura de la empuñadura de barra timón en posición de marcha mín./máx.	h14	mm	1137 / 1419	
	4.15	Altura de horquillas bajadas	h13	mm	85	
	4.19	Longitud total	l1	mm	1716	
	4.20	Longitud hasta dorsal de horquillas	l2	mm	566	
	4.21.1	Ancho total	b1	mm	770	
	4.22	Dimensiones de horquillas	s/e/ l	mm	55 x 172 x 1150	
	4.25	Ancho exterior sobre horquillas	b5	mm	535	
	4.32	Margen con el suelo, centro distancia entre ejes	m2	mm	30	
	4.34.1	Ancho de pasillo de trabajo (palet 1000x1200 transversal)	Ast	mm	2298	
4.34.2	Ancho de pasillo de trabajo (palet 800x1200 longitudinal)	Ast	mm	2191		
4.35	Radio de giro	Wa	mm	1489		
Prestaciones	5.1	Velocidad de marcha con/sin carga	km/h	6 / 6	8 / 9	9 / 9
	5.2	Velocidad de elevación con/sin carga	m/s	0,04 / 0,05		0,06 / 0,08
	5.3	Velocidad de descenso con/sin carga	m/s	0,06 / 0,05		0,07 / 0,05
	5.8	Capacidad de rampa máx. con/sin carga	%	8 / 16		
	5.10	Freno de servicio	generador			

Motor eléctrico / sistema electrónico	6.1	Motor de tracción, potencia S2 60 min	kW	2	2,8
	6.2	motor de elevación, potencia con S3	kW	1,2	2,2
	6.4	Tensión de batería/capacidad nominal	V / Ah	25,6 / 100	
	6.5	Peso de la batería	kg	35	
	6.6.1	Consumo energético según ciclo EN	kWh/h	0,41	0,36
	6.6.2	Equivalente de CO2 según EN ISO 23308	kg/h0	0,2	
	6.7	Rendimiento en el despacho de mercancías	t/h	108	136
8.1	Tipo de mando de tracción		CA		
Otros	10.7	Nivel de presión acústica según EN12053	dB (A)	61	65

- Esta hoja técnica conforme a la directiva VDI 2198 indica sólo los valores técnicos del equipo estándar. Un bandaje diferente, otros mástiles de elevación, dispositivos adicionales, etc, pueden dar otros valores.

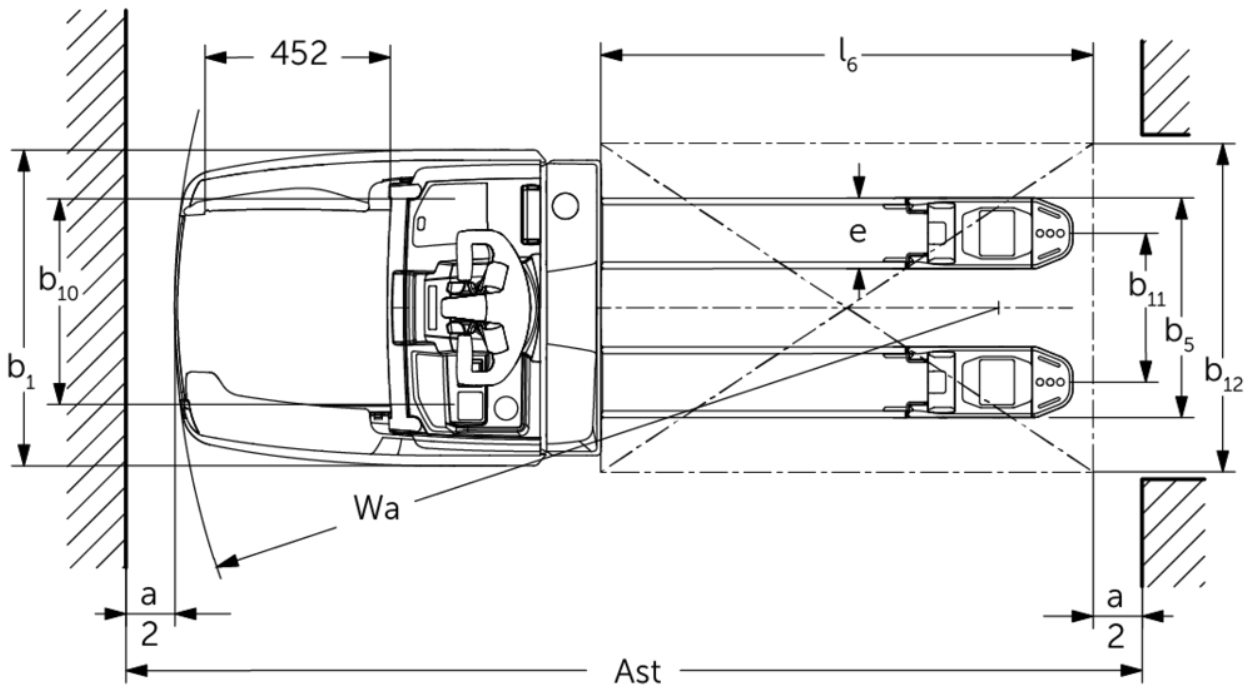
Los valores de la tabla son válidos para la plataforma de pie abatible (plegada hacia arriba), compartimiento de la batería XS, longitud de horquillas 1.150 mm, elevación de brazos porteadores.

- N.º VDI 1.8: sección de carga bajada: $x + 67$ mm.
- N.º VDI 1.9: sección de carga bajada: $y + 67$ mm. con compartimiento de la batería S: $y + 50$ mm.
- N.º VDI 4.19: para compartimiento de la batería S: $l1 + 50$ mm; con plataforma abatible plegada hacia abajo: $l1 + 416$ mm; plataforma compacta, fija: $l1 + 358$ mm; plataforma extendida, fija: $l1 + 472$ mm.
- No. VDI 4.20: para compartimiento de la batería S: $l2 + 50$ mm; con plataforma abatible plegada hacia abajo: $l2 + 416$ mm; plataforma compacta, fija: $l2 + 358$ mm; plataforma extendida, fija: $l2 + 472$ mm.
- N.º VDI 4.34.1: sección de carga bajada: ancho de pasillo de trabajo $+ 60$ mm; con plataforma abatible plegada hacia abajo: ancho de pasillo de trabajo $+ 416$ mm, plataforma compacta, fija: ancho de pasillo de trabajo $+ 365$ mm, plataforma alargada, fija: ancho de pasillo de trabajo $+ 479$ mm.
- N.º VDI 4.34.2: sección de carga bajada: ancho de pasillo de trabajo $+ 30$ mm; con plataforma abatible plegada hacia abajo: ancho de pasillo de trabajo $+ 416$ mm, plataforma compacta, fija: ancho de pasillo de trabajo $+ 365$ mm, plataforma alargada, fija: ancho de pasillo de trabajo $+ 479$ mm.
- No. VDI 4.35: sección de carga bajada: $Wa + 67$ mm.
con compartimiento de la batería S: $Wa + 50$ mm; con plataforma abatible plegada hacia abajo: $Wa + 416$ mm, plataforma compacta, fija: $Wa + 365$ mm, plataforma alargada, fija: $Wa + 479$ mm.
- N.º VDI 6.2: Motor de elevación, rendimiento con S3= 5%.
- N.º VDI 6.6: Consumo de energía según EN 16796 con dirección mecánica; con dirección eléctrica = 0,43 kWh/h.
- N.º VDI 6.7: rendimiento en el despacho de mercancías de energía según VDI 2198 con dirección mecánica; con dirección eléctrica = 144 t/h.

Jungheinrich de España, S.A.U.

C/ Sierra Morena, 5
Área Empresarial Andalucía
28320 Pinto (Madrid)
Línea de atención al cliente
Teléfono 902 120 895
Línea de atención al cliente
Teléfono 902 120 895
info@jungheinrich.es
www.jungheinrich.es

Las fábricas de producción alemanas de
Norderstedt, Moosburg y Landsberg están
certificadas, así como nuestro Centro de
Recambios Originales en Kaltenkirchen.

ISO 9001
ISO 14001

Las carretillas de Jungheinrich cumplen
los requisitos de seguridad europeos.



 **JUNGHEINRICH**