



Μηχάνημα κάθετης συλλογής παραγγελιών **EKS 110**

ύψος ανύψωσης: 1000-2800 mm / Φέρουσα ικανότητα: 1000 kg



EKS 110

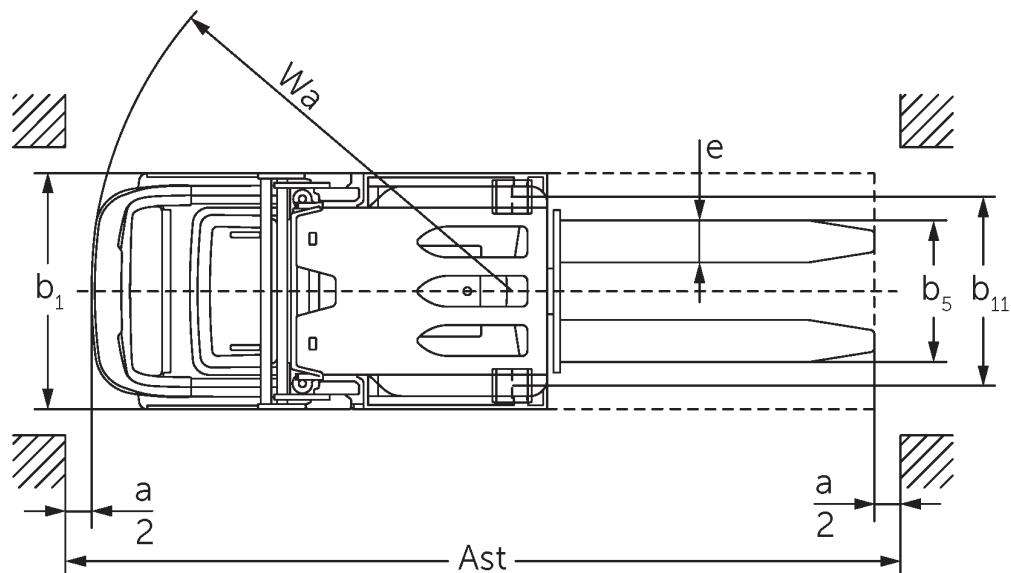

Η εικόνα παρουσιάζει το EKS 110 Z 280 ZZ

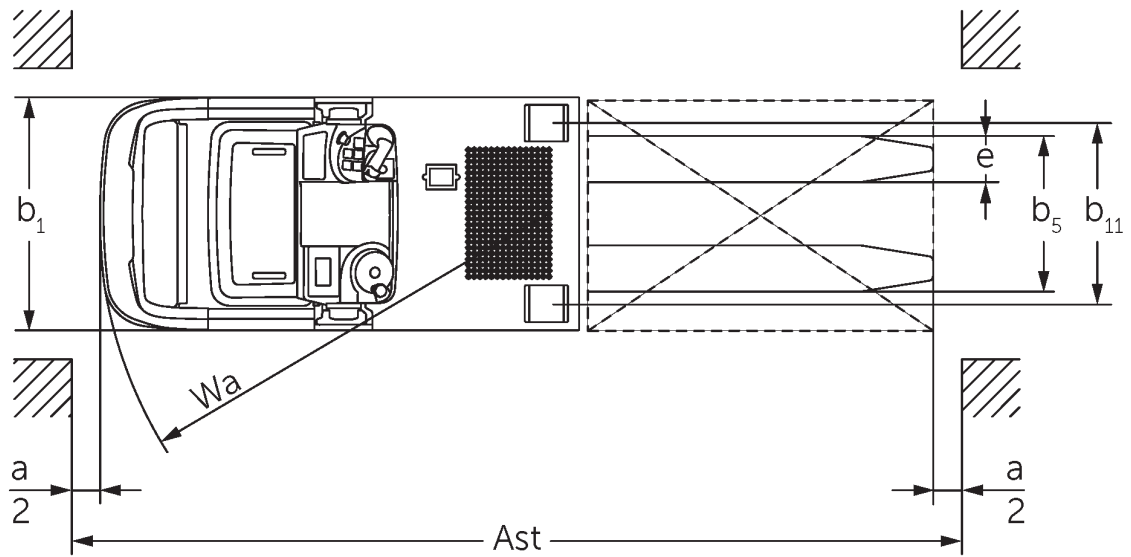

Η εικόνα παρουσιάζει το EKS 110 L 100 E

πίνακας VDI

σημάδι	1.1	Κατασκευαστής (μικρό όνομα)		Jungheinrich	
	1.2	Σήμα τύπου του κατασκευαστή		EKS 110 L 280 ZZ	EKS 110 Z 280 ZZ
	1.3	Μηχανισμός κίνησης		Ηλεκτρο-	
	1.4	Χειρισμός		Μηχάνημα συλλογής παραγγελιών	
	1.5	φέρουσα ικανότητα / φορτίο	Q kg	1000	
	1.6	Απόσταση κέντρου βάρους φορτίου	c mm	600	
	1.8	Απόσταση φορτίου	x mm	180	185
	1.9	Μεταξόνιο	y mm	1385	
	βάρη	2.1.1	Ίδιο βάρος (με μπαταρία)	kg	2268
2.2		Φορτίο άξονα με φορτίο μπροστά/πίσω	kg	762 / 2506	754 / 2636
2.3		Φορτίο άξονα χωρίς φορτίο μπροστά/πίσω	kg	1336 / 932	1328 / 1062
Τροχοί/Πλαίσιο	3.1	Ελαστικά		Vulkollan®	
	3.2	Μέγεθος ελαστικών, μπροστά		ø 230 x 80	
	3.3	Μέγεθος ελαστικών, πίσω		ø 150 x 130	
	3.5	Τροχοί, αριθμός μπροστά / πίσω (* = καθοδηγούμενοι)		1x / 2	
	3.7	Μετατρόχιο, πίσω	b11 mm	720	
Βασικές διαστάσεις	4.2	Ύψος συνεπτυγμένου ιστού (h1)	h1 mm	2250	
	4.4	Ανύψωση (h3)	h3 mm	2800	
	4.5	Ύψος ιστού σε έκταση (h4)	h4 mm	5030	
	4.7	Ύψος της προστατευτικής οροφής (καμπίνας)	h6 mm	2230	
	4.8.1	Ύψος όρθιας στάσης	h7 mm	200	
	4.11	Πρόσθετη ανύψωση	h9 mm	-	800
	4.14	Ύψος όρθιας στάσης σε ανύψωση	h12 mm	3000	
	4.15	Ύψος σε κατεβαμένη θέση	h13 mm	80	
	4.19	Συνολικό μήκος	l1 mm	2980	2985
	4.20	Μήκος, συμπεριλαμβανομένου του πίσω μέρους περόνης	l2 mm	1780	1785
	4.21.1	Συνολικό πλάτος	b1 mm	900	
	4.22	διαστάσεις διχαλών περόνης	s/e/ l mm	60 x 160 x 1200	
	4.25	Εξωτερική απόσταση περονών	b5 mm	540	
	4.26	Πλάτος μεταξύ βραχιόνων τροχού / επιφανειών φόρτωσης	b4 mm	520	
	4.27	Πλάτος πάνω από τους τροχίσκους οδήγησης	b6 mm	1060	
	4.31	Απόσταση από το έδαφος με φορτίο κάτω από τον σκελετό ανύψωσης	m1 mm	35	
4.34.1	Πλάτος εργασίας (παλέτα 1000 x 1200 σταυρωτά)	Ast mm	3127		
4.34.2	Πλάτος εργασίας (παλέτα 800x1200 κατά μήκος)	Ast mm	3240	3245	
4.35	Ακτίνα στροφής	Wa mm	1603		
Δεδομένα ισχύος	5.1	Ταχύτητα οδήγησης με/χωρίς φορτίο (Efficiency drivePLUS)	km/h	9 / 9 9 / 11	
	5.2	Ταχύτητα ανύψωσης με/χωρίς φορτίο	m/s	0,23 / 0,31	
	5.3	Ταχύτητα κατεβάσματος με/χωρίς φορτίο	m/s	0,28 / 0,26	
	5.7	Ικανότητα αναρρίχησης με/χωρίς φορτίο	%	5 / 10	
	5.10	Ποδόφρενο		με ανάκτηση ενέργειας	
	5.11	Φρένο στάθμευσης		Ηλεκτρομαγνητικό σύστημα φρένου με ελατήριο	

Ηλεκτρικό μοτέρ / Ηλεκτρονικά	6.1	Κινητήρας οδήγησης, ισχύς S2 60 min	kW	3,2
	6.2	Κινητήρας ανύψωσης, ισχύς με S3	kW	6
	6.3	Μπαταρία κατά DIN 43531/35/36		DIN 43535 B
	6.4	Τάση μπαταρίας / Ονομαστική χωρητικότητα	V / Ah	24 / 620
	6.5	Βάρος μπαταρίας	kg	480
	6.6.1	Κατανάλωση ενέργειας βάσει κύκλου EN	kWh/h	0,42
άλλος	8.1	Είδος ελέγχου οδήγησης		AC
	10.5	Έκδοση συστήματος διεύθυνσης		Ηλεκτρικό σύστημα υποβοήθησης διεύθυνσης
	10.7	Στάθμη ηχητικής πίεσης κατά EN12053	dB (A)	61

- Αυτό το δελτίο τύπου κατά την Οδηγία VDI 2198 αναφέρει μόνο τις τεχνικές τιμές του βασικού μηχανήματος. Οι τιμές μπορεί να διαφέρουν, αν χρησιμοποιούνται άλλα ελαστικά, διαφορετικοί ιστοί, προσαρτώμενες συσκευές κ.λπ.

- 4.2: L100E με FSD 2.230 mm
- 4.5: L100E με FSD 3.230 mm
- 4.7: L100E και Z100E FSD προαιρετικά

Jungheinrich Hellas ΕΠΕ

Φιλιππουπόλεως 10, Θέση Λουτρό

13678 Αχαρνές

Τηλ. 210 2447800

Φαξ 210 2447799

info@jungheinrich.gr

www.jungheinrich.gr

Τα εργοστάσια παραγωγής στο
Norderstedt, Moosburg και Landsberg
είναι πιστοποιημένα όπως αντίστοιχα και
το κέντρο διακίνησης ανταλλακτικών στο
Καλτενκίρχεν

ISO 9001
ISO 14001



 **JUNGHEINRICH**