



Elektrische meeloop stapelaar met wielarmheffing

EJD 118i

Hefhoogte: 1000-1520 mm / Draagvermogen: 1800 kg

LI-ION
technology

JUNGHEINRICH

EJD 118i

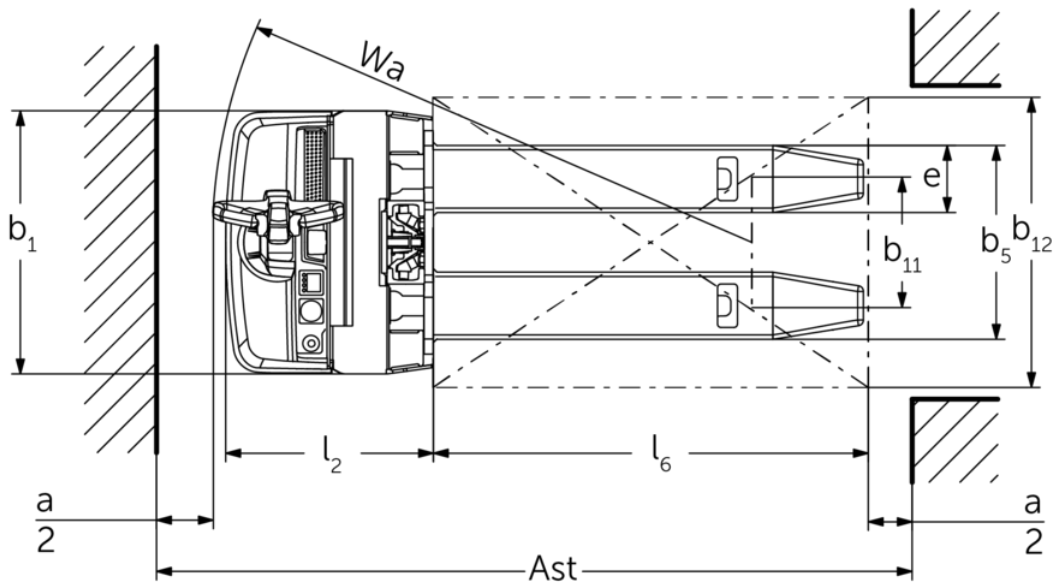
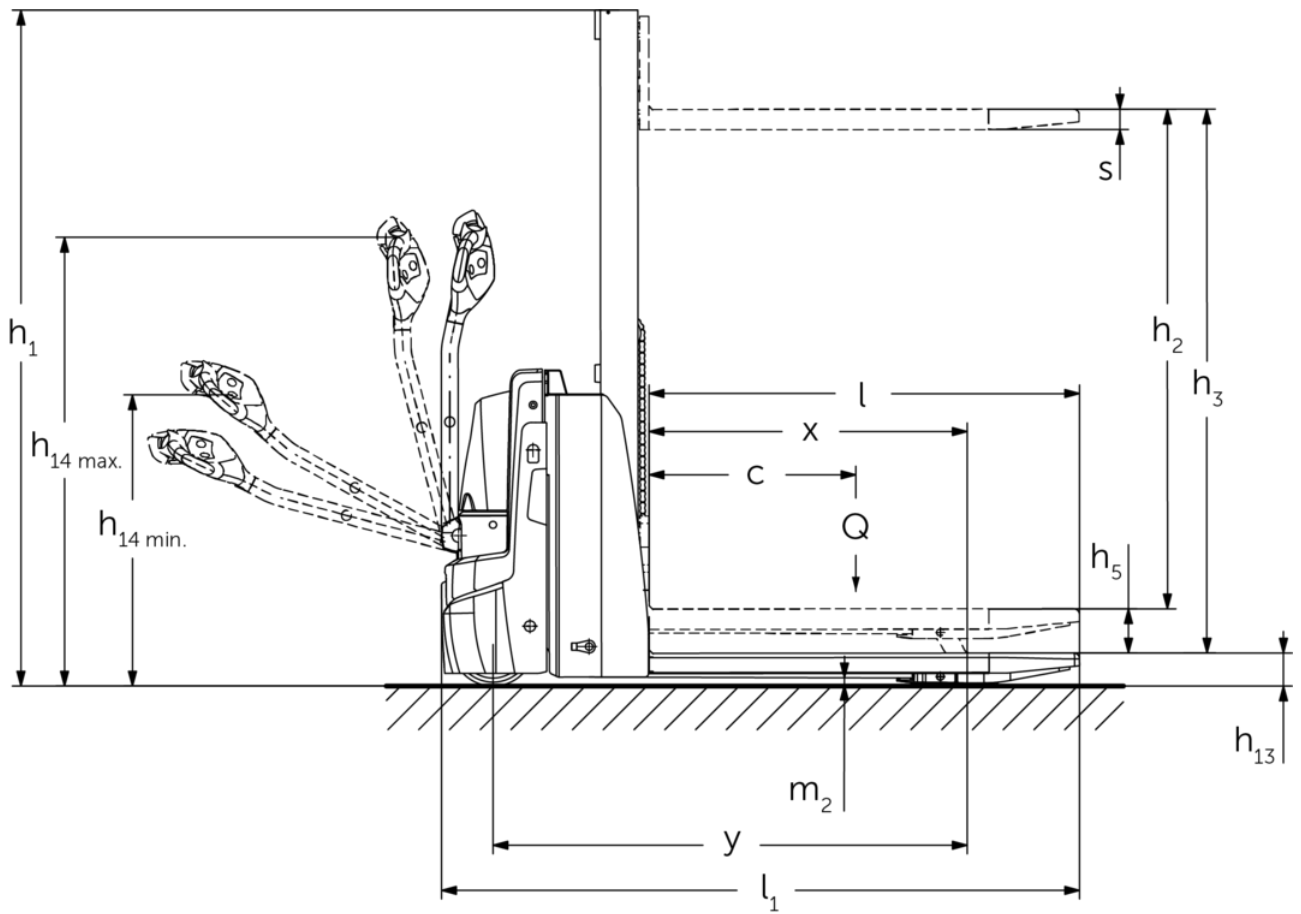

EJD 118i

EJD 118i	Heffing (h3)	Hoogte hefmast ingeschoven (h1)	Vrije heffing (h2)	Hoogte hefmast uitgeschoven (h4)
Mono-hefmast MM	1000 mm	1353 mm	1000 mm	1353 mm
	1520 mm	1863 mm	1520 mm	1863 mm

VDI-tabel

Kenmerken	1.1	Fabrikant (korte beschrijving)			Jungheinrich
	1.2	Typebenamingen van de fabrikant			EJD 118i
	1.3	Aandrijving			Elektrisch
	1.4	Bediening			Meelopen
	1.5	Draagvermogen/last	Q	kg	1800
	1.5.1	Nominaal draagvermogen / last bij mastheffing	Q	kg	800
	1.5.2	Nominaal draagvermogen / last bij wielarmheffing	Q	kg	1800
	1.6	Lastzwaartepuntafstand	c	mm	600
	1.8	Lastafstand	x	mm	877
	1.9	Wielbasis	y	mm	1307
Gewichten	2.1.1	Eigen gewicht (inclusief batterij)		kg	550
	2.2	Asbelasting met last vooraan / achteraan		kg	782 / 1592
	2.3	Asbelasting zonder last vooraan / achteraan		kg	394 / 156
Wielen/chassis	3.1	Banden			Polyurethaan (PU)
	3.2	Bandenmaat vooraan			Ø 230 x 65
	3.3	Bandenmaat achteraan			Ø 85 x 95 / Ø 85 x 75
	3.4	Extra wielen			Ø 100 x 40
	3.5	Wielen, aantal voor/achter (x=aangedreven)			1x +2/2 oder 4
	3.6	Spoorbreedte vooraan	b10	mm	520
	3.7	Spoorbreedte achteraan	b11	mm	350
Afmetingen	4.2	Hoogte hefmast ingeschoven (h1)	h1	mm	1863
	4.3	Vrije heffing (h2)	h2	mm	1520
	4.4	Heffing (h3)	h3	mm	1520
	4.5	Hoogte hefmast uitgeschoven (h4)	h4	mm	1863
	4.6	Initiële heffing	h5	mm	120
	4.9	Hoogte disselgreep in rijstand min. / max.	h14	mm	820 / 1237
	4.15	Hoogte gedaald	h13	mm	93
	4.19	Totale lengte	l1	mm	1759
	4.20	Lengte inclusief vorkrug	l2	mm	572
	4.21.1	Totale breedte	b1	mm	726
	4.22	Vorkafmetingen	s/e/l	mm	56 x 185 x 1190
	4.25	Maat over de vorken	b5	mm	535
	4.32	Bodemvrijheid midden wielbasis	m2	mm	23
	4.34.1	Gangbreedte (pallet 1000×1.200 dwars)	Ast	mm	2290
	4.34.2	Gangbreedte (pallet 800×1.200 in de lengte)	Ast	mm	2192
4.35	Draaicirkel	Wa	mm	1487	
Prestaties	5.1	Rijsnelheid met/zonder belasting		km/u	6 / 6
	5.2	Hefsnelheid met/zonder belasting		m/s	0,17 / 0,27
	5.3	Daalsnelheid met/zonder belasting		m/s	0,31 / 0,19
	5.8	Max. hellingsgraad met/zonder belasting		%	6 / 15
	5.10	Bedrijfsrem			regeneratief

E-motor/elektronica	6.1	Tractiemotor, vermogen S2 60 min	kW	1,1
	6.2	Hefmotor, vermogen op S3 (ED) 15%	kW	2,2
	6.3	Batterij volgens DIN 43531/35/36		DIN 43535 B
	6.4	Batterijspanning / nominale capaciteit	V / Ah	24 / 40
	6.5	Batterijgewicht	kg	15
	6.6	Energieverbruik volgens VDI-cyclus	kWh/u	0
	6.6.1	Energieverbruik volgens EN-cyclus	kWh/u	0,42
	6.6.2	CO2-equivalent volgens EN ISO 23308	kg/h0	0,2
	6.7	Overslagcapaciteit	t/h	35
	6.8	Overlagefficiëntie volgens VDI 2198	t/kWh	55
Overig	8.1	Besturingstype		AC
	10.7	Geluidsdruk niveau volgens EN12053	dB (A)	66

- Dit typeblad conform VDI-richtlijn 2198 vermeldt alleen de technische waarden van het standaardapparaat. Afwijkende banden, andere hefmasten, extra inrichtingen etc. kunnen resulteren in andere waarden.

Waarden voor batterijcompartiment XS; hefmast MM1520, gegeven wielarmheffing.

- VDI-nr. 1.8: bij neergelaten wielarmen: $x + 60$ mm.
- VDI-nr. 1.9: bij batterijcompartiment S: $y + 80$ mm; bij neergelaten wielarmen: $y + 60$ mm.
- VDI-nr. 4.19: bij batterijcompartiment S: $l1 + 80$ mm.
- VDI-nr. 4.20: bij batterijcompartiment S: $l2 + 80$ mm.
- VDI-nr. 4.34.1: bij batterijcompartiment S: gangbreedte $+ 80$ mm.
- VDI-nr. 4.31.2: bij batterijcompartiment S: gangbreedte $+ 80$ mm.
- VDI-nr. 4.35: bij batterijcompartiment S: $Wa + 80$ mm.
- VDI-nr. 6.2: bij 5% inschakelduur.
- VDI-nr. 10.7: bij optiepakket silentDRIVE: 62 dB(A).

Jungheinrich SA
Researchpark Haasrode 1105
Esperantolaan 1
3001 Leuven (Heverlee)
Tél. 016 398711
info@jungheinrich.be
www.jungheinrich.be

De Duitse productie-eenheden in
Norderstedt, Moosburg en Landsberg en
het onderdelencentrum in Kaltenkirchen
zijn gecertificeerd. ISO 9001
ISO 14001

Jungheinrich intern transport materieel
voldoet aan de Europese
veiligheidsvoorschriften.



 **JUNGHEINRICH**