



## Aplicações de robôs móveis com altura de elevação alta

**EKS 215a**

Altura de elevação: 2750-6000 mm / Capacidade de carga: 1500 kg



# EKS 215a

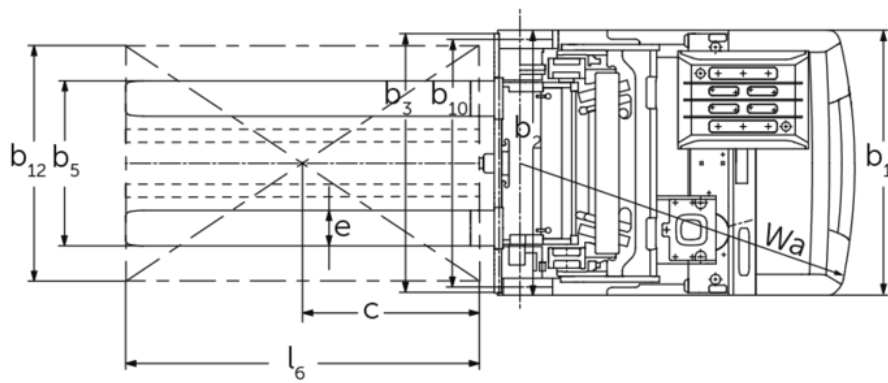
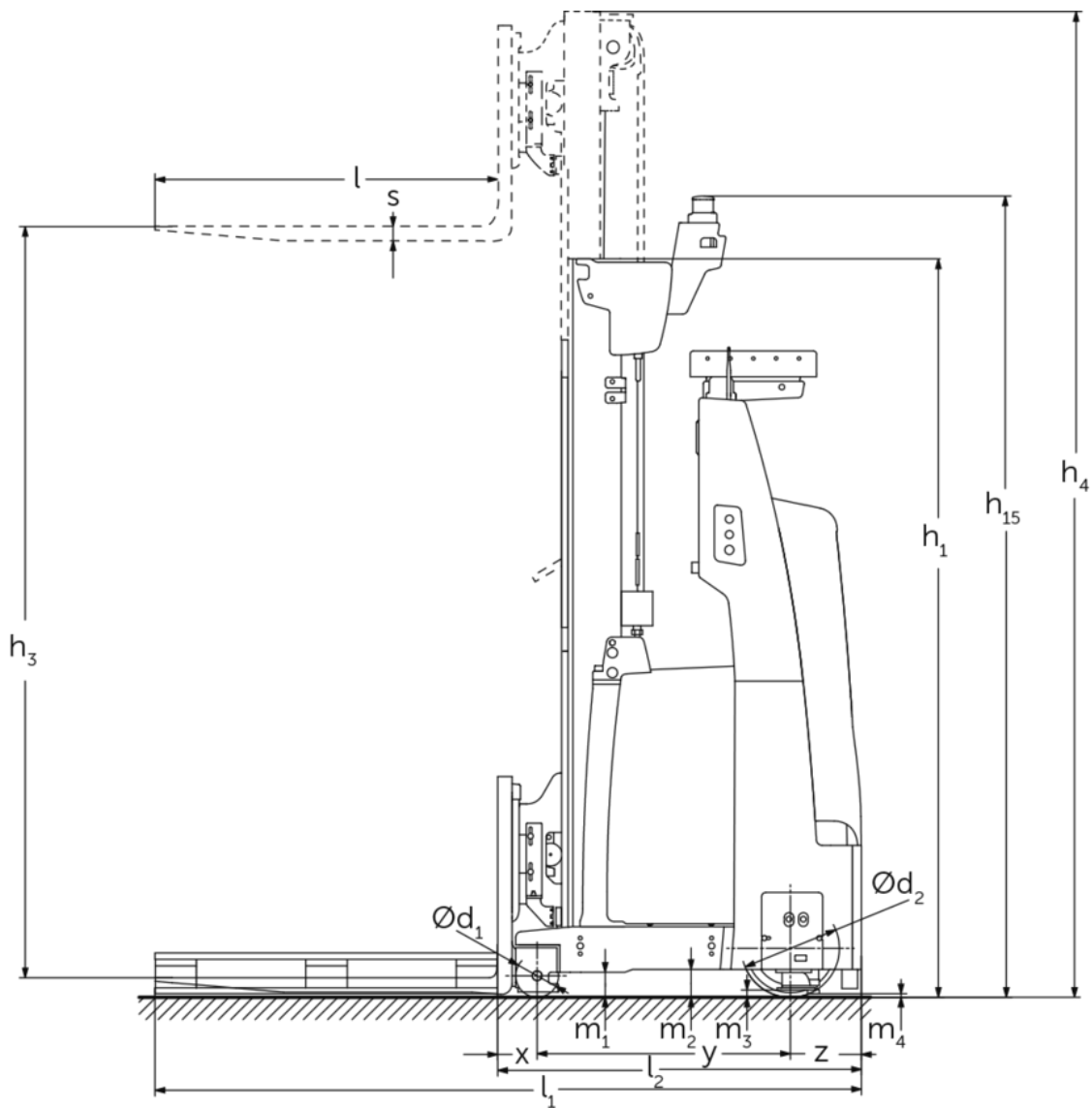

## EKS 215a

EKS 215a	Elevação (h3)	Altura do mastro retraído (h1)	Altura do mastro estendido (h4)
Mastro simples E	1600 mm	2475 mm	2497 mm
Mastro telescópico duplo ZT	2750 mm	2240 mm	3610 mm
	2800 mm	2365 mm	3760 mm
	3500 mm	2590 mm	4335 mm
	4250 mm	2990 mm	5110 mm
	4750 mm	3240 mm	5610 mm
	5000 mm	3370 mm	5865 mm
	5500 mm	3640 mm	6385 mm
	6000 mm	3890 mm	6885 mm

## Tabela VDI

Características	1.1	Fabricante (nome curto)		Jungheinrich
	1.2	Denominação do fabricante		EKS 215a
	1.3	Unidade de tração		Elétrico
	1.4	Tipo de operação		Automático
	1.5	Capacidade de carga/carga	Q kg	1500
	1.6	Distância do centro de gravidade da carga	c mm	600
	1.8	Distância da carga	x mm	138
	1.9	Distância entre rodas	y mm	887
Pesos	2.1.1	Peso próprio (incluindo bateria)	kg	3280
	2.2	Carga por eixo com carga dianteira/traseira	kg	4110 / 670
	2.3	Carga por eixo sem carga dianteira/traseira	kg	1360 / 1920
Rodas/chassis	3.1	Pneus		Poliuretano (PU)
	3.2	Tamanho do pneu, dianteiro		Ø 343 x 114
	3.3	Tamanho do pneu, traseiro		Ø 150 x 135
	3.4			
	3.5	Rodas, quantidade dianteira/traseira (x=tracionadas)		2 / 1x
Dimensões básicas	4.2	Altura do mastro retraído (h1)	h1 mm	2590
	4.2.1	Altura total	h15 mm	2730
	4.4	Elevação (h3)	h3 mm	3500
	4.5	Altura do mastro estendido (h4)	h4 mm	4335
	4.19	Comprimento total	l1 mm	2492
	4.20	Comprimento incluindo a parte inferior do garfo	l2 mm	1275
	4.21.1	Largura total	b1 mm	900
	4.22	Dimensões do garfo	s/e/l mm	50 x 120 x 1200
	4.25	Distância externa dos garfos	b5 mm	856
	4.31	Desimpedimento do piso com carga sob o mastro	m1 mm	87
	4.32	Desimpedimento do piso no centro da distância entre rodas	m2 mm	97
	4.34.2	Largura do corredor de trabalho (paleta 800x1200 na posição longitudinal)	Ast mm	3300
Performance	5.1	Velocidade de deslocamento com/sem carga	km/h	5 / 7
	5.2	Velocidade de elevação com/sem carga	m/s	0,25 / 0,3
	5.3	Velocidade de descida com/sem carga	m/s	0,3 / 0,25
	5.10	Freio de serviço		regenerativo
	5.11	Freio de estacionamento		acumulador elétrico de mola
Motor elétrico/sistema eletrônico	6.1	Motor de tração, potência no regime S2 60 min	kW	6
	6.2	Motor de elevação, potência no regime S3	kW	8
	6.3	Bateria conforme DIN 43531/35/36		5 PzS 775
	6.4	Tensão da bateria/capacidade nominal	V / Ah	24 / 775

Outros	8.1	Tipo de controle da unidade		AC
	10.5	Configuração da direção		elétrico
	10.7	Nível sonoro conforme EN 12053	dB (A)	65
- Esta ficha técnica, conforme diretriz VDI 2198, menciona apenas os valores técnicos do veículo padrão. Pneus diferentes, outros tipos de mastro, acessórios adicionais etc. podem fornecer outros valores.				

Os valores da tabela aplicam-se a mastro ZT3500 mm.

- VDI-Nr. 4.2.1: Altura do mastro retraído, incluindo a altura do scanner a laser:  $h_{15} = h_1 + 140$  mm.
- VDI-Nr. 4.2.5: Distância externa do garfo ajustável por grade: 336 / 412 / 488 / 565 / 641 / 717 / 793 / 856 mm
- VDI-Nr. 5.1: Velocidade na direção de carga: 4,3 km/h.

Jungheinrich Lift Truck Ltda.

Equipamentos de Transporte, Lda.

Rod. Vice Prefeito Hermenegildo Tonolli, 2535

Galpão 2

CEP 13295-000

Itupeva – SP

Tel. +55 11 3511-6295

contato@jungheinrich.com.br

www.jungheinrich.com.br

As unidades de produção alemãs em  
Norderstedt, Moosburg e Landsberg são  
certificadas, assim como nosso Centro de  
Peças Originais em Kaltenkirchen. ISO 9001  
ISO 14001

**JUNGHEINRICH**