



Elektrisk stabler med styrestang

ERC 214i-216i

Løftehøjde: 2400-6000 mm / Lasteevne: 1400-1600 kg



ERC 214i-216i

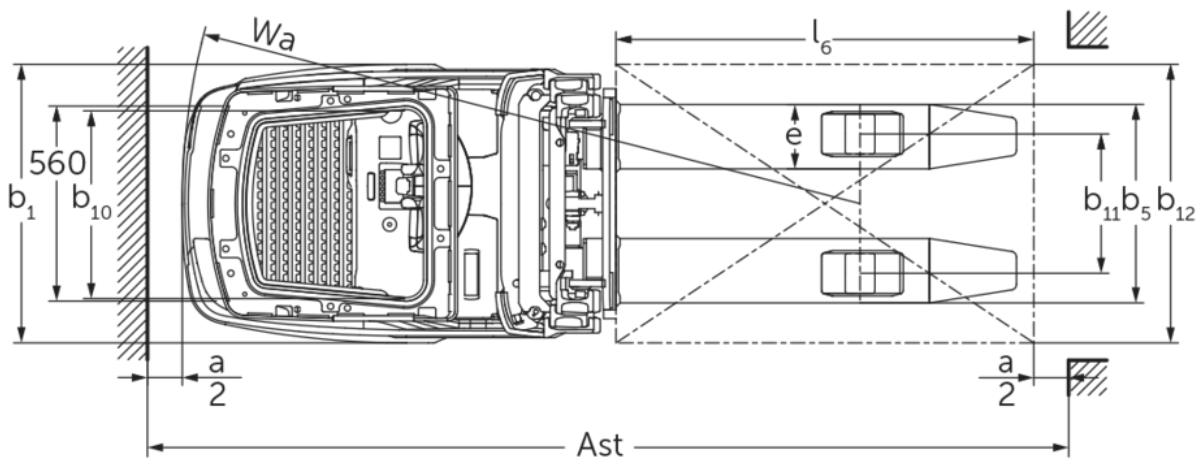
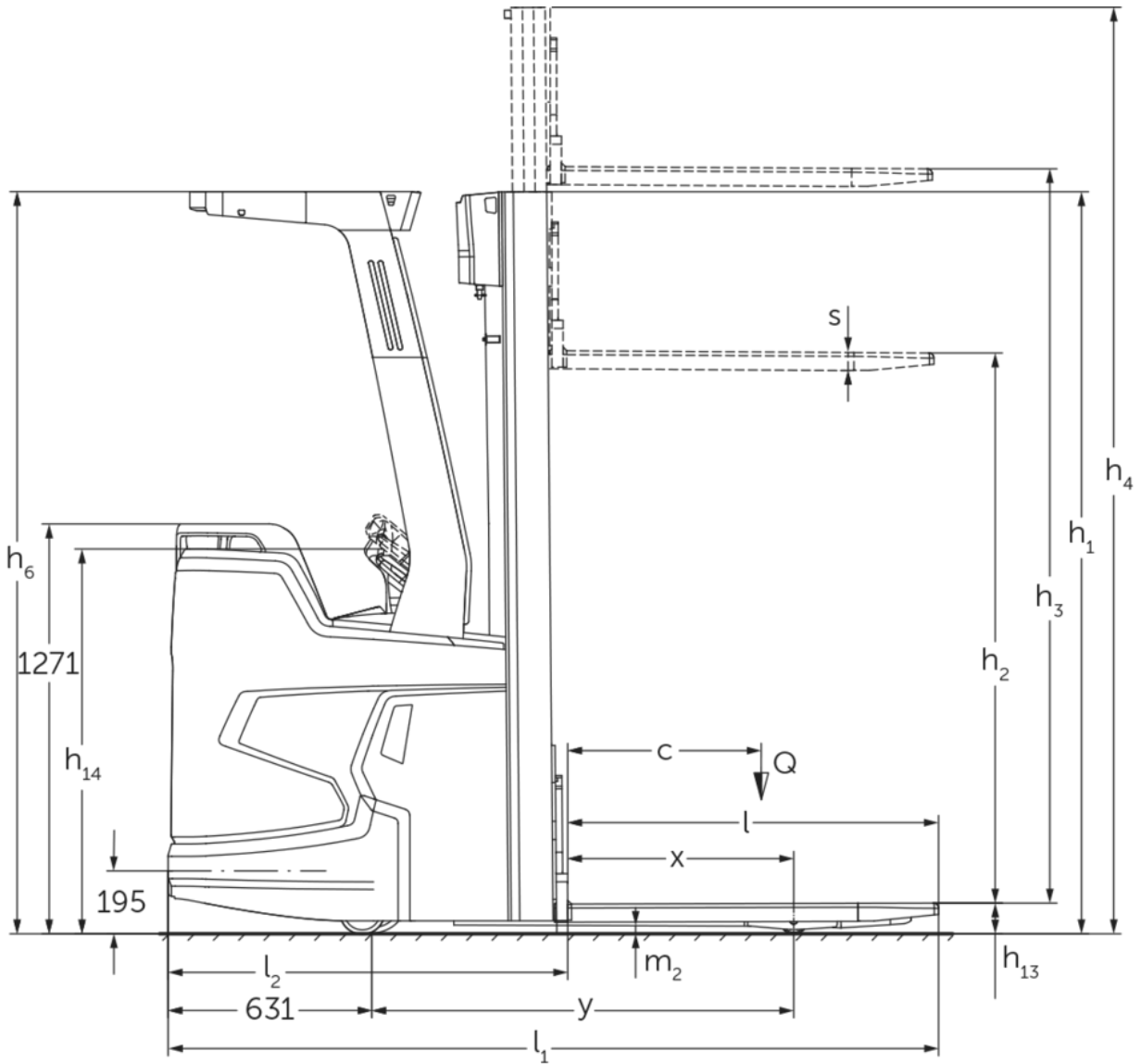

ERC 214i–216i

ERC 214i	Slagtilfælde (h3)	Højde mast tilbage trukket (h1)	Fri elevator (h2)	Højde mast forlænget (h4)
Dobbelt mast ZT	2500 mm	1800 mm	100 mm	3025 mm
	2760 mm	1930 mm	100 mm	3285 mm
	2900 mm	2000 mm	100 mm	3425 mm
	3160 mm	2130 mm	100 mm	3685 mm
	3600 mm	2350 mm	100 mm	4125 mm
	4100 mm	2600 mm	100 mm	4625 mm
	4300 mm	2700 mm	100 mm	4825 mm
Triple mast DZ	4090 mm	1880 mm	1348 mm	4622 mm
	4300 mm	1950 mm	1418 mm	4832 mm
	4690 mm	2080 mm	1548 mm	5222 mm
	5350 mm	2300 mm	1768 mm	5882 mm
ERC 214i, ERC 216i	Slagtilfælde (h3)	Højde mast tilbage trukket (h1)	Fri elevator (h2)	Højde mast forlænget (h4)
Triple mast DZ	6000 mm	2550 mm	1968 mm	6582 mm
ERC 216i	Slagtilfælde (h3)	Højde mast tilbage trukket (h1)	Fri elevator (h2)	Højde mast forlænget (h4)
Dobbelt mast ZT	2400 mm	1800 mm	100 mm	2975 mm
	2660 mm	1930 mm	100 mm	3235 mm
	2800 mm	2000 mm	100 mm	3375 mm
	3060 mm	2130 mm	100 mm	3635 mm
	3500 mm	2350 mm	100 mm	4075 mm
	4000 mm	2600 mm	100 mm	4575 mm
	4200 mm	2700 mm	100 mm	4775 mm
Triple mast DZ	3990 mm	1880 mm	1298 mm	4572 mm
	4200 mm	1950 mm	1368 mm	4782 mm
	4590 mm	2080 mm	1498 mm	5172 mm
	5250 mm	2300 mm	1718 mm	5832 mm

VDI bord

Kendetegn	1.1	Producent (kort navn)			Jungheinrich	
	1.2	Producentens typebetegnelse			ERC 214i	ERC 216i
	1.3	Drev			Elektrisk	
	1.4	Betjening			Førerplads	
	1.5	Kapacitet / belastning	Q	kg	1400	1600
	1.6	Lasttyngdepunktsafstand	c	mm	600	
	1.8	Lastafstand	x	mm	701	
	1.9	Akselafstand	y	mm	1308	
	Vægt	2.1.1	Egenvægt (inkl. batteri)		kg	1470
2.2		Akselbelastning med last for/bag		kg	1195 / 1675	1210 / 1870
2.3		Akselbelastning uden last for/bag		kg	1085 / 385	1090 / 390
Hjul/chassis	3.1	Dæk			Polyuretan (PU)	
	3.2	Dækstørrelse, foran			Ø 230x77	Ø 230 x 77
	3.3	Dækstørrelse, bag			Ø 85 x 75	
	3.4	Reservehjul			Ø 140 x 57	
	3.5	Hjul, nummer foran / bag (x = drevet)			1x + 1 / 4	
	3.6	Sporvidde, for	b10	mm	535	
	3.7	Sporvidde, bag	b11	mm	400	
Basismål	4.2	Højde mast tilbagetrukket (h1)	h1	mm	2300	
	4.3	Fri elevator (h2)	h2	mm	1768	1718
	4.4	Slagtilfælde (h3)	h3	mm	5350	5250
	4.5	Højde mast forlænget (h4)	h4	mm	5882	5832
	4.7	Højde af beskyttende tag (kabine)	h6	mm	2300	
	4.9	Styrestangshåndtagets højde i køreposition min./maks.	h14	mm	1185 / 1245	
	4.15	Højde sænket	h13	mm	90	
	4.19	Samlet længde	l1	mm	2389	
	4.20	Længde inkl. gaffelbagside	l2	mm	1239	
	4.21.1	Samlet bredde	b1	mm	800	
	4.22	Fork dimensioner	s/e/l	mm	56 x 185 x 1150	
	4.25	Udvendig gaffelafstand	b5	mm	570	
	4.32	Frihøjde til gulvet mellem aksler	m2	mm	26	
	4.34.1	Arbejdsbredde (pall 1000 x 1200 på tværs)	Ast	mm	2596	
4.34.2	Arbejdsbredde (pall 800x1200 langsgående)	Ast	mm	2646		
4.35	Venderadius	Wa	mm	1947		
Ydelsesdata	5.1	Kørehastighed med/uden last (Efficiency drivePLUS)		km/h	7 / 7 9 / 12	
	5.2	Løftehastighed med/uden last		m/s	0,19 / 0,35	
	5.3	Sænkehastighed med/uden last		m/s	0,43 / 0,49	
	5.8	Maks. stigeevne med/uden last (Efficiency drivePLUS)		%	- / - 8 / 16	
	5.10	Driftsbremse			generatorisk	

Elmotor/elektronik	6.1	Køremotor, effekt S2 60 min (Efficiency drivePLUS)	kW	3,2 3,2
	6.2	Løftemotor, effekt ved S3	kW	3
	6.3	Batteri iht. DIN 43531/35/36		Jungheinrich li-ion
	6.4	Batterispænding/nominel kapacitet	V / Ah	24 / 260
	6.5	Batterivægt	kg	98
	6.6.1	Energiforbrug iht. EN-cyklus (Efficiency PLUS)	kWh/h	- 0,86
	6.6.2	CO2-ækvivalent i henhold til EN ISO 23308 (Efficiency PLUS)	kg/h0	- 0,5
	6.7	Omlæsningsydelse (Efficiency PLUS)	t/h	- 75
	6.8.1	Energiforbrug ved maks. omlæsningsydelse (Efficiency PLUS)	kWh/h	- 2,07
Andet	8.1	Type kørekontrol		AC
	10.7	Støjniveau iht. EN12053	dB (A)	68

- Dette typeblad iht. VDI-direktiv 2198 nævner kun de tekniske værdier for standardtrucken. Afvigende dæktyper, andre master, tillægsanordninger, osv. kan resultere i andre værdier.

Værdierne i tabellen gælder for litium-ion-batteri 260 Ah, mast DZ 5350/DZ 5250, med sikkerhedstag, uden påkørselsliste.

- VDI-nr. 1.8: Med ZT-mast: x - 32 mm
- VDI-nr. 4.19: Med ZT-mast: l1- 32 mm
- VDI-nr. 4.20: Med ZT-mast: l2- 32 mm
- VDI-nr. 4.34.1: diagonal i henhold til VDI: arbejdsgangbredde + 225 mm, med ZT-mast: arbejdsgangbredde - 32 mm
- VDI-nr. 4.34.2: diagonal i henhold til VDI: arbejdsgangbredde + 146 mm, med ZT-mast: arbejdsgangbredde - 32 mm
- VDI-nr. 6.2: Med S3 = 11 %
- VDI-nr. 6.5: Med 130 Ah-batteri = 76 kg

Jungheinrich Danmark A/S

Øst: Park Allé 350 C, 1 sal, 2605 Brøndby

Vest: Vrødingvej 5, 8700 Horsens

Telefon 8987 4800

kontakt@jungheinrich.dk

www.jungheinrich.dk

Vores fabrikker i Norderstedt, Moosburg og
Landsberg, samt vores reservedelscenter i
KaltenKirchen, er certificeret. ISO 9001
ISO 14001

Jungheinrich truck opfylder de europæiske
sikkerhedskrav.



**JUNGHEINRICH**