



Elektrisk, styrestangsstyret stabler med initialløft

EJC 212z-220z

Løftehøjde: 2400-6000 mm / Lasteevne: 1200-2000 kg



EJC 212z-220z

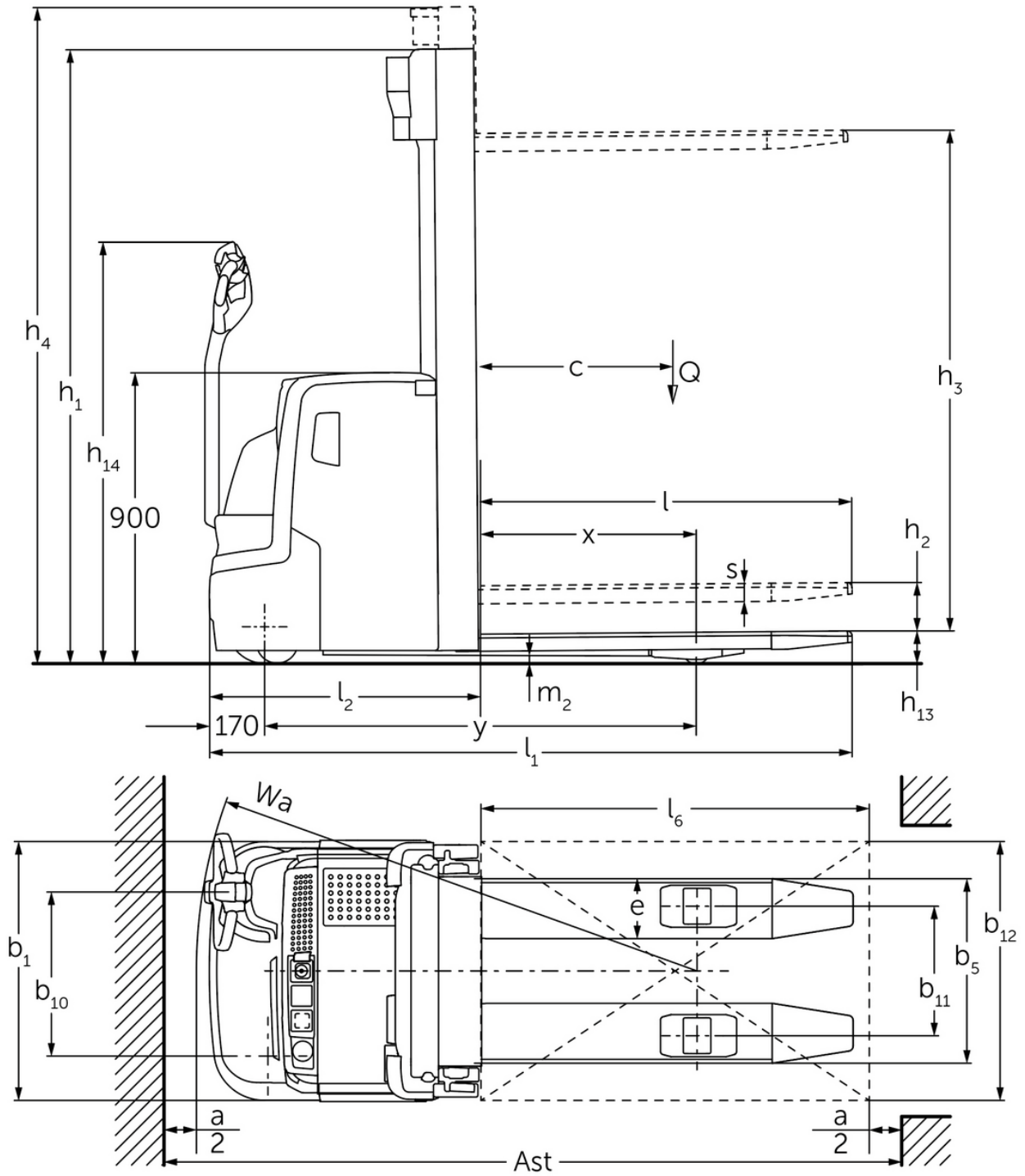

EJC 212z–220z

| EJC 212z | Slagtilfælde (h3) | Højde mast tilbagetrukket (h1) | Fri elevator (h2) | Højde mast forlænget (h4) |
|--------------------|-------------------|--------------------------------|-------------------|---------------------------|
| Dobbelt mast ZT | 2500 mm | 1750 mm | 100 mm | 2975 mm |
| | 2700 mm | 1850 mm | 100 mm | 3175 mm |
| | 2900 mm | 1950 mm | 100 mm | 3375 mm |
| | 3200 mm | 2100 mm | 100 mm | 3675 mm |
| | 3600 mm | 2300 mm | 100 mm | 4075 mm |
| | 4100 mm | 2550 mm | 100 mm | 4575 mm |
| | 4300 mm | 2650 mm | 100 mm | 4775 mm |
| Dobbelt mast ZZ | 2500 mm | 1700 mm | 1225 mm | 2975 mm |
| | 2900 mm | 1900 mm | 1425 mm | 3375 mm |
| | 3200 mm | 2050 mm | 1575 mm | 3675 mm |
| | 3600 mm | 2250 mm | 1775 mm | 4075 mm |
| | 4100 mm | 2500 mm | 2025 mm | 4575 mm |
| | 4300 mm | 2600 mm | 2125 mm | 4775 mm |
| Triple mast DZ | 4090 mm | 1845 mm | 1338 mm | 4597 mm |
| | 4300 mm | 1915 mm | 1408 mm | 4807 mm |
| | 4700 mm | 2050 mm | 1543 mm | 5207 mm |
| EJC 214z | Slagtilfælde (h3) | Højde mast tilbagetrukket (h1) | Fri elevator (h2) | Højde mast forlænget (h4) |
| Dobbelt mast ZT | 2500 mm | 1750 mm | 100 mm | 2975 mm |
| | 2700 mm | 1850 mm | 100 mm | 3175 mm |
| | 2900 mm | 1950 mm | 100 mm | 3375 mm |
| | 3200 mm | 2100 mm | 100 mm | 3675 mm |
| | 3600 mm | 2300 mm | 100 mm | 4075 mm |
| | 4100 mm | 2550 mm | 100 mm | 4575 mm |
| | 4300 mm | 2650 mm | 100 mm | 4775 mm |
| | 4500 mm | 2750 mm | 100 mm | 4975 mm |
| Dobbelt mast ZZ | 2500 mm | 1700 mm | 1225 mm | 2975 mm |
| | 2900 mm | 1900 mm | 1425 mm | 3375 mm |
| | 3200 mm | 2050 mm | 1575 mm | 3675 mm |
| | 3600 mm | 2250 mm | 1775 mm | 4075 mm |
| | 4100 mm | 2500 mm | 2025 mm | 4575 mm |
| | 4300 mm | 2600 mm | 2125 mm | 4775 mm |
| Triple mast DZ | 4090 mm | 1830 mm | 1341 mm | 4579 mm |
| | 4300 mm | 1900 mm | 1411 mm | 4789 mm |
| | 4690 mm | 2030 mm | 1541 mm | 5179 mm |
| | 5350 mm | 2250 mm | 1761 mm | 5839 mm |
| EJC 214z, EJC 216z | Slagtilfælde (h3) | Højde mast tilbagetrukket (h1) | Fri elevator (h2) | Højde mast forlænget (h4) |
| Triple mast DZ | 6000 mm | 2500 mm | 1968 mm | 6532 mm |

| EJC 216z | Slagtilfælde (h3) | Højde mast tilbage trukket (h1) | Fri elevator (h2) | Højde mast forlænget (h4) | |
|-----------------|-------------------|------------------------------------|------------------------------------|------------------------------------|------------------------------------|
| Dobbelt mast ZT | 2400 mm | 1750 mm | 100 mm | 2925 mm | |
| | 2600 mm | 1850 mm | 100 mm | 3125 mm | |
| | 2800 mm | 1950 mm | 100 mm | 3325 mm | |
| | 3100 mm | 2100 mm | 100 mm | 3625 mm | |
| | 3500 mm | 2300 mm | 100 mm | 4025 mm | |
| | 3800 mm | 2450 mm | 100 mm | 4325 mm | |
| | 4000 mm | 2550 mm | 100 mm | 4525 mm | |
| | 4200 mm | 2650 mm | 100 mm | 4725 mm | |
| Dobbelt mast ZZ | 4400 mm | 2750 mm | 100 mm | 4925 mm | |
| | 2400 mm | 1700 mm | 1175 mm | 2925 mm | |
| | 2800 mm | 1900 mm | 1375 mm | 3325 mm | |
| | 3100 mm | 2050 mm | 1525 mm | 3625 mm | |
| | 3500 mm | 2250 mm | 1725 mm | 4025 mm | |
| | 4000 mm | 2500 mm | 1975 mm | 4525 mm | |
| Triple mast DZ | 4200 mm | 2600 mm | 2075 mm | 4725 mm | |
| | 3990 mm | 1830 mm | 1298 mm | 4522 mm | |
| | 4200 mm | 1900 mm | 1368 mm | 4732 mm | |
| | 4590 mm | 2030 mm | 1498 mm | 5122 mm | |
| Triple mast DZ | 5250 mm | 2250 mm | 1718 mm | 5782 mm | |
| | EJC 220z | Slagtilfælde (h3) | Højde mast tilbage trukket (h1) | Fri elevator (h2) | Højde mast forlænget (h4) |
| | Dobbelt mast ZT | 2540 mm | 1950 mm | 100 mm | 3195 mm |
| 2840 mm | | 2100 mm | 100 mm | 3495 mm | |
| 3540 mm | | 2450 mm | 100 mm | 4195 mm | |
| Dobbelt mast ZZ | 2540 mm | 1900 mm | 1245 mm | 3195 mm | |
| | 2840 mm | 2050 mm | 1395 mm | 3495 mm | |
| | 3540 mm | 2400 mm | 1745 mm | 4195 mm | |
| Triple mast DZ | 3750 mm | 1900 mm | 1218 mm | 4432 mm | |
| | 4200 mm | 2050 mm | 1368 mm | 4882 mm | |
| | 4800 mm | 2250 mm | 1568 mm | 5482 mm | |

VDI bord

| | | Jungheinrich | | | | | |
|--------------|--------------|---|-----------------|-----------------|-------------|-------------|-------------|
| | | EJC 212z | EJC 214z | EJC 216z | EJC 220z | | |
| Kendetegn | 1.1 | Producent (kort navn) | Jungheinrich | | | | |
| | 1.2 | Producentens typebetegnelse | EJC 212z | EJC 214z | EJC 216z | EJC 220z | |
| | 1.3 | Drev | Elektrisk | | | | |
| | 1.4 | Betjening | Gående | | | | |
| | 1.5 | Kapacitet / belastning | Q kg | 1200 | 1400 | 1600 | 2000 |
| | 1.5.1 | Nominel lastkapacitet / belastning ved mastløft | Q kg | 1200 | 1400 | 1600 | 2000 |
| | 1.5.2 | Nominel lastkapacitet / belastning ved hjularmsløft | Q kg | 2000 | | | |
| | 1.6 | Lasttyngdepunktsafstand | c mm | 600 | | | |
| | 1.8 | Lastafstand | x mm | 910 | | | |
| 1.9 | Akselafstand | y mm | 1571 | 1592 | | | |
| Vægt | 2.1.1 | Egenvægt (inkl. batteri) | kg | 1180 | 1240 | 1260 | 1300 |
| | 2.2 | Akselbelastning med last for/bag | kg | 1105 / 1275 | 1180 / 1460 | 1250 / 1610 | 1300 / 2000 |
| | 2.3 | Akselbelastning uden last for/bag | kg | 840 / 340 | 880 / 360 | 900 / 360 | 910 / 390 |
| Hjul/chassis | 3.1 | Dæk | Polyuretan (PU) | | | | |
| | 3.2 | Dækstørrelse, foran | Ø 230 x 70 | | | | |
| | 3.3 | Dækstørrelse, bag | Ø 85 x 95 | | Ø 85 x 75 | | |
| | 3.4 | Reservehjul | Ø 140 x 54 | | | | |
| | 3.5 | Hjul, nummer foran / bag (x = drevet) | 1x + 1 / 2 | | 1x + 1 / 4 | | |
| | 3.6 | Sporvidde, for | b10 mm | 507 | | | |
| | 3.7 | Sporvidde, bag | b11 mm | 385 | | | |
| Basismål | 4.2 | Højde mast tilbagetrasket (h1) | h1 mm | 1950 | | 2100 | |
| | 4.3 | Fri elevator (h2) | h2 mm | 100 | | | |
| | 4.4 | Slagtilfælde (h3) | h3 mm | 2900 | 2800 | 2840 | |
| | 4.5 | Højde mast forlænget (h4) | h4 mm | 3375 | 3325 | 3495 | |
| | 4.6 | Initialløft | h5 mm | 122 | | | |
| | 4.9 | Styrestangshåndtagets højde i køreposition min./maks. | h14 mm | 850 / 1305 | | | |
| | 4.15 | Højde sænket | h13 mm | 90 | | | |
| | 4.19 | Samlet længde | l1 mm | 1981 | 2002 | | |
| | 4.20 | Længde inkl. gaffelbagside | l2 mm | 831 | 852 | | |
| | 4.21.1 | Samlet bredde | b1 mm | 800 | | | |
| | 4.22 | Fork dimensioner | s/ e/l mm | 56 x 185 x 1150 | | | |
| | 4.25 | Udvendig gaffelafstand | b5 mm | 570 | | | |
| | 4.32 | Frihøjde til gulvet mellem aksler | m2 mm | 18 | | | |
| | 4.34.1 | Arbejdsbredde (pall 1000 x 1200 på tværs) | Ast mm | 2217 | 2238 | | |
| | 4.34.2 | Arbejdsbredde (pall 800x1200 langsgående) | Ast mm | 2267 | 2288 | | |
| 4.35 | Venderadius | Wa mm | 1777 | 1798 | | | |
| Ydelsesdata | 5.1 | Kørehastighed med/uden last | km/h | 6 / 6 | | | |
| | 5.2 | Løftehastighed med/uden last | m/s | 0,2 / 0,4 | 0,16 / 0,3 | 0,15 / 0,3 | 0,11 / 0,34 |
| | 5.3 | Sænkehastighed med/uden last | m/s | 0,45 / 0,35 | | | 0,5 / 0,35 |
| | 5.8 | Maks. stigeevne med/uden last | % | 8 / 16 | | 7 / 16 | 5 / 16 |

| | | | | | | | |
|--------------------|---|-----------------------------------|--------|----------|------|------|------|
| Elmotor/elektronik | 6.1 | Køremotor, effekt S2 60 min | kW | 1,6 | | | |
| | 6.2 | Løftemotor, effekt ved S3 | kW | 3 | | | |
| | 6.3 | Batteri iht. DIN 43531/35/36 | | no | | | |
| | 6.4 | Batterispænding/nominel kapacitet | V / Ah | 24 / 375 | | | |
| | 6.5 | Batterivægt | kg | 300 | | 288 | |
| | 6.6 | Energiforbrug iht. VDI-cyklus | kWh/h | 1,05 | 1,18 | 1,32 | 0 |
| | 6.6.1 | Energiforbrug iht. EN-cyklus | kWh/h | 0,77 | 0,83 | 0,91 | 1,08 |
| 6.6.2 | CO2-ækvivalent i henhold til EN ISO 23308 | kg/h0 | 0,42 | 0,45 | 0,49 | 0,58 | |
| Andet | 8.1 | Type kørekontrol | | AC | | | |
| | 10.7 | Støjniveau iht. EN12053 | dB (A) | 63 | | | |

- Dette typeblad iht. VDI-direktiv 2198 nævner kun de tekniske værdier for standardtrucken. Afvigende dæktyper, andre master, tillægsanordninger, osv. kan resultere i andre værdier.

Værdierne i tabellen gælder for batterirum LX-SBE; mast ZT2.800/2.840/2.900 mm, hjularme løftede. Batterirummene har ingen indflydelse på truckens mål.

- VDI-nr. 1.8 ved EJC 212z/214z/216z: Med DZ-mast: x - 42 mm, med sænkede hjularme: x + 54 mm.
- VDI-nr. 1.8 ved EJC 220z: Med DZ-mast: x - 71 mm, med sænkede hjularme: x + 54 mm.
- VDI-nr. 1.9: Med sænkede hjularme: x + 54 mm.
- VDI-nr. 3.3: Tandem: Ø 85x75 mm.
- VDI-nr. 4.19 ved EJC 212z/214z/216z: Med DZ-mast: l1 + 42 mm.
- VDI-nr. 4.19 ved EJC 220z: Med DZ-mast: l1 + 71 mm.
- VDI-nr. 4.20 ved EJC 212z/214z/216z: Med DZ-mast: l2 + 42 mm.
- VDI-nr. 4.20 ved EJC 220z: Med DZ-mast: l2 + 71 mm.
- VDI-nr. 4.34.1 ved EJC 212z/214z/216z: Diagonal i henhold til VDI: Arbejdsgangbredde + 367 mm. Med DZ-mast: Arbejdsgangbredde + 42 mm.
- VDI-nr. 4.34.1 ved EJC 220z: Diagonal i henhold til VDI: Arbejdsgangbredde + 367 mm. Med DZ-mast: Arbejdsgangbredde + 71 mm.
- VDI-nr. 4.34.2 ved EJC 212z/214z/216z: Diagonal i henhold til VDI: Arbejdsgangbredde + 204 mm. Med DZ-mast: Arbejdsgangbredde + 42 mm.
- VDI-nr. 4.34.2 ved EJC 220z: Diagonal i henhold til VDI: Arbejdsgangbredde + 204 mm. Med DZ-mast: Arbejdsgangbredde + 71 mm.
- VDI-nr. 4.35: Med sænkede hjularme: + 54 mm.
- VDI-nr. 5.3: Med ZZ-/DZ-mast: Sænkehastigheden i friløftet ligger under de angivne værdier.
- VDI-nr. 5.8: Værdierne i tabellen refererer til den nominelle last (1.5). Ved maksimallast i initialløft (1.5.2): Maks. stigeevne med last = 5 %.

Jungheinrich Danmark A/S

Øst: Park Allé 350 C, 1 sal, 2605 Brøndby

Vest: Vrødingvej 5, 8700 Horsens

Telefon 8987 4800

kontakt@jungheinrich.dk

www.jungheinrich.dk

Vores fabrikker i Norderstedt, Moosburg og
Landsberg, samt vores reservedelscenter i
KaltenKirchen, er certificeret. ISO 9001
ISO 14001

Jungheinrich truck opfylder de europæiske
sikkerhedskrav.



**JUNGHEINRICH**