



## Gājēju elektrokrautņotājs ar balstdakšām

### EJD 120/222

Celšanas augstums: 1500-2905 mm / Kravnesība: 2000-2200 kg



# EJD 120/222

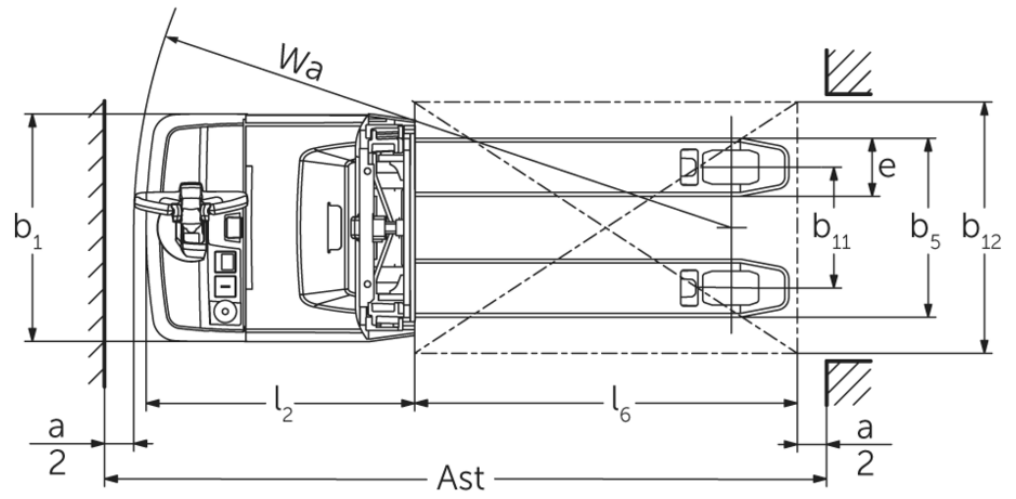
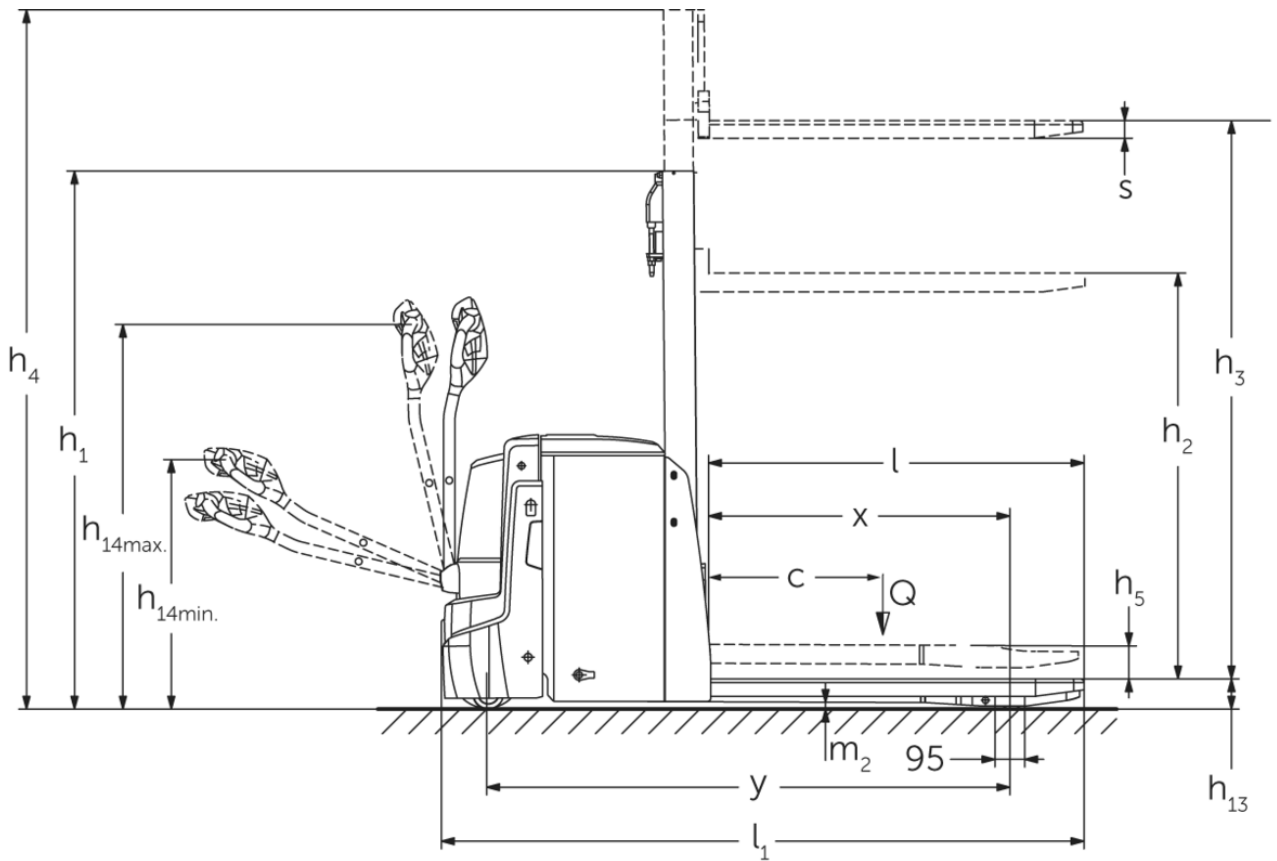

# EJD 120/222

EJD 120, EJD 222	Stroke (h3)	Augstuma masts ievilkts (h1)	Brīvs pacēlājs (h2)	Pacelta masta augstums (h4)
Atsevišķs masts E	1500 mm	1921 mm	1468 mm	1953 mm
	1660 mm	2081 mm	1628 mm	2113 mm
Divkāršais masts ZT	2010 mm	1481 mm	100 mm	2465 mm
	2100 mm	1526 mm	100 mm	2555 mm
EJD 222	Stroke (h3)	Augstuma masts ievilkts (h1)	Brīvs pacēlājs (h2)	Pacelta masta augstums (h4)
Divkāršais masts ZT	2560 mm	1756 mm	100 mm	3015 mm
	2900 mm	1926 mm	100 mm	3355 mm
Trīskāršais masts DT	2050 mm	1213 mm	100 mm	2513 mm
	2350 mm	1313 mm	100 mm	2813 mm

## VDI tabula

				Jungheinrich			
				EJD 120	EJD 222		
Zīme	1.1	Ražotājs (saīsinātais nosaukums)					
	1.2	Izgatavotāja tipa simbols					
	1.3	Piedzīņa		Elektrības			
	1.4	Darbība		let			
	1.5	Ietilpība / slodze	Q	kg	2000	2200	
	1.5.1	Nominālā kravnesība / slodze Masthub		Q	kg	1000	
	1.5.2	Nominālā kravnesība / krava Radarmhub		Q	kg	2000	2200
	1.6	Slodzes centrs		c	mm	600	
	1.8	Slodzes attālums		x	mm	940	953
1.9	Garenbāze		y	mm	1495	1664	
Svari	2.1	pašmasa		kg	662	725	
	2.1.1	Nesošais svars (ieskaitot akumulatoru)		kg	812	935	
	2.2	Ass slodze ar slodzi priekšā / aizmugurē		kg	1081 / 1738	1116 / 2024	
	2.3	Ass slodze bez kravas priekšā / aizmugurē		kg	585 / 227	664 / 271	
Riteņi / apturēšana	3.1	Riepas		Poliuretāns (PU)			
	3.2	Riepas izmērs, priekšā		Ø 230 x 65			
	3.3	Riepu izmērs aizmugurē		Ø 85 x 95 / Ø 85 x 75			
	3.4	Papildu riteņi		Ø 100 x 40			
	3.5	Riteņi, skaits priekšā / aizmugurē (x = piedziņa)		1x +2/2 oder 4			
	3.6	Mērītājs priekšā	b10	mm	520	522	
	3.7	Aizmugurējais gabarīts		b11	mm	350	385
Pamata izmēri	4.2	Augstuma masts ievilkts (h1)		h1	mm	1265	1306
	4.3	Brīvs pacēlājs (h2)		h2	mm	90	100
	4.4	Stroke (h3)		h3	mm	1660	
	4.5	Pacelta masta augstums (h4)		h4	mm	2116	2115
	4.6	Sākuma		h5	mm	120	
	4.9	Jūgstieņa roktura augstums braukšanas stāvoklī min./maks.		h14	mm	820 / 1237	750 / 1237
	4.15	Augstums nolaists		h13	mm	93	90
	4.19	kopējais garums		l1	mm	1847	2046
	4.20	Garums ieskaitot dakšas aizmuguri		l2	mm	684	783
	4.21.1	kopējais platums		b1	mm	726	
	4.22	Fork izmēri		s/e/l	mm	56 x 185 x 1190	
	4.25	Dakšas klīrenss		b5	mm	535	570
	4.32	Centrālās garenbāzes klīrenss		m2	mm	23	20
	4.34.1	Darba platums (palette 1000 x 1200 šķērsām)		Ast	mm	2469	2578
4.34.2	Darba platums (palette 800x1200 gareniska)		Ast	mm	2343	2447	
4.35	Pagrieziena rādiuss		Wa	mm	1666	1776	
Veiktspējas dati	5.1	Braukšanas ātrums ar / bez kravas		km/h	6 / 6		
	5.2	Celšanas ātrums ar / bez kravas		m/s	0,14 / 0,25		
	5.3	Ātruma samazināšana ar / bez kravas		m/s	0,31 / 0,25		
	5.8	Maksimāla kāpšanas spēja ar / bez kravas		%	8 / 15	10 / 15	
	5.10	Darba bremzes		ģeneratori			

Elektromotoru / Elektronika	6.1	Vilces motors, jauda S2 60 min	kW	1,1	1,7
	6.2	Celšanas motors, jauda S3	kW	2,2	
	6.3	Akumulators saskaņā ar DIN 43531/35/36		DIN 43535 B	
	6.4	Akumulatora spriegums / nominālā jauda	V / Ah	24 / 150	24 / 250
	6.5	Akumulatora svars	kg	150	210
	6.6	Enerģijas patēriņš pēc VDI cikla	kWh/h	0	
	6.6.1	Enerģijas patēriņš atbilstoši EN ciklam	kWh/h	0,54	0,61
	6.6.2	CO2 ekvivalents saskaņā ar EN ISO 23308	kg/h0	0,29	0,33
	6.7	Caurlaide	t/h	41	37
	6.8	Apģozījuma efektivitāte saskaņā ar VDI 2198	t/kWh	49	39
	6.8.1	Enerģijas patēriņš maks. caurlaide	kWh/h	0,84	-
Cits	8.1	Braukšanas vadības tips		AC	
	10.7	skaņas spiediena līmenis atbilstoši EN12053	dB (A)	67	
- Šajā tehnisko datu lapā saskaņā ar VDI direktīvu 2198 ir norādītas tikai standarta ierīces tehniskās vērtības. Ja attiecīgajai ierīcei ir uzmontēti citi rīteņi, citi pacelšanas masti, papildierīces utt., spēkā var būt citas vērtības.					

#### EJD 120:

Tabulā norādītās vērtības attiecas uz akumulatora nodalījumu S-VBE, pacelšanas mastu ZT1660, balstdakšu pacelāju paceltā stāvoklī.

- VDI Nr. 1.5: Nominālā celjspēja divlīmeņu režīmā: balstdakšu pacelājs: 1,0 t / masta gājiens: 1,0 t.
- VDI Nr. 1.8: Ar nolaistām balstdakšām:  $x + 56$  mm.
- VDI Nr. 1.9: Ar nolaistām balstdakšām:  $y + 56$  mm; ar akumulatora nodalījumu M-VBE:  $y + 74$  mm, M Li-Ion:  $y + 142$  mm.
- VDI Nr. 4.19: Ar akumulatora nodalījumu M-VBE:  $l1 + 74$  mm, M Li-Ion:  $l1 + 142$  mm.
- VDI Nr. 4.20: Ar akumulatora nodalījumu M-VBE:  $l2 + 74$  mm, M Li-Ion:  $l2 + 142$  mm.
- VDI Nr. 4.34.1: Ar nolaistām balstdakšām: darba ejas platums  $+ 54$  mm; ar akumulatora nodalījumu M-VBE: darba ejas platums  $+ 74$  mm, M Li-Ion: darba ejas platums  $+ 142$  mm.
- VDI Nr. 4.34.2: Ar nolaistām balstdakšām: darba ejas platums  $+ 29$  mm; ar akumulatora nodalījumu M-VBE: darba ejas platums  $+ 74$  mm, M Li-Ion: darba ejas platums  $+ 142$  mm.
- VDI Nr. 4.35: Ar nolaistām balstdakšām:  $Wa + 56$  mm; ar akumulatora nodalījumu M-VBE:  $Wa + 74$  mm, M Li-Ion:  $Wa + 142$  mm.
- VDI Nr. 5.2: Balstdakšu pacelēja pacelšanas ātrums ar kravu/bez kravas: 0,05 / 0,05 km/h.
- VDI Nr. 5.3: Balstdakšu pacelēja nolaišanas ātrums ar kravu/bez kravas: 0,03 / 0,05 km/h.
- VDI Nr. 6.2: Raksturlielums, ja S3 = 5 % ieslēgšanās ilguma.

#### EJD 222:

Tabulā norādītās vērtības attiecas uz akumulatora nodalījumu M-SBE, pacelšanas mastu ZT1660, balstdakšu pacelāju paceltā stāvoklī.

- VDI Nr. 1.5: Nominālā celjspēja divlīmeņu režīmā: balstdakšu pacelājs: 1,0 t / masta gājiens: 1,0 t.
- VDI Nr. 1.8: Ar nolaistām balstdakšām:  $x + 56$  mm.
- VDI Nr. 1.9: Ar nolaistām balstdakšām:  $y + 56$  mm; ar akumulatora nodalījumu M-VBE:  $y + 72$  mm; ar akumulatora nodalījumu L-VBE:  $y + 117$  mm.
- VDI Nr. 4.19: Ar akumulatora nodalījumu M-VBE:  $l1 + 72$  mm; ar akumulatora nodalījumu L-VBE:  $l1 + 117$  mm.
- VDI Nr. 4.20: Ar akumulatora nodalījumu M-VBE:  $l2 + 72$  mm; ar akumulatora nodalījumu L-VBE:  $l2 + 117$  mm.
- VDI Nr. 4.34.1: Ar nolaistām balstdakšām: darba ejas platums  $+ 54$  mm; ar akumulatora nodalījumu M-VBE: darba ejas platums  $+ 72$  mm; ar akumulatora nodalījumu L-VBE: darba ejas platums  $+ 117$  mm.
- VDI Nr. 4.34.2: Ar nolaistām balstdakšām: darba ejas platums  $+ 29$  mm; ar akumulatora nodalījumu M-VBE: darba ejas platums  $+ 72$  mm; ar akumulatora nodalījumu L-VBE: darba ejas platums  $+ 117$  mm.
- VDI Nr. 4.35: Ar nolaistām balstdakšām:  $Wa + 56$  mm; ar akumulatora nodalījumu M-VBE:  $Wa + 72$  mm; ar akumulatora nodalījumu L-VBE:  $Wa + 117$  mm.
- VDI Nr. 5.2: Balstdakšu pacelēja pacelšanas ātrums ar kravu/bez kravas: 0,05 / 0,05 km/h
- VDI Nr. 5.3: Balstdakšu pacelēja nolaišanas ātrums ar kravu/bez kravas: 0,025 / 0,05 km/h
- VDI Nr. 6.2: Raksturlielums, ja S3 = 5 % ieslēgšanās ilguma.

SIA Jungheinrich Lift Truck

Rītausmas iela 23

Rīga, LV-1058

Latvija

Telefons +371 67 813 913

Fakss +371 67 813 911

info@jungheinrich.lv

www.jungheinrich.lv

Sertificētas ir Vācijas ražotnes  
Norderstedte, Mosburga un Landsberga, ka  
arī mūsu rezerves daļu centrs  
Kaltenkirchenē.

ISO 9001  
ISO 14001

Jungheinrich iekrāvēji atbilst Eiropas  
Savienības drošības prasībām.



 **JUNGHEINRICH**

The logo features a red upward-pointing arrow integrated into the letter 'J' of the word 'JUNGHEINRICH', which is written in a bold, black, sans-serif font.