



Ηλεκτροκίνητο μηχάνημα αντιβάρου με τέσσερις τροχούς

CBH 2.0–3.5

ύψος ανύψωσης: 3300-4800 mm / Φέρουσα ικανότητα: 2000-3000
kg



CBH 2.0–3.5

Μηχανήματα που απλά λειτουργούν.

Κατασκευασμένο για χρήση σε μεταβαλλόμενα περιβάλλοντα.

Το ηλεκτροκίνητο περνοφόρο μηχάνημα AntOn by Jungheinrich CBH συνδυάζει όλα όσα χρειάζονται στην απαιτητική καθημερινότητα στην εργασία: στιβαρή τεχνολογία, εύκολο χειρισμό και αξιόπιστη απόδοση.

Είτε στην αποθήκη είτε σε εξωτερικούς χώρους ή στη ράμπα φόρτωσης: Το CBH είναι ευέλικτο και αποδίδει ακριβώς εκεί που χρειάζεται. Από εσωτερικές μεταφορές έως τη γρήγορη φόρτωση και εκφόρτωση φορτηγών και τις ευέλικτες εργασίες σε στενούς χώρους – το ηλεκτροκίνητο περνοφόρο μηχάνημα κάνει τη δουλειά σας πιο εύκολη.

Εντυπωσιάζει όχι μόνο στην καθημερινή χρήση, αλλά και με την άμεση διαθεσιμότητά του και τη σχέση τιμής-απόδοσης που κάνουν την είσοδο στην ηλεκτροκίνηση ιδιαίτερα ελκυστική.

Με τρεις μελετημένες παραλλαγές εξοπλισμού και σύγχρονη τεχνολογία ιόντων λιθίου, το CBH προσφέρει ακριβώς την ευελιξία που χρειάζεται η επιχείρησή σας σήμερα – και διευκολύνει την απόφαση: για ένα περνοφόρο μηχάνημα που λειτουργεί απλά.

Όλα τα πλεονεκτήματα με μια ματιά

- Αξιόπιστη τεχνολογία για καθημερινή χρήση.
- Τρεις παραλλαγές εξοπλισμού για ένα μεγάλο εύρος απαιτήσεων.
- Ο απλός χειρισμός εξασφαλίζει την άνετη εργασία.
- Η τεχνολογία ιόντων λιθίου επιτρέπει τη γρήγορη φόρτιση και τη συνέπεια στην απόδοση.
- Υψηλή διαθεσιμότητα για εξαιρετικά γρήγορη παράδοση.

Πολυλειτουργικό

Ισχύς που ανταποκρίνεται σε κάθε ανάγκη.

- Δύο βαθμίδες ανυψωτικής ικανότητας σε τρεις παραλλαγές εξοπλισμού προσφέρουν λύσεις για διαφορετικές εφαρμογές, απαιτήσεις και προϋπολογισμούς.
- Μικρών διαστάσεων και ιδιαίτερα ευέλικτο – ακόμη και σε περιορισμένους χώρους εργασίας.
- Μεγάλοι τροχοί και μεγάλο ύψος απόστασης από το έδαφος επιτρέπουν τη χρήση σε ανώμαλα εδάφη και εξωτερικούς χώρους.
- Ευέλικτες επιλογές φόρτισης μέσω εξωτερικού ή – ανάλογα με το μοντέλο – ενσωματωμένου φορτιστή.
- Ταχύτητα κίνησης έως 17 km/h για αυξημένη απόδοση στην καθημερινή εργασία.

Απλός χειρισμός

Τεχνολογία που διευκολύνει την καθημερινότητα στην εργασία.

- Οθόνη LED για όλες τις πληροφορίες με μια ματιά.
- Απλά στοιχεία λειτουργίας – από τον πίνακα χειρισμού μέχρι το άνετο πεντάλ και την αδιάβροχη θύρα φόρτισης.
- Βέλτιστη ορατότητα για πλήρη εικόνα στην καθημερινή εργασία.
- Εργονομική θέση χειριστή, ρυθμιζόμενο τιμόνι και – ανάλογα με την έκδοση – κάθισμα comfort και άνετος χώρος για τα πόδια.

Οικονομικά

Μηχανήματα για κάθε εργασία και κάθε ανάγκη.

- Συσσωρευτής ιόντων λιθίου 80 V χωρίς απαίτηση συντήρησης για μεγάλη διάρκεια ζωής και μικρά διαλείμματα φόρτισης.
- Γρήγορες ταχύτητες ανύψωσης εξοικονομούν χρόνο σε κάθε χρήση.
- Υψηλή διαθεσιμότητα και οικονομικά συμφέρουσα επένδυση.
- Άμεση παροχή ανταλλακτικών που διασφαλίζει αδιάλειπτη λειτουργία.

Ιστοί

	Ανύψωση (h3)	Υψος συνεπτυγμένου ιστού (h1)	Ελεύθερη ανύψωση (h2)	Υψος ιστού σε έκταση (h4)	Κλίση φορέα περόνης προς τα εμπρός/πίσω
CBH 2.0 (V1: ZT3300, ISS, ZH1), CBH 2.5 (V1: ZT3300, ISS, ZH1)					
Διπλός ιστός ZT	3300 mm	2240 mm	195 mm	4360 mm	6 / 10 °
	Ανύψωση (h3)	Υψος συνεπτυγμένου ιστού (h1)	Ελεύθερη ανύψωση (h2)	Υψος ιστού σε έκταση (h4)	Κλίση φορέα περόνης προς τα εμπρός/πίσω
CBH 2.0 (V2: DZ4800, ISS, ZH2, Eco1), CBH 2.0 (V3: DZ4800, ASS, ZH2, Com3)					
Τριπλός ιστός DZ	4800 mm	2265 mm	1240 mm	5855 mm	6 / 6 °
	Ανύψωση (h3)	Υψος συνεπτυγμένου ιστού (h1)	Ελεύθερη ανύψωση (h2)	Υψος ιστού σε έκταση (h4)	Κλίση φορέα περόνης προς τα εμπρός/πίσω
CBH 2.5 (V2: DZ4800, ISS, ZH2, Eco1), CBH 2.5 (V3: DZ4800, ASS, ZH2, Com3)					
Τριπλός ιστός DZ	4800 mm	2265 mm	1240 mm	5895 mm	6 / 6 °
	Ανύψωση (h3)	Υψος συνεπτυγμένου ιστού (h1)	Ελεύθερη ανύψωση (h2)	Υψος ιστού σε έκταση (h4)	Κλίση φορέα περόνης προς τα εμπρός/πίσω
CBH 3.0 (V1: ZT3300, ISS, ZH1), CBH 3.5 (V1: ZT3300, ISS, ZH1)					
Διπλός ιστός ZT	3300 mm	2215 mm	135 mm	4430 mm	6 / 10 °
	Ανύψωση (h3)	Υψος συνεπτυγμένου ιστού (h1)	Ελεύθερη ανύψωση (h2)	Υψος ιστού σε έκταση (h4)	Κλίση φορέα περόνης προς τα εμπρός/πίσω
CBH 3.0 (V2: DZ4800, ISS, ZH2, Eco1), CBH 3.0 (V3: DZ4800, ASS, ZH2, Com3), CBH 3.5 (V2: DZ4800, ISS, ZH2, Eco1), CBH 3.5 (V3: DZ4800, ASS, ZH2, Com3)					
Τριπλός ιστός DZ	4800 mm	2265 mm	1170 mm	5975 mm	6 / 6 °

πίνακας VDI (CBH 2.0)

σημάδι	1.1	Κατασκευαστής (μικρό όνομα)		Jungheinrich
	1.2	Σήμα τύπου του κατασκευαστή		CBH 2.0
	1.3	Μηχανισμός κίνησης		Ηλεκτρο-
	1.4	Χειρισμός		Κάθισμα
	1.5	φέρουσα ικανότητα / φορτίο	Q kg	2000
	1.6	Απόσταση κέντρου βάρους φορτίου	c mm	500
	1.8	Απόσταση φορτίου	x mm	495
	1.9	Μεταξόνιο	y mm	1540
	βάρη	2.1.1	Ίδιο βάρος (με μπαταρία)	kg
2.2		Φορτίο άξονα με φορτίο μπροστά/πίσω	kg	4930 / 619
2.3		Φορτίο άξονα χωρίς φορτίο μπροστά/πίσω	kg	1635 / 1909
Τροχοί/Πλαίσιο	3.1	Ελαστικά		Υλικό υψηλής ελαστικότητας (SE)
	3.2	Μέγεθος ελαστικών, μπροστά		7.00-12
	3.3	Μέγεθος ελαστικών, πίσω		18x7-8
	3.5	Τροχοί, αριθμός μπροστά / πίσω (* = καθοδηγούμενοι)		2x / 2
	3.6	Μετατρόχιο, μπροστά	b10 mm	975
	3.7	Μετατρόχιο, πίσω	b11 mm	955
	Βασικές διαστάσεις	4.1	Κλίση ιστού εμπρός/πίσω	a/β °
4.2		Ύψος συνεπτυγμένου ιστού (h1)	h1 mm	2090
4.3		Ελεύθερη ανύψωση (h2)	h2 mm	120
4.4		Ανύψωση (h3)	h3 mm	3000
4.5		Ύψος ιστού σε έκταση (h4)	h4 mm	4025
4.7		Ύψος της προστατευτικής οροφής (καμπίνας)	h6 mm	2165
4.8		Ύψος καθίσματος / διαρκούς ύψος	h7 mm	1095
4.12		Ύψος συνδέσμου	h10 mm	310
4.19		Συνολικό μήκος	l1 mm	3535
4.20		Μήκος, συμπεριλαμβανομένου του πίσω μέρους περόνης	l2 mm	2385
4.21.1		Συνολικό πλάτος	b1 mm	1154
4.22		διαστάσεις διχαλών περόνης	s/e/ l mm	40 x 122 x 1150
4.23		κατηγορία σύνδεσης φορείου περονών		2A
4.24		Πλάτος φορέα περόνης	b3 mm	1040
4.31		Απόσταση από το έδαφος με φορτίο κάτω από τον σκελετό ανύψωσης	m1 mm	125
4.32		Απόσταση από το έδαφος έως το κέντρο του μεταξονίου	m2 mm	150
4.34.1	Πλάτος εργασίας (παλέτα 1000 x 1200 σταυρωτά)	Ast mm	3824	
4.34.2	Πλάτος εργασίας (παλέτα 800x1200 κατά μήκος)	Ast mm	4024	
4.35	Ακτίνα στροφής	Wa mm	2129	
4.36	Ελάχιστη απόσταση σημείου περιστροφής	b13 mm	662	
Δεδομένα ισχύος	5.1	Ταχύτητα οδήγησης με/χωρίς φορτίο	km/h	14 / 15
	5.2	Ταχύτητα ανύψωσης με/χωρίς φορτίο	m/s	0,4 / 0,41
	5.3	Ταχύτητα κατεβάσματος με/χωρίς φορτίο	m/s	0,54 / 0,56
	5.5	Δύναμη έλξης με/χωρίς φορτίο	N	2090 / 2090
	5.6	Μέγιστη δύναμη έλξης με/χωρίς φορτίο	N	12570 / 12570
	5.7	Ικανότητα αναρρίχησης με/χωρίς φορτίο	%	7 / 14
	5.8	Μέγ. ικανότητα αναρρίχησης με/χωρίς φορτίο	%	15 / 20
	5.9	Χρόνος επιτάχυνσης με/χωρίς φορτίο	s	7,9 / 7,5
	5.10	Ποδόφρενο		υδραυλικό

Ηλεκτρικό μοτέρ / Ηλεκτρονικά	6.1	Κινητήρας οδήγησης, ισχύς S2 60 min	kW	10
	6.2	Κινητήρας ανύψωσης, ισχύς με S3	kW	16
	6.4	Τάση μπαταρίας / Ονομαστική χωρητικότητα	V / Ah	80 / 230
	6.6.1	Κατανάλωση ενέργειας βάσει κύκλου EN	kWh/h	6,77
	6.6.2	Ισοδύναμο CO2 σύμφωνα με το πρότυπο EN ISO 23308	kg/h0	3,66
	6.7	Απόδοση διαχείρισης εμπορευμάτων	t/h	116
	6.8.1	Κατανάλωση ενέργειας με μέγιστη απόδοση διαχείρισης εμπορευμάτων	kWh/h	5,88
άλλος	8.1	Είδος ελέγχου οδήγησης		AC
	10.1	Πίεση λειτουργίας για προσαρτώμενη συσκευή	bar	180
	10.2	Ροή λαδιού για προσαρτώμενες συσκευές	l/min	35
	10.7	Στάθμη ηχητικής πίεσης κατά EN12053	dB (A)	74

- Αυτό το δελτίο τύπου κατά την Οδηγία VDI 2198 αναφέρει μόνο τις τεχνικές τιμές του βασικού μηχανήματος. Οι τιμές μπορεί να διαφέρουν, αν χρησιμοποιούνται άλλα ελαστικά, διαφορετικοί ιστοί, προσαρτώμενες συσκευές κ.λπ.

πίνακας VDI (CBH 2.5)

σημάδι	1.1	Κατασκευαστής (μικρό όνομα)		Jungheinrich
	1.2	Σήμα τύπου του κατασκευαστή		CBH 2.5
	1.3	Μηχανισμός κίνησης		Ηλεκτρο-
	1.4	Χειρισμός		Κάθισμα
	1.5	φέρουσα ικανότητα / φορτίο	Q kg	2500
	1.6	Απόσταση κέντρου βάρους φορτίου	c mm	500
	1.8	Απόσταση φορτίου	x mm	495
	1.9	Μεταξόνιο	y mm	1740
	βάρη	2.1.1	Ίδιο βάρος (με μπαταρία)	kg
2.2		Φορτίο άξονα με φορτίο μπροστά/πίσω	kg	5795 / 682
2.3		Φορτίο άξονα χωρίς φορτίο μπροστά/πίσω	kg	1865 / 2112
Τροχοί/Πλαίσιο	3.1	Ελαστικά		Υλικό υψηλής ελαστικότητας (SE)
	3.2	Μέγεθος ελαστικών, μπροστά		7.00-12
	3.3	Μέγεθος ελαστικών, πίσω		18x7-8
	3.5	Τροχοί, αριθμός μπροστά / πίσω (* = καθοδηγούμενοι)		2x / 2
	3.6	Μετατρόχιο, μπροστά	b10 mm	975
	3.7	Μετατρόχιο, πίσω	b11 mm	955
	Βασικές διαστάσεις	4.1	Κλίση ιστού εμπρός/πίσω	a/β °
4.2		Ύψος συνεπτυγμένου ιστού (h1)	h1 mm	2090
4.3		Ελεύθερη ανύψωση (h2)	h2 mm	120
4.4		Ανύψωση (h3)	h3 mm	3000
4.5		Ύψος ιστού σε έκταση (h4)	h4 mm	4025
4.7		Ύψος της προστατευτικής οροφής (καμπίνας)	h6 mm	2165
4.8		Ύψος καθίσματος / διαρκούς ύψος	h7 mm	1095
4.12		Ύψος συνδέσμου	h10 mm	311
4.19		Συνολικό μήκος	l1 mm	3695
4.20		Μήκος, συμπεριλαμβανομένου του πίσω μέρους περόνης	l2 mm	2545
4.21.1		Συνολικό πλάτος	b1 mm	1154
4.22		διαστάσεις διχαλών περόνης	s/e/ l mm	40 x 122 x 1150
4.23		κατηγορία σύνδεσης φορείου περονών		2A
4.24		Πλάτος φορέα περόνης	b3 mm	1040
4.31		Απόσταση από το έδαφος με φορτίο κάτω από τον σκελετό ανύψωσης	m1 mm	125
4.32		Απόσταση από το έδαφος έως το κέντρο του μεταξόνιου	m2 mm	170
4.34.1	Πλάτος εργασίας (παλέτα 1000 x 1200 σταυρωτά)	Ast mm	3995	
4.34.2	Πλάτος εργασίας (παλέτα 800x1200 κατά μήκος)	Ast mm	4195	
4.35	Ακτίνα στροφής	Wa mm	2300	
4.36	Ελάχιστη απόσταση σημείου περιστροφής	b13 mm	838	
Δεδομένα ισχύος	5.1	Ταχύτητα οδήγησης με/χωρίς φορτίο	km/h	16 / 17
	5.2	Ταχύτητα ανύψωσης με/χωρίς φορτίο	m/s	0,5 / 0,56
	5.3	Ταχύτητα κατεβάσματος με/χωρίς φορτίο	m/s	0,54 / 0,56
	5.5	Δύναμη έλξης με/χωρίς φορτίο	N	2270 / 2270
	5.6	Μέγιστη δύναμη έλξης με/χωρίς φορτίο	N	13760 / 13760
	5.7	Ικανότητα αναρρίχησης με/χωρίς φορτίο	%	14 / 25
	5.8	Μέγ. ικανότητα αναρρίχησης με/χωρίς φορτίο	%	20 / 25
	5.9	Χρόνος επιτάχυνσης με/χωρίς φορτίο	s	6,6 / 6,4
	5.10	Ποδόφρενο		υδραυλικό

Ηλεκτρικό μοτέρ / Ηλεκτρονικά	6.1	Κινητήρας οδήγησης, ισχύς S2 60 min	kW	17
	6.2	Κινητήρας ανύψωσης, ισχύς με S3	kW	26
	6.4	Τάση μπαταρίας / Ονομαστική χωρητικότητα	V / Ah	80 / 230
	6.6.1	Κατανάλωση ενέργειας βάσει κύκλου EN	kWh/h	7,1
	6.6.2	Ισοδύναμο CO2 σύμφωνα με το πρότυπο EN ISO 23308	kg/h0	3,84
	6.7	Απόδοση διαχείρισης εμπορευμάτων	t/h	150
	6.8.1	Κατανάλωση ενέργειας με μέγιστη απόδοση διαχείρισης εμπορευμάτων	kWh/h	6,21
	άλλος	8.1	Είδος ελέγχου οδήγησης	
10.1		Πίεση λειτουργίας για προσαρτώμενη συσκευή	bar	180
10.2		Ροή λαδιού για προσαρτώμενες συσκευές	l/min	35
10.7		Στάθμη ηχητικής πίεσης κατά EN12053	dB (A)	74

- Αυτό το δελτίο τύπου κατά την Οδηγία VDI 2198 αναφέρει μόνο τις τεχνικές τιμές του βασικού μηχανήματος. Οι τιμές μπορεί να διαφέρουν, αν χρησιμοποιούνται άλλα ελαστικά, διαφορετικοί ιστοί, προσαρτώμενες συσκευές κ.λπ.

πίνακας VDI (CBH 3.0)

σημάδι	1.1	Κατασκευαστής (μικρό όνομα)		Jungheinrich
	1.2	Σήμα τύπου του κατασκευαστή		CBH 3.0
	1.3	Μηχανισμός κίνησης		Ηλεκτρο-
	1.4	Χειρισμός		Κάθισμα
	1.5	φέρουσα ικανότητα / φορτίο	Q kg	3000
	1.6	Απόσταση κέντρου βάρους φορτίου	c mm	500
	1.8	Απόσταση φορτίου	x mm	481
	1.9	Μεταξόνιο	y mm	1740
	βάρη	2.1.1	Ίδιο βάρος (με μπαταρία)	kg
2.2		Φορτίο άξονα με φορτίο μπροστά/πίσω	kg	6575 / 760
2.3		Φορτίο άξονα χωρίς φορτίο μπροστά/πίσω	kg	1880 / 2455
Τροχοί/Πλαίσιο	3.1	Ελαστικά		Υλικό υψηλής ελαστικότητας (SE)
	3.2	Μέγεθος ελαστικών, μπροστά		28x9-15
	3.3	Μέγεθος ελαστικών, πίσω		200/50-10
	3.5	Τροχοί, αριθμός μπροστά / πίσω (* = καθοδηγούμενοι)		2x / 2
	3.6	Μετατρόχιο, μπροστά	b10 mm	1010
	3.7	Μετατρόχιο, πίσω	b11 mm	955
	Βασικές διαστάσεις	4.1	Κλίση ιστού εμπρός/πίσω	a/β °
4.2		Ύψος συνεπτυγμένου ιστού (h1)	h1 mm	2070
4.3		Ελεύθερη ανύψωση (h2)	h2 mm	135
4.4		Ανύψωση (h3)	h3 mm	3000
4.5		Ύψος ιστού σε έκταση (h4)	h4 mm	4095
4.7		Ύψος της προστατευτικής οροφής (καμπίνας)	h6 mm	2180
4.8		Ύψος καθίσματος / διαρκούς ύψος	h7 mm	1110
4.12		Ύψος συνδέσμου	h10 mm	307
4.19		Συνολικό μήκος	l1 mm	3712
4.20		Μήκος, συμπεριλαμβανομένου του πίσω μέρους περόνης	l2 mm	2562
4.21.1		Συνολικό πλάτος	b1 mm	1210
4.22		διαστάσεις διχαλών περόνης	s/e/ l mm	45 x 122 x 1150
4.23		κατηγορία σύνδεσης φορείου περονών		3A
4.24		Πλάτος φορέα περόνης	b3 mm	1100
4.31		Απόσταση από το έδαφος με φορτίο κάτω από τον σκελετό ανύψωσης	m1 mm	130
4.32		Απόσταση από το έδαφος έως το κέντρο του μεταξόνιου	m2 mm	185
4.34.1	Πλάτος εργασίας (παλέτα 1000 x 1200 σταυρωτά)	Ast mm	4060	
4.34.2	Πλάτος εργασίας (παλέτα 800x1200 κατά μήκος)	Ast mm	4260	
4.35	Ακτίνα στροφής	Wa mm	2379	
4.36	Ελάχιστη απόσταση σημείου περιστροφής	b13 mm	838	
Δεδομένα ισχύος	5.1	Ταχύτητα οδήγησης με/χωρίς φορτίο	km/h	16 / 17
	5.2	Ταχύτητα ανύψωσης με/χωρίς φορτίο	m/s	0,42 / 0,5
	5.3	Ταχύτητα κατεβάσματος με/χωρίς φορτίο	m/s	0,43 / 0,44
	5.5	Δύναμη έλξης με/χωρίς φορτίο	N	2770 / 2770
	5.6	Μέγιστη δύναμη έλξης με/χωρίς φορτίο	N	16280 / 16280
	5.7	Ικανότητα αναρρίχησης με/χωρίς φορτίο	%	12 / 23
	5.8	Μέγ. ικανότητα αναρρίχησης με/χωρίς φορτίο	%	20 / 25
	5.9	Χρόνος επιτάχυνσης με/χωρίς φορτίο	s	6,7 / 6,3
	5.10	Ποδόφρενο		υδραυλικό

Ηλεκτρικό μοτέρ / Ηλεκτρονικά	6.1	Κινητήρας οδήγησης, ισχύς S2 60 min	kW	17
	6.2	Κινητήρας ανύψωσης, ισχύς με S3	kW	26
	6.4	Τάση μπαταρίας / Ονομαστική χωρητικότητα	V / Ah	80 / 230
	6.6.1	Κατανάλωση ενέργειας βάσει κύκλου EN	kWh/h	10,73
	6.6.2	Ισοδύναμο CO2 σύμφωνα με το πρότυπο EN ISO 23308	kg/h0	5,8
	6.7	Απόδοση διαχείρισης εμπορευμάτων	t/h	180
	6.8.1	Κατανάλωση ενέργειας με μέγιστη απόδοση διαχείρισης εμπορευμάτων	kWh/h	10,01
	άλλος	8.1	Είδος ελέγχου οδήγησης	
10.1		Πίεση λειτουργίας για προσαρτώμενη συσκευή	bar	180
10.2		Ροή λαδιού για προσαρτώμενες συσκευές	l/min	35
10.7		Στάθμη ηχητικής πίεσης κατά EN12053	dB (A)	74

- Αυτό το δελτίο τύπου κατά την Οδηγία VDI 2198 αναφέρει μόνο τις τεχνικές τιμές του βασικού μηχανήματος. Οι τιμές μπορεί να διαφέρουν, αν χρησιμοποιούνται άλλα ελαστικά, διαφορετικοί ιστοί, προσαρτώμενες συσκευές κ.λπ.

πίνακας VDI (CBH 3.5)

σημάδι	1.1	Κατασκευαστής (μικρό όνομα)		Jungheinrich	
	1.2	Σήμα τύπου του κατασκευαστή		CBH 3.5	
	1.3	Μηχανισμός κίνησης		Ηλεκτρο-	
	1.4	Χειρισμός		Κάθισμα	
	1.5	φέρουσα ικανότητα / φορτίο	Q kg	3500	-
	1.6	Απόσταση κέντρου βάρους φορτίου	c mm	500	-
	1.8	Απόσταση φορτίου	x mm	486	-
	1.9	Μεταξόνιο	y mm	1740	-
	βάρη	2.1	Απόβαρο	kg	4644
2.2		Φορτίο άξονα με φορτίο μπροστά/πίσω	kg	7355 / 789	- / -
2.3		Φορτίο άξονα χωρίς φορτίο μπροστά/πίσω	kg	1870 / 2774	- / -
Τροχοί/Πλαίσιο	3.1	Ελαστικά		Υλικό υψηλής ελαστικότητας (SE)	
	3.2	Μέγεθος ελαστικών, μπροστά		28x9-15	-
	3.3	Μέγεθος ελαστικών, πίσω		200/50-10	-
	3.5	Τροχοί, αριθμός μπροστά / πίσω (* = καθοδηγούμενοι)		2x / 2	-
	3.6	Μετατρόχιο, μπροστά	b10 mm	1010	-
	3.7	Μετατρόχιο, πίσω	b11 mm	955	-
	Βασικές διαστάσεις	4.1	Κλίση ιστού εμπρός/πίσω	a/β °	6 / 10
4.2		Ύψος συνεπτυγμένου ιστού (h1)	h1 mm	2070	-
4.3		Ελεύθερη ανύψωση (h2)	h2 mm	135	-
4.4		Ανύψωση (h3)	h3 mm	3000	-
4.5		Ύψος ιστού σε έκταση (h4)	h4 mm	4095	-
4.7		Ύψος της προστατευτικής οροφής (καμπίνας)	h6 mm	2180	-
4.8		Ύψος καθίσματος / διαρκούς ύψος	h7 mm	1110	-
4.12		Ύψος συνδέσμου	h10 mm	307	-
4.19		Συνολικό μήκος	l1 mm	3773	-
4.20		Μήκος, συμπεριλαμβανομένου του πίσω μέρους περόνης	l2 mm	2623	-
4.21.1		Συνολικό πλάτος	b1 mm	1210	-
4.22		διαστάσεις διχαλών περόνης	s/e/ l mm	50 x 122 x 1150	
4.23		κατηγορία σύνδεσης φορείου περονών		3A	
4.24		Πλάτος φορέα περόνης	b3 mm	1100	-
4.31		Απόσταση από το έδαφος με φορτίο κάτω από τον σκελετό ανύψωσης	m1 mm	130	-
4.32		Απόσταση από το έδαφος έως το κέντρο του μεταξόνιου	m2 mm	185	-
4.34.1		Πλάτος εργασίας (παλέτα 1000 x 1200 σταυρωτά)	Ast mm	4114	-
4.34.2	Πλάτος εργασίας (παλέτα 800x1200 κατά μήκος)	Ast mm	4314	-	
4.35	Ακτίνα στροφής	Wa mm	2428	-	
4.36	Ελάχιστη απόσταση σημείου περιστροφής	b13 mm	838	-	
Δεδομένα ισχύος	5.1	Ταχύτητα οδήγησης με/χωρίς φορτίο	km/h	16 / 17	- / -
	5.2	Ταχύτητα ανύψωσης με/χωρίς φορτίο	m/s	0,42 / 0,5	- / -
	5.3	Ταχύτητα κατεβάσματος με/χωρίς φορτίο	m/s	0,43 / 0,44	- / -
	5.5	Δύναμη έλξης με/χωρίς φορτίο	N	3030 / 3030	- / -
	5.6	Μέγιστη δύναμη έλξης με/χωρίς φορτίο	N	18100 / 18100	- / -
	5.7	Ικανότητα αναρρίχησης με/χωρίς φορτίο	%	10 / 19	-
	5.8	Μέγ. ικανότητα αναρρίχησης με/χωρίς φορτίο	%	18 / 25	- / -

Ηλεκτρονικά	5.9	Χρόνος επιτάχυνσης με/χωρίς φορτίο	s	6,5 / 6	- / -
	5.10	Ποδόφρενο		υδραυλικό	-
Ηλεκτρικά μιστέρ / Ηλεκτρονικά	6.1	Κινητήρας οδήγησης, ισχύς S2 60 min	kW	17	-
	6.2	Κινητήρας ανύψωσης, ισχύς με S3	kW	26	-
	6.4	Τάση μπαταρίας / Ονομαστική χωρητικότητα	V / Ah	80 / 280	-
	6.6.1	Κατανάλωση ενέργειας βάσει κύκλου EN	kWh/h	11,43	-
	6.6.2	Ισοδύναμο CO2 σύμφωνα με το πρότυπο EN ISO 23308	kg/h0	6,18	-
	6.7	Απόδοση διαχείρισης εμπορευμάτων	t/h	217	-
	6.8.1	Κατανάλωση ενέργειας με μέγιστη απόδοση διαχείρισης εμπορευμάτων	kWh/h	9,86	-
	Άλλος	8.1	Είδος ελέγχου οδήγησης		AC
10.1		Πίεση λειτουργίας για προσαρτώμενη συσκευή	bar	180	-
10.2		Ροή λαδιού για προσαρτώμενες συσκευές	l/min	35	-
10.7		Στάθμη ηχητικής πίεσης κατά EN12053	dB (A)	74	-

- Αυτό το δελτίο τύπου κατά την Οδηγία VDI 2198 αναφέρει μόνο τις τεχνικές τιμές του βασικού μηχανήματος. Οι τιμές μπορεί να διαφέρουν, αν χρησιμοποιούνται άλλα ελαστικά, διαφορετικοί ιστοί, προσαρτώμενες συσκευές κ.λπ.

παράρτημα

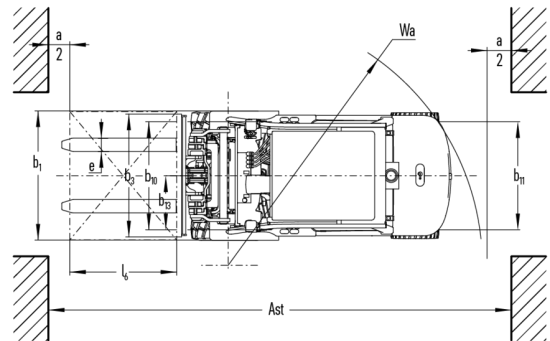
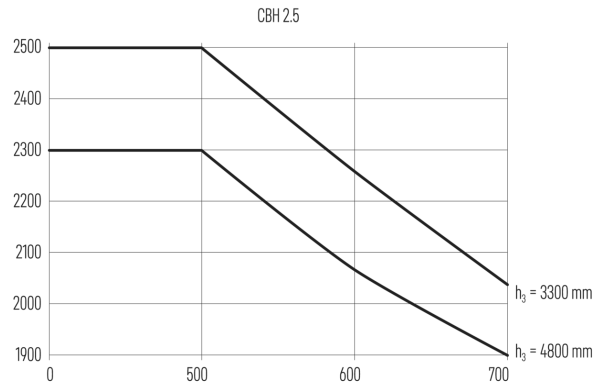

Jungheinrich Hellas ΕΠΕ

Φιλιππουπόλεως 10, Θέση Λουτρό

13678 Αχαρνές

Τηλ. 210 2447800

Φαξ 210 2447799

info@jungheinrich.gr

www.jungheinrich.gr

Τα εργοστάσια παραγωγής στο
Norderstedt, Moosburg και Landsberg
είναι πιστοποιημένα όπως αντίστοιχα και
το κέντρο διακίνησης ανταλλακτικών στο
Καλτενκίρχεν

ISO 9001
ISO 14001



anton
BY JUNGHEINRICH