



Elektrische stapelaar met wielarmheffing

ERD 120i

Hefhoogte: 1500-2905 mm / Draagvermogen: 2000 kg



ERD 120i

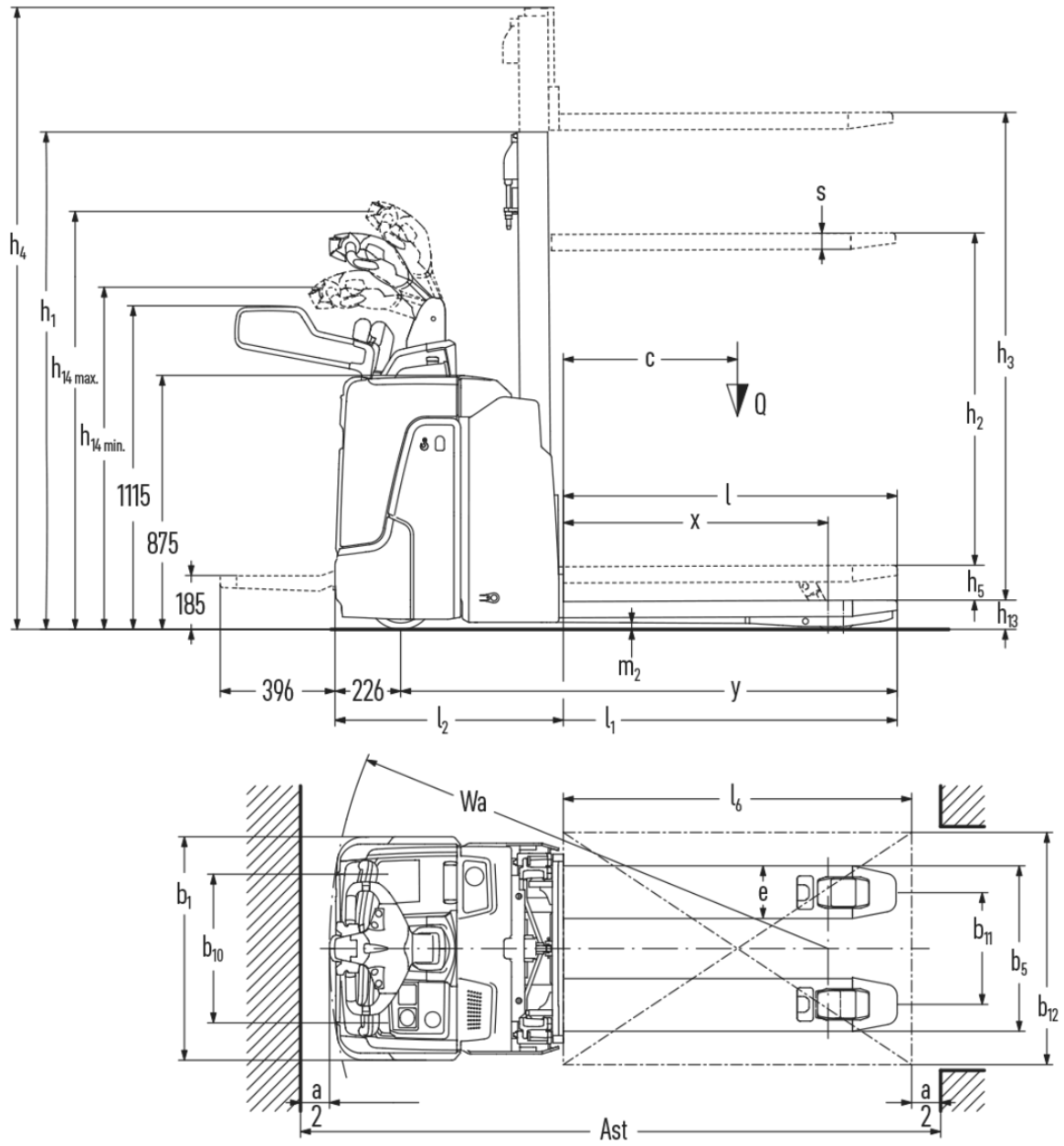

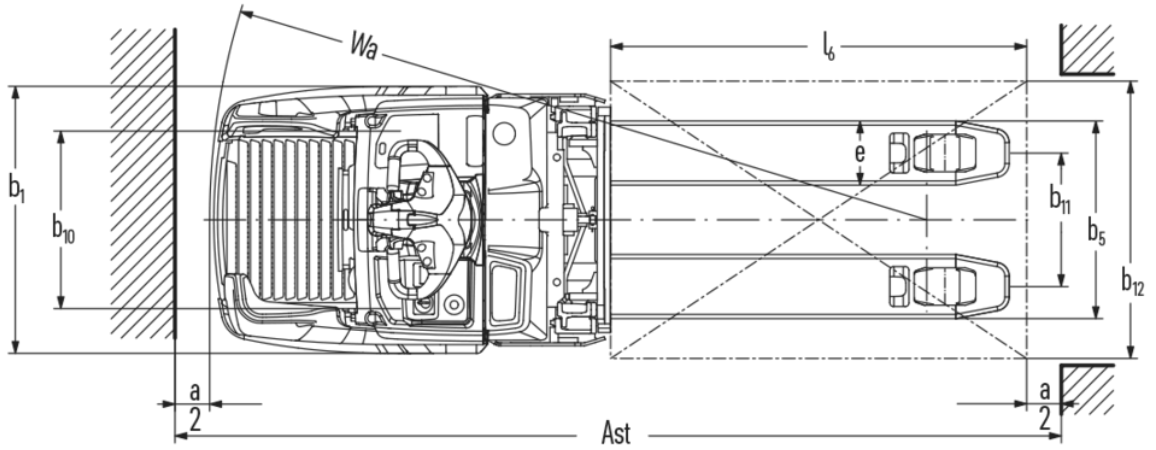

ERD 120i

ERD 120i	Heffing (h3)	Ingeschoven masthoogte (h1)	Vrije heffing (h2)	Uitgeschoven masthoogte (h4)
Enkelvoudige hefmast E	1500 mm	1921 mm	1468 mm	1953 mm
	1660 mm	2081 mm	1628 mm	2113 mm
	2100 mm	2521 mm	2068 mm	2553 mm
Tweevoudige mast ZT	1660 mm	1306 mm	100 mm	2115 mm
	2010 mm	1481 mm	100 mm	2465 mm
	2100 mm	1526 mm	100 mm	2555 mm
	2560 mm	1756 mm	100 mm	3015 mm
	2900 mm	1926 mm	100 mm	3355 mm

VDI-tabel

Kenmerken	1.1	Fabrikant (korte naam)			Jungheinrich
	1.2	Typeaanduiding fabrikant			ERD 120i
	1.3	Aandrijving			Elektrisch
	1.4	Bediening			Dissel
	1.5	Draagvermogen/last	Q	kg	2000
	1.5.1	Nominaal draagvermogen / belasting op Masthub	Q	kg	1000
	1.5.2	Nominaal draagvermogen / belasting bij Radarmhub	Q	kg	2000
	1.6	Lastzwaartepuntafstand	c	mm	600
	1.8	Lastafstand	x	mm	910
	1.9	Wielbasis	y	mm	1469
Gewichten	2.1.1	Eigen gewicht (incl. accu)		kg	853
	2.2	Aslast met last voor/achter		kg	1794 / 1059
	2.3	Aslast onbelast voor/achter		kg	216 / 637
Wielen/chassis	3.1	Banden			Polyurethaan (PU)
	3.2	Bandenmaat, voor			Ø 230 x 80
	3.3	Bandenmaat, achter			Ø 85 x 95 / Ø 85 x 75
	3.4	Extra wielen			Ø 140 x 50
	3.5	Wielen, aantal voor/achter (x = aangedreven)			1x +2/2 oder 4
	3.6	Spoorbreedte, voor	b10	mm	512
	3.7	Spoorbreedte, achter	b11	mm	385
Afmetingen	4.2	Ingeschoven masthoogte (h1)	h1	mm	1306
	4.3	Vrije heffing (h2)	h2	mm	1256
	4.4	Heffing (h3)	h3	mm	1660
	4.5	Uitgeschoven masthoogte (h4)	h4	mm	2115
	4.6	Initiële heffing	h5	mm	110
	4.9	Hoogte disselgreep tijdens rijden min./max.	h14	mm	1137 / 1419
	4.15	Gedaalde hoogte	h13	mm	92
	4.19	Totale lengte	l1	mm	1971
	4.20	Lengte inclusief vorkrug	l2	mm	784
	4.21.1	Totale breedte	b1	mm	770
	4.22	Vorkafmetingen	s/e/l	mm	56 x 185 x 1190
	4.25	Maat over de vorken	b5	mm	570
	4.32	Bodemvrijheid midden wielbasis	m2	mm	19
	4.34.2	Werkbreedte (pallet 800x1200 longitudinaal)	Ast	mm	2389
	4.34.8	Gangpadbreedte (pallet 800 x 1.200 dwars)	Ast	mm	2502
4.35	Draaicirkel	Wa	mm	1695	
Prestaties	5.1	Rijsnelheid met last/onbelast		km/u	9 / 9
	5.2	Hefsnelheid met last/onbelast		m/s	0,21 / 0,39
	5.3	Daalsnelheid met last/onbelast		m/s	0,48 / 0,37
	5.8	Max. helling met last/onbelast		%	8 / 16
	5.10	Rem			

E-motor/elektronica	6.1	Rijmotor, vermogen S2 60 min	kW	2,8
	6.2	Hefmotor, vermogen bij S3	kW	2,2
	6.3	Accu volgens DIN 43531/35/36		nee
	6.4	Accuspanning/nominaal vermogen	V / Ah	25,6 / 100
	6.5	Accugewicht	kg	35
	6.6.1	Energieverbruik volgens EN-cyclus	kWh/u	0,4
	6.6.2	CO2-equivalent volgens EN ISO 23308	kg/h0	0,2
	6.7	Omslag	t/h	100
Overig	8.1	Type rijregeling		AC
	10.7	Geluidsniveau volgens EN12053	dB (A)	64
- Dit typeblad volgens VDI-richtlijn 2198 noemt alleen de technische waarden van de standaardmachine. Afwijkende banden, andere hefmasten, extra systemen etc. kunnen resulteren in andere waarden.				

De waarden in de tabel gelden voor klapbaar stapplatform (opgeklapt) met veiligheidssysteem (optie), accuimte XS, hefmast ZT1660, proportionele hydraulica (optie), vorklengte 1.190 mm, wielarmheffing geheven.

- VDI-nr. 1.5: in duolift: mastheffing max. 1 t / totale last max. 2 t. Toegestaan tot een hefhoogte $h_{13} + h_3$ van 1.800 mm. De grotere last moet op de wielarmen (onder) worden getransporteerd.
- VDI-nr. 1.8: bij gedaalde wielarmen: $x + 53$ mm. Bij vorklengte 1.150 mm: $x - 40$ mm. Bij enkelvoudige hefmast: $x - 1$ mm; DT-hefmast: $x - 10$ mm; ZZ-hefmast: $x - 29$ mm.
- VDI-nr. 1.9: bij gedaalde wielarmen: $y + 53$ mm. Bij vorklengte 1.150 mm: $y - 40$ mm. Bij accuimte S: $y + 30$ mm.
- VDI-nr. 4.19: bij accuimte S: $l_1 + 30$ mm. Bij klapbaar platform neergeklapt: $l_1 + 396$ mm; compact, vast platform: $l_1 + 360$ mm; verlengd, vast platform: $l_1 + 474$ mm. Bij enkelvoudige hefmast: $l_1 + 1$ mm; DT-hefmast: $l_1 + 10$ mm; ZZ-hefmast: $l_1 + 29$ mm.
- VDI-nr. 4.20: bij accuimte S: $l_2 + 30$ mm. Bij klapbaar platform neergeklapt: $l_2 + 396$ mm; compact, vast platform: $l_2 + 360$ mm; verlengd, vast platform: $l_2 + 474$ mm. Bij enkelvoudige hefmast: $l_2 + 1$ mm; DT-hefmast: $l_2 + 10$ mm; ZZ-hefmast: $l_2 + 29$ mm.
- VDI-nr. 4.34.1: bij gedaalde wielarmen: gangpadbreedte $+ 47$ mm; bij vorklengte 1.150 mm: gangpadbreedte $- 40$ mm. Bij accuimte S: gangpadbreedte $+ 30$ mm. Bij klapbaar platform uitgeklapt: gangpadbreedte $+ 396$ mm; compact, vast platform: gangpadbreedte $+ 360$ mm; verlengd, vast platform: gangpadbreedte $+ 474$ mm. Bij enkelvoudige hefmast: gangpadbreedte $+ 1$ mm; DT-hefmast: gangpadbreedte $+ 10$ mm; ZZ-hefmast: gangpadbreedte $+ 29$ mm.
- VDI-nr. 4.34.2: bij gedaalde wielarmen: gangpadbreedte $+ 47$ mm; bij vorklengte 1.150 mm: gangpadbreedte $- 40$ mm. Bij accuimte S: gangpadbreedte $+ 30$ mm. Bij klapbaar platform uitgeklapt: gangpadbreedte $+ 396$ mm; compact, vast platform: gangpadbreedte $+ 360$ mm; verlengd, vast platform: gangpadbreedte $+ 474$ mm. Bij enkelvoudige hefmast: gangpadbreedte $+ 1$ mm; DT-hefmast: gangpadbreedte $+ 10$ mm; ZZ-hefmast: gangpadbreedte $+ 29$ mm.
- VDI-nr. 4.35: bij gedaalde wielarmen: gangpadbreedte $+ 53$ mm; bij vorklengte 1.150 mm: $W_a - 40$ mm. Bij accuimte S: $W_a + 30$ mm. Bij klapbaar platform uitgeklapt: $W_a + 396$ mm; compact, vast platform: $W_a + 360$ mm; verlengd, vast platform: $W_a + 474$ mm.
- VDI-nr. 4.9: bij vast stapplatform: 1.220 mm.
- VDI-nr. 5.1: maximale rijnsnelheid bij duolift (mastheffing > 400 mm): 6 km/u.
- VDI-nr. 6.2: kengetal bij S3 = 10% inschakelduur.

De Duitse fabrieken in Norderstedt,
Moosburg en Landsberg zijn gecertificeerd,
evenals ons onderdelenmagazijn in
Kaltenkirchen. ISO 9001
ISO 14001

Jungheinrich intern transport materieel
voldoet aan de Europese
veiligheidsvoorschriften. 

**JUNGHEINRICH**